

2/99

MODELFLYVE NYT

LINESTYRING • FRITFLYVNING • FJERNSTYRING • MODELFLYVE NYT



APRIL/99

23. ÅRGANG

KR 34,50

STARTEN PÅ EN GOD HOBBY STARTER HOS WITZEL HOBBY

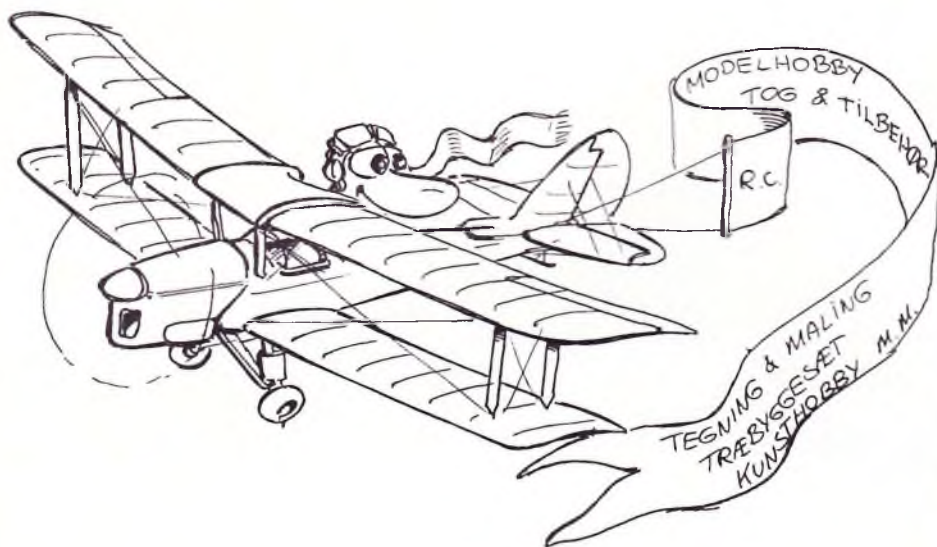

NYT RADIOSÆT FRA MULTIPLEX
 COCKPIT VARIOSÆT
 BESTÅR AF SENDER MED 9 MODELLERS
 HUKOMMELSE 3 SERVOER MODTAGER
 OG 3 SERVOER AKKUER TIL SENDER &
 MODTAGER LADELEDNINGER & KRY-
 STALSÆT
 FORVENTET PRIS KR. 2.600,00



DER KOMMER NYE MODTAGER MED IPD SOM ER MERE SIKRE END ALMINDELIGE. DE FILTRERE UVEDKOMMENDE STØJ FRA SÅ SIKKERHEDEN BLIVER BEDRE. IPD ER MULTIPLEX AFLØSER FOR DET GAMLE PCM. DE NYE MODTAGER KAN BRUGES TIL DE FLESTE SENDE-RE.

PRISER FRA KR. 714,00

PROGRAMMERINGSBOX TIL MULTIPLEX MC-V2 SERVOER MED DANSK MANUAL KR. 367,00



NY HELIKOPTER FRA MULTIPLEX RAPTOR HOVEDROTOR 1245 mm MOTOR TT PRO 36H. PRIS MED MOTOR KR. 3396,00

NYT MULTIPLEX KATALOG KR. 69,00



MULTIPLEX KOMMER MED 2 NYE SERVOER
 COCKPIT BB 35X32X15 mm 27G TRÆK
 20 Ncm. FORVENTET PRIS KR.226,00
 MS.X1-SERVO 15X23X9,5 mm 6g /BB MODEL
 7g PRIS FRA KR. 236,75 – 283,5



ALPHA JUNIOR VINGEFANG 210 cm.
 PRIS MED BEKLÆDNING KR. 1568,00

WITZEL HOBBY

SØGADE 26 4100 RINGSTED TLF. 57 67 30 92 FAX 56 87 92 30

ÅBENT MANDAG -TORS DAG 11.00-17.30 FREDAG 11.00 - 18.00 LØRDAG 9.00 - 13.00

www <http://www.witzel-hobby.com> □ mail salg@witzel-hobby.com

GODT NYT FRA AVIONIC

GREAT PLANES
MODEL MANUFACTURING COMPANY



PIPER CUB J-3, 1555 mm 950,-
PIPER CUB J-3, 1945 mm 1.215,-
PIPER CUB J-3, 2286 mm 1.815,-
ELECTRI CUB 1500 mm 787,-



EXTRA 300S, 1470 mm 1.390,-
EXTRA 300S, 1680 mm 1.785,-

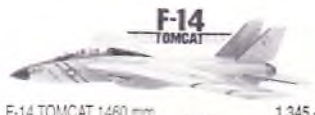

F-14 TOMCAT 1460 mm 1.345,-



ULTIMATE 1092 mm 1595,-

NYHED



CAP 232 1480 mm 1.395,-

NYHED



GEE BEE PROFILE 40 1115 mm 695,-



SPIRIT 2000 mm 478,-



F4 PHANTOM NYHED
Spv. 1485 mm for 10-15 cm 1.895,-

BEGYNDERTILBUD

DEN RIGTIGE START

- får den som med stor interesse og omhyggelighed selv bygger sin model, så han kender hver en pind i modellen. Det er vigtigt at man vælger et byggesæt af høj kvalitet og med en ordentlig vejledning til, for at opnå et godt resultat - at spare måske 200,- kr. på et byggesæt af en dårlig kvalitet, kan resultere i mange ærgelser og i at man kommer skævt ind på hobbyen. Vort bud på en god begyndermodel kunne være en PT40 Trainer fra Great Planes, der flere gange er kåret med årets bedste byggesæt.



Pris incl. Oracover beklædningsfolie, tilbehør og lim kr. 1.098,-
Pris med 6,5ccm motor samt RC-anlæg med 4 servoer kr. 2.895,-

EN GOD START

- hvis man ikke har fået bygget sin model og gerne vil i luften i en fart.



AVISTAR 40 ARF færdigmodel, 1520 mm, leveres med OS46LA motor til kr. 1.695,-
eller Thunder Tiger GP 42 motor til kr. 1.595,-
Pris med motor samt RC-anlæg med 4 servoer kr. 2.795,-
Til lader, accu'er samt nødvendigt udstyr skal regnes med ca. 600,- til 1.000,- kr.

STATUS SALG

- Vi skal have plads til nye ting på hylderne, så NU har du muligheden for at gøre en god handel. Vi har fundet en masse ting frem, som vi sælger til stærkt nedsatte priser - men vent ikke for længe, da der er begrænset antal.

	Normal pris	NU
ULTRA SPORT 1000 - Spv. 203 cm - mot. 15-20ccm	1535,-	1098,-
SPORSTER 90/120 - Spv. 183 cm - mot. 15-20ccm	1435,-	998,-
SIG KOMANDER - Spv. 157 cm - mot. 6,5-7,5ccm	926,-	598,-
MPX DERBY træner - Spv. 140 cm - mot. 6,5-7,5ccm	885,-	598,-
SUPER CHART træner - Spv. 150 cm - mot. 6,5-7,5ccm	750,-	448,-
GOLDEN EAGLE biplan GFK/skum - Spv. 119 cm - mot. 6,5-7,5ccm	1085,-	798,-
ROB EXTRA 300 - Spv. 158 cm - EI/Br mot. 6,5-7,5ccm	1675,-	1198,-
CAP232 (færdigmodel) - Spv. 140 cm - mot. 5-8,5ccm	1895,-	1598,-
EXTRA 300 (færdigmodel) - Spv. 132 cm - mot. 5-8,5ccm	1895,-	1598,-
SPACE WALKER (færdigmodel) - Spv. 158 cm - mot. 5-8,5ccm	1895,-	1598,-
FOCKE WULF (færdigmodel) - Spv. 149 cm - mot. 6,5-10ccm	2495,-	1998,-
SPIRIT (færdigmodel) - Spv. 138 cm - mot. 6,5-10ccm	2495,-	1998,-
P-51 MUSTANG (færdigmodel) - Spv. 145 cm - mot. 6,5-10ccm	2495,-	1998,-
ROB LIMIT EI-Hotliner fuld GFK - Spv. 169 cm - 10-27 celler	3400,-	2498,-
MPX ARRIBA Elsvæver GFK - Spv. 340 cm - 12-24 celler	2198,-	2198,-
ROB TANGENS Elsvæver ABS - Spv. 250 cm - 10-14 celler	1595,-	898,-
ROB DO-228 To-motors efly - Spv. 150 cm - 14-16 celler	1595,-	898,-
SIM SELECTION EI-Hotliner GFK - Spv. 169 cm - 7-16 celler	1265,-	998,-
ARN JET AEROBATIC EI-kunstfly GFK - Spv. 130 cm - 7-20 celler	1535,-	898,-
GRP CHILLI EI-Hotliner GFK - Spv. 215 cm - 8-14 celler	1815,-	1498,-
ROSSI 40 motor m/dæmper	1300,-	798,-
MDS 61 RF motor	995,-	598,-
MDS 25 motor m/dæmper	695,-	398,-
CONCEPT 60SR Helikopter - motor 10ccm	5995,-	4495,-

TOP FLITE NYHEDER



DOUGLAS DC-3, spv. 2100 mm ... 2.695,-



SPIRIT MK IX, spv. 1600 mm ... 1.845,-

RealFlight RC

Simulator fra Great Planes.
Den længe efterspurgte simulator med 3D grafik - mere realistisk kan det næppe blive.



Software alene kr. 1.395,-
Med senderpult kr. 2.395,-
Dave Brown RC simulator kr. 1.445,-
Tru Flite 3D simulator kr. 1.295,-

FJERNSTYRINGS-ANLÆG

- Spørg Avionic til råds, hvis du tænker på nyt fjernstyringsanlæg. Du vil hos os altid få et godt tilbud og vi fører de kendte mærker FUTABA - MULTIPLEX - GRAUPNER og HITEC.



Diamant No Limit 3D-Fun 6,5-7,5 ccm
Spv. 1490 mm kr. 1.175,-



Taube lærningsmodel - spv. 1200 ... kr. 737,-
Slow drive el-sæt m/propel kr. 330,-
7g Fartregulator kr. 267,-



Laser Arrow (laser udskåret)
Spv. 1000mm, 3,5-10ccm kr. 616,-



FUNTASTIC elsvæver for speed 500-600, 7-8 celler, spv. 1500 mm 798,-



T-33A SHOOTING STAR
incl. fan og motor, spv. 1170 mm ... 1.175,-



THE STAUDAHER S-300 GS, 1520 mm for 7,5 - 15 ccm motor 1.395,-

Agenturer:

R&G Glas og Epoxy · ORACOVER · EXTRON · KAVAN · SIG · Chris Foss · MFA England · FLAIR · Airfly Modelle · Robart · Hobbico · Wing Manufacturing · Hobbytra · Greven · Jamara · Aeronaut · IKARUS · Carl Goldberg · Great Planes · Top Flite · DuBro · Kyosho

AVIONIC har åbent hverdage fra kl. 10.00-18.00. Lørdag efter aftale. Rekvirer vores prislister næste gang du kontakter os. Det er lettere at bestille pr. tlf., når man kender varenumrene, og så kender man også prisen.

AVIONIC

• Frichsvej 25 • 8464 Galten • Tlf. 86 94 60 88 • Fax 86 94 62 88 • Internet adr.: www.avionic.dk

MULTIPLEX®

PiCO *line*

Få greb om det hele...



En sender med et elegant og ergonomisk design, der ligger godt i hånden. Enkel at betjene og uden for meget til at forvirre. Og indeni en teknologi, der gør det muligt at udbygge senderen så den kan håndtere modeller med flere funktioner og indstillingsmuligheder.

• Grundfunktionerne

4 kanaler til styring af højderor, sideror, motorgas og krængeror.
Alt hvad der behøves for at starte.

• Nyttige egenskaber

Servoreverse (ændring af servoernes omløbsretning)
Du kan vælge venstre eller højre styrepind til at styre gasservoen.
Det er rigeligt når man er nybegynder!

• Udbygningsmuligheder

Kan udbygges til en 7 kanals sender ved hjælp af udbygningsmoduler.

Mixer til krængerors-differentiering, V-hale og gas-til-højderor.

Fremtiden kan komme!

• Meget vigtigt

PiCO-line senderen kan benyttes som elev sender sammen med andre MULTIPLEX sendere.

Således lærer man meget hurtigere!

PiCO-line senderen kan også udbygges med et **Kanal-Check-Modul** - en absolut enestående egenskab for en sender i denne prisklasse. Når du tænder senderen vil modulet automatisk checke om din kanal er ledig og kun hvis den er det, vil du kunne benytte senderen.

Det kan spare dig mange ærgelser og penge!



... med **PiCO-line senderen**

Yderligere information kan fås hos din forhandler eller i MULTIPLEX PiCO-line prospektet!

MULTIPLEX Modellertechnik GmbH
Neuer Weg 15 · D-75223 Niefern
www.multiplex-rc.de
Send mig venligst et PiCO-line Prospekt!

• • • NYHEDER FRA *TakeOff* • • •

PRECEDENT



FUN-FLYkr. 560,-



Electra-Flykr. 598,-



T-180 med skumvinge . . .kr. 795,-

HI-BOY Trainer 157 cm . . .kr. 565,-

LO-BOY Trainer 142 cm . . .kr. 535,-

BI-FLY 91 cmkr. 535,-

STAMPE 1/4 209 cm . . .kr. 1175,-

T-240 240 cmkr. 1275,-

TURBULENT 218 cm . . .kr. 1275,-

3-W MOTORER

Benzinmotorer i Verdensklasse.
Fås NU på det danske marked.

RING efter specifikationer og prislister

MOKI MOTORER



MOKI 120 RC Ringkr. 1895,-
MOKI 180 RC Ringkr. 2095,-
MOKI 61 ABC/Ringkr. 1599,-
MOKI 61 ABC/Bagudst. . . .kr. 1599,-
MOKI 51 RC Ringkr. 1375,-
MOKI 51 UC Ringkr. 1375,-
MOKI 360 RC Ring-TWIN . . .kr. 4695,-

BISSON-POTTER

MOKI 180 Pittskr. 499,-
MOKI 120 Pittskr. 449,-
MOKI 120 AT-6kr. 552,-
MOKI 120 G-202kr. 449,-
MOKI 61 Pittskr. 499,-
ST30000 Pittskr. 499,-
29/40 Pittskr. 315,-
60/80 Pittskr. 345,-
OS 46 SF Pittskr. 345,-
ASP 61 Pittskr. 345,-
+ Mange flere

MIDWEST



CAP232 212 cmkr. 2400,-



Extra 300S 204 cmkr. 2299,-

Super Stearman 165 cm . . .kr. 2035,-

AT-6 212 cmkr. 2350,-

Super stinker 153 cm . . .kr. 2460,-

G-202 184 cmkr. 2225,-

Citabria 206 cmkr. 1699,-

OS-MOTORER



OS Max FS 120 S III . . .kr. 3635,-

OS Max FS 52Skr. 2130,-

OS Max FS 70Skr. 2165,-

OS Max FS 91Skr. 2575,-

Alle med dæmper.

OS Max 40 LAkr. 699,-

OS Max 46 LAkr. 775,-

OS Max 32 FXkr. 1147,-

OS Max 46 FXkr. 1278,-

OS Max 61 FXkr. 1749,-

Alle med dæmper.

OS Max 140 RXkr. 3575,-

AEROGLOSSCOWL

Glasfiber Cowls fra Aeroglass

Goldberg Sukhoikr. 410,-

Great Planes X300kr. 292,-

Midwest Extra 300kr. 322,-

TopFlite Corsairkr. 248,-

+ Mange flere

APC-PROPELLER

Hele APC's program er nu på lager!!!

TakeOff

v/ Lars Korup · Ulsplisager 1 · 2791 Dragør,
Telefon 32 53 88 05 · Telefax 32 53 88 28

Man.+tirs.+tors.+fredag 18.30-20.00 - onsdag lukket lørdag 12.00-17.00 - søndag lukket

— ABENT FOR BESOG EFTER AFTALE —

E-mail: lars-korup@takeoff.dk

Homepage: www.takeoff.dk

Vi forhandler desuden varer fra: Kyosho, Great Planes, SIG, Proctor, Balsa USA, Hobbico, Solarfilm, Williams, Lanier, Dynafite, Goldberg, Dubro, Cox, APC, House of Balsa, Thunder Tiger, Jamara, Krick, Aviomodelli, Tony Clark, Rossi, Weston, Midwest, Pica, Ben Buckle, Argus, FMT, OS-Motorer, YS-Motorer.

Der tages forbehold for udefra kommende prisstigninger, valutakurser samt trykfejl.

JR MODELS

CAP 232 micro	Spv. 80 cm.	895,-
ULTIMATE mini	Spv. 90 cm.	1.295,-
RUMFAL	Spv. 100 cm.	995,-
CAP 232	Spv. 140 cm. se test i MFN 1/99	1.495,-
EXTRA 300	Spv. 180 cm.	2.195,-



Ovennævnte modeller leveres med GFK krop, færdigbygget vinge, haleplan og finne i balsa samt fittings.

DIABLOTIN micro	Spv. 84 cm. 3D FUN	895,-
DIABLOTIN mini	Spv. 128 cm. 3D FUN	1.295,-
DIABLOTIN	Spv. 155 cm. 3D FUN	1.495,-

DIABLOTIN leveres med krop, vinge, haleplan og finne færdigbygget af balsa samt fittings.

De leveres både til elektro- og forbrændingsmotorer. De fleste modeller kan leveres færdigbeklædt.



MULTIPLEX



DART	Spv. 150 cm HLG - GFK krop // færdigvinge
HOLYDAY	Spv. 146 cm Sp 400 EL-svæver m/GFK krop
BONITO	Spv. 193 cm 10 Celles hotliner
SMILEY	Spv. 142 cm 2x Speed 400, SE TEST I MFN 3/98



Twin Star med 2 sp. 400 motorer, propeller, 7 celledes akku og JES 35 regulator spv. 1420 mm. 1.295,-

Vores konkurrencedygtige priser på Multiplex produkter oplyses pr. tlf.

CLANCY AVIATION

Vi har fået forhandlingen af de berømte Lazy Bee og Speedy Bee i Danmark

Lazy Bee	40" til 2,5 ccm motor	650,-
Lazy Bee	48" til Sp 500 m. gear	695,-
Speedy Bee	40" til 4 ccm / Sp 500 m. gear	795,-
Lazy Bee	40" / 50" Special m. krængror	775,- / 825,-
Ballon hjulsæt til Lazy Bee og Speedy Bee		140,-

GRAUPNER / DIV

EASY II	178 cm	Færdig sp 400	895,-
PEDRO	180 cm	Færdig sp 600	895,-
SECCO	148 cm	Hotliner sp 600	1150,-
CUMULUS 2000	187 cm	Sp 400 + HLG	1295,-
BUSSARD	200 cm	Færdig sp 500	1350,-
UNIVERSAL E	150 cm	Sp 480 m/gear	895,-
LIBELLE COMP.	150 cm	Bygges. sp 400	475,-
RETURN 2000	200 cm	m/motor og prop	750,-
HANSEL SUPER	140 cm	Færdig sp 400	995,-
LITTLE STAR	165 cm	Færdig sp 400	1350,-
TERMIK STAR	218 cm	Færdig sp 500	1750,-

SERVO / MODTAGER / LADER

	Vægt	Kraft	Størrelse	2 stk.
Ultra BB	5,4g	7 Ncm	23x10x16	490,-
PICO BB	9g	9 Ncm	22x11x20	420,-
PICO Pro BB	9g	15 Ncm	22x11x24	520,-
MICRO 200 BB	16g	25 Ncm	29x13x25	420,-
Grp. C341	17g	15 Ncm	28x13x30	* 580,-
Grp. C3341	30g	25 Ncm	33x15x33	695,-

Grp. C17 modtager, SUPER GOD TIL ELFLY 560,-

MPX Pico 4-7 celledes lader 1,2 og 4A 285,-

Delta Peak lader 1-12 celler trinløs 1-4,2A * 550,-

Grp. MC Ultra Duo Plus II lader 1-30c. 5.5A 1.595,-

OPRYDNING: 3 stk Simprop PEPPo pr. stk. 750,-

PRISFALD på SCHULZE ISL-430d/530d lader

PRISFALD på SCHULZE Slim regulatorer

NY PRISLISTE

RING EFTER GRATIS PRISLISTE

E-Mail: elflight@3w.dk - internet: 3w.dk/elflight

Electric Flight Equipment

V/ Jan Abel, Sdr. Jyllands Allé 12
9900 Frederikshavn tlf. 98 43 48 72

Træffes bedst Mandag og Torsdag fra 17.00-21.00

Nyt fra: O.S. ENGINES

Verdens førende fabrik for modelmotorer - sikrer det nyeste design og topkvalitet. Der findes mange efterligninger, men kun O.S. fremstiller motorer af så høj kvalitet. *Flere og flere vælger derfor O.S. motorer.*

OS MAX 15LA

Den populære OS - LA-serie er nu blevet udvidet med en motor i "25 klassen". Samme fine forarbejdning og ydelse som de andre OS motorer.



OS MAX 61LX-H

En højtydende kvalitetsmotor til rimelig pris. Velegnet til alle helikoptertyper. Leveres med lang eller kort krumtap. OS MAX 61LX-H yder 2 HK v./18.000 o/min. Prisen er ca. 15% lavere end MAX 61 SX-H.



PFALZ DIII



Næsten færdig, inde/uden-dørs dobbeltdækker. Spv. 93 cm. Flyvevægt ca. 300g. Leveres i 2-farvet skum plast. Beregnet for Simprop slow-drive motor-sæt. Det er en fornøjelse at bygge Pfalz DIII.

PANDA 1/10



PANDA leverer nu en serie biler i 1/10 skala. De er alle forsynet med 2.5 cm³ (2WD) eller 2.1cm³ (4WD) motor med snorestart. Bilerne måler ca. 40x26 cm. Vægt ca. 1,8 kg. 90% samlet. Bilerne er forsynet med baghjulstræk- og affjedring samt støddæmpere på alle hjul. Det er muligt at køre både off-road og on-road. Nødvendigt ekstraudstyr: 2 kanal R/C anlæg, lak, brændstof og startbatterisæt. **Ring efter GRATIS bilbrochure.**

SILVER STAR MODELS

Ølsvej 35, 9500 Hobro - Tlf. 98 52 02 55

Prov først hos din sædvanlige forhandler.

Kan han ikke levere, er du velkommen til at kontakte os.

Vil du besøge os, så ring i forvejen.

HIROBO SHUTTLE



Danmarks mest populære helikopter. Shuttle er let at klargøre, flyve og vedligeholde. Leveres i byggesæt og færdigsamlet, med og uden motor. Motoren kan leveres med trækstart. Shuttle Z er standardudgaven. ZX er med ekstra kuglelejer, halestøtte og metalkobling. ZXX er Deluxe udgaven med mange finesser. Reserverede kan leveres fra lager til rimelige priser. **Ring efter gratis prospekt.**

Tilbud netop NU! SOLUTION



Højtydende skrænt-, termik og elektromodel. High-tech færdigvinge med ører. Hvid glasfiberkrop. Højde- og sideror, balance- og bremsekapper.

Solution spv. 269 cm.

Solution XL 400 cm.

Se de flotte svævemodeller i Simprop kataloget...

Indendørs RC

Indoor 2000 - Letvægts modtager til indendørs modeller. Leveres i 35 & 40 MHz. 4-kanal. Vægt: u/krytal 7g.



RS 6-08 mikro fartregulator. Vægt 1,5 g. uden kabel. Mål 23x12 mm. Trinløs regulering.

KATALOGER - hos din forhandler

eller mod frimærker eller check fra importøren.

Simprop Hovedkatalog 1998 - kr. 60,-

OS Motor-katalog - kr. 10,-

NYT FRA HOBBY WORLD

HELIKOPTERMODELLER

Prøv Helikopter-flyvning, det er nemmere og billigere en du tror.
Helikopter byggesæt frakr. 1700,-



Hurobo Shuttle kan flyves med 4-kanals anlæg. Vi fører også Robbe Shlütter Helicoptere.



NYHED - Ergo Schweizer 300
Introduktionspriskr. 3200,-



Hurobo GHP 346 - frakr. 3920,-

BEGYNDERPAKKE



Færdigpakke til begyndere:
SE HER!

Færdigmodel m. beklædning, spv. 144 cm - OS 40 LA motor m. dæmper - Anlæg m. 4 servo - Propel-gjæderør - Brændstofslange - Modtager accu - Sender accu

Samlet priskr. 2998,-

STARTUDSTYR



Vi har alt i startudstyr på lager
Startkassekr. 198,-

MOTORMODELLER

PRECEDENT



Fun Flykr. 564,-



Hi Boy m. skumvinge, spv. 158 cm.kr. 564,-



Low-boykr. 564,-



T-180 ribvingekr. 759,-
T-180 skumvingekr. 807,-

MOTORER:



ST GS40 RC Ring m/dæmperkr. 748,-
ST GS45 RC ABC m/dæmperkr. 848,-
ST G51 Ring RC m/dæmperkr. 855,-
ST S61K Ring RC m/dæmperkr. 978,-
ST S91K Ring RC m/dæmperkr. 1230,-
OS 40 LA R/C, 6.47 ccm m/dæmperkr. 698,-
OS 40 LA Silver m/dæmperkr. 640,-
OS 46 LA R/C, 7.45 ccm m/dæmperkr. 760,-
OS 40 FX R/C, 6.47 ccm m/dæmperkr. 1198,-
OS 46 FX R/C, 7.45 ccm m/dæmperkr. 1271,-
OS FS-52, 8.56 ccm m/dæmperkr. 2128,-
OS 91 FSII m/pumpe og dæmperkr. 3028,-
WEBRA 40F Sportkr. 841,-
SC 40 Aero RC ABC m/dæmperkr. 598,-
SC 61 Aero RC ABC m/dæmperkr. 748,-

Vi fører også 3W og YS motorer.

RADIOANLÆG



Futaba, Multiplex, Hi-Tec og Graupner.
Ring om aktuelle dagspriser!

FLYSIMULATORER

Vor populære flysimulatorer er nu igen på lager.

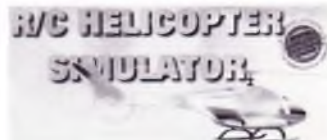

NHP til fly PG Helikopter vers. 10.. 1098,-
NHP opgradering af tidl. vers. 398,-

SERVOER



Billige servoer:
STANDARD frakr. 98,-
MINI frakr. 170,-
MICRO frakr. 198,-

ELECTRO MODELLER



Færdig model med 550 el motor og krængerør
Spv. 160.kr. 998,-



Easy Pigeon færdig elsvæver m. 600 el motor.
Spv. 180 cmkr. 882,-
NYHED: Nu også med T-hale.



Electra Fly m. motorsætkr. 598,-
Electra Fly svævemodelkr. 308,-



Hummel færdig model til Speed 600 motor
Spv. 138 cmkr. 866,-



Twin Star i skummateriale incl. 2 el-motorer
Spv. 142 cmkr. 650,-

FUN FLY

Limbo Dancer
Vinder af det engelske Fun Fly mesterskab 1998



Motor 5-6,5ccm, spv. 127 cmkr. 498,-

Extreme Fun Fly



Extreme 3D Fun Flykr. 598,-



Thunder Tiger fun-fly med flad krop
Giles 200kr. 847,-
Extra 300kr. 847,-

Hobby World

v/ Birgit og Erik Toft · Elvirasvej 1 · DK-7100 Vejle

Tlf. og fax 75 72 22 95 · e-mail: hobbywo@post5.tele.dk

Aben: Mandag - fredag: kl. 10 - 13 + 15 - 18 - Besøg uden for nævnte tider efter aftale.

Vi sender som postordre i hele landet

Ring efter kataloger fra:
GRAUPNER - MULTIPLEX -
ROBBE - SIMPROP - FLAIR
GREAT PLANES - GOLDBERG
- PRISLISTE 99

Modelflyve Nyt 2/99



ISSN: 0105-6441

REDAKTION:

Ansvarshavende redaktør:

B. Aalbak-Nielsen
Kastanjevej 4
5884 Gudme
Tlf: 62 25 20 00

Grenredaktører:

Radiostyring
Arild Larsen, Rugmarken 30
8520 Lystrup
Tlf: 86 22 63 19 (RC-unionen)

Paul Møller
Morbærvej 9, Fensmark
4700 Næstved
Tlf: 20 26 10 53
E-mail: pm@post4.tele.dk

Linestyling
Carsten S. Jørgensen
Tornhøjbakken 13
9220 Aalborg Ø
Tlf: 98 15 14 16
CS@NV.dk

Frilflyvning
Jørgen Korsgaard
Åhornvej 5, Ellund
D-24983 Hardswiin, Tyskland
Tlf: 0049 4408 5899

Henvendelser til unionerne
bedes rettes direkte til der respective
sekretariat
Tlf numrene oplyses under organisati-
onsstyr (se indb. foreningssider)

Redaktion:

Tidskriftet Modelflyve Nyt
Kastanjevej 4
5884 Gudme
Tlf: 62 25 20 00

Ekspedition:

Tidskriftet Modelflyve Nyt
Nørrevænger 3
5762 Vester Skerninge
Postgaden nr. 7 14 10 77
Tlf: 62 24 12 55
(i alle kontorer)

Annoncerekspektion:

Tidskriftet Modelflyve Nyt
Nørrevænger 3
5762 Vester Skerninge
Tlf: 62 24 12 55 (i alle kontorer)

Udgiver:

Dansk Modelflyve Forbund
Klaus Egeberg, Rønnede
Sandensvangsvej 5
4583 Skjællingsådal
Tlf. og fax 59 52 71 40

Abonnement og læselse:

Abonnement for 1999 koster i Danmark
198,- for alle 6 numre. I de øvrige nord-
iske lande er prisen kr. 230,- og i de
øvrige Europa kr. 260,-
Løstlæseeksemplarer koster 34,50 og kan
købes i en række kiosker landet over, samt
på bladets ekspedition.

Udgivelsessterminer:

Modelflyve Nyt udkommer den 15. i
månederne februar, april, juni, august,
oktober og december.
Annoncemateriale skal være på i hænde
senest 6 uger før udgivelsesdato.

Oplag: 4 200 eksemplarer

Sats og tryk:

a-offset, Holstebro

Materiale til Modelflyve Nyt:

Indlæg og artikler til Modelflyve Nyt
sendes til den pågældende
grenredaktør (se adresse herover).
Materiale til unionsmedlemsliste skal
dog sendes til den relevante unions
sekretariat.

Oplysninger og meninger:

bremses i Modelflyve Nyts artikler står
for artikelforfatterens egen regning og
dækker ikke nødvendigvis
redaktionens opfattelser.

I korthed side 8

Indendørs julestævne i Aalborg.. side 9

Birger Poulsen refererer om et vellykket arrangement.



Jysk Modelflyvermøde '99 side 11

Det blev besøgt af ca. 2.000, fortæller Arild Larsen.

BAe "Hawk" side 14

Peter Bech er klar til at træde i stedet for "Red Arrows".

KZ III..... side 18

Arild Larsen fortsætter omtalen af Jørgen K. Hansens KZ-projekt.

Bygning af F3A modellen Caprice side 22

Peer Hinrichsen fortæller om sit arbejde med at bygge denne kunstflyvningsmodel.

Modelbygning og ungdomsskolen side 24

Modelbygning er et fag i stadig udvikling i ungdomsskolen. Senest har dette været støttet af et kursus i Ringkøbing.

Produktinformation side 25

Kataloger - Micro ting - Skalamodeller.

Fra Cirklen..... side 26

Linestyngs World Cup 1998 - Tegning til mini-Speed dolly.

P-40 En indendørs gummimotormodel side 28

Jørgen Korsgaard viser i tekst, fotos og tegninger, hvordan man bygger en vellyvende indendørs-model.

Frilflyvnings-siderne..... side 34

Byg bedre! siger Jørgen Korsgaard og giver anvisninger på fremstilling af bagkanter og pudseklodser og forklarer begreberne wash-out, wash-in og tilt.

RC-referater..... side 37

Modelflyvningens vintersport - Nordisk mesterskab 1998 i F3J svæveflyvning - Hygge-træf hos Ellehammer - EM F3B - Viking Race 1998.



Orientering fra unionerne

RC-unionen side 43

RC-stævnekalender 1999..... side 44

CL-unionen..... side 53

CL-konkurrencekalender 1999.. side 54

FF-unionen..... side 55

FF-kalender 1999 side 55

DMV side 56

Fra FF-forskningen..... side 56

Jørgen Korsgaard har forsket i, hvad der sker under flyvning i regnvejr.

Opslagstavlen side 56

Næste nummer af Modelflyve Nyt udkommer den 15. juni.



Deadlines

De anførte datoer er dem, hvor stof til de enkelte numre senest skal være grenredaktørerne (artikler og referater) eller unionernes sekretariater (organisationsstof) i hænde. Men man må meget gerne sende det før!

Nr. 3/99 16. april
Nr. 4/99 22. juni
Nr. 5/99 25. august
Nr. 6/99 25. oktober

Forsidebilledet: Viking Race 1998 blev afholdt i et storslået terræn i Wales. Ny verdensmester blev danskeren Jan Hansen.
Foto: Jørgen Larsen. Produktion: Per Hassing Christensen.

I korthed ...

Hvordan gør jeg?

Udebliver Modelflyve Nyt

eller er det blevet beskadiget, så skal du snarest henvende dig til dit lokale posthus, som derefter skal rekvirere et nyt til dig fra Østjyllands Postcenter.

Skifter du adresse,

så husk at meddele ændringen både til Postvæsnet (så du fortsat kan få bladet til tiden) og til den respektive unions sekretariat.

Ved eventuel udmeldelse

er det vigtigt, at du giver besked til din unions sekretariat - og ikke bare lader være med at betale det næste kontingent.

Stof til Modelflyve Nyt

skal sendes til grenredaktørerne og ikke til den ansvarshavende redaktør.

Drejer det sig om organisationsstof, referater, indbydelser el.lign. skal det dog sendes til de respektive unioners sekretariater.

Referater,

der modtages mere end tre måneder efter et arrangements afholdelse, kan ikke forventes optaget.

Billeder,

som sendes sammen med artikler eller referater (og det er altid en god idé at gøre det), vil så vidt muligt blive returneret - men det forudsætter en oplysning om, hvem de skal tilbage til. Vi vil også gerne kunne fortælle, hvem der er fotografen. Men undlad altid at skrive direkte på billederne.

Vi får det pæneste resultat i bladet, hvis der foruden papirbilledet også kan lægges negativet ved.

Vi kan nu også bruge digitale billeder på diskette, når de er gemt i JPEG-formatet. Men husk, at der skal altid vedlægges et udprint af billederne.

Disketter

Når en tekst er skrevet på PC, så send - hvis det er muligt - en diskette med foruden den printede tekst på papir. Det vil være en hjælp, hvis det skrives på disketten, hvilket tekstbehandlingsprogram der er anvendt. Ønsker man disketten retur, skal der også skrives navn på, og der må gerne vedlægges en frankeret svarkuvert.

Tournament of Champions

Hvert år afholdes i USA en Turnering for Mestre - TOC - hvor nationale mestre inviteres til at vise deres evner ved styrepindene i en dyst om rigtig mange penge. Det er specielt i klassen Freestyle, hvor piloterne selv sammensætter programmet, der vises nye og spændende ting.

På billederne ses den dansk-fødte canadier Ivan Kristensen med sin model og sin kone Diane. Modellen er en Giles 200. Den er bygget i træ og drives af en 3W 120 ccm twin. Spændvidden er 280 cm.

Når man flyver i den klasse, er der mulighed for sponsorer, og Ivan bliver økonomisk støttet af Futaba - der for reklamen på kropssiden.

Billederne er stillet til rådighed af Erik Toft, der gennem mange år har holdt forbindelsen til sin gamle ven fra ungdomsårene vedlige trods den store afstand mellem dem.



Invitation til 90 års fødselsdag

Via RC-unionens hjemmeside er der modtaget en invitation til Ungarns Modelflyveorganisations 90 års fødselsdag. D.v.s. at organisationen er startet allerede i 1909.

Invitationen lyder: "The Hungarian Modelling" bliver i år 90. Denne begivenheden vil blive fejret den 19. og 20. juni 1999 på Mátyásföld flyveplads i Budapest.

Velkommen til en begivenhedsrig fødselsdag i Ungarn.

Vi inviterer jer til vores hjemmeside:
<http://vizion.euroweb.hu/mmbt/rc/index.htm>

Hvis I er enige, vil vi etablere et link til jeres hjemmeside, hvis det er muligt?

Du kan få en speciel oplevelse i Ungarn den 11. august i år. Ved denne lejlighed vil vi arrangere en natflyvning. Vores planer er at lave en *live* udsendelse på Internettet om denne begivenhed. Vi vil optage det, og I vil have mulighed for at downloade filmoptagelserne.

Tibor Barocsi og Pal Vizi.



Vil du vide mere om TOC, så kig på hjemmesiden:

www.desertaircraft.com/toc98.html

2. Internationale PSS-Meeting

I ugen fra den 29. maj til 4. juni 1999 finder her i Danmark det 2. Internationale PSS-Meeting sted. Det sker ved skrænterne rundt om Hanstholm og omegn.

For at at gøre dette stævne mere afvekslende, vil der blive arrangeret mere Slope Combat (kampflyvning med svævefly).

Yderligere information kan fås hos:
Frank Hackbarth, Dorstr. 23B, 24254 Rumohr, tlf. 04347-9660.

Ny videofilm

RC-unionens salgsafdeling har netop modtaget filmen fra VM skala 1998 i Sydafrika. Den varer 2,5 time. Sprø?

Filmen kan lejes hos salgsafdelingen:

Heidi Hansen, Jernbanevej 4, 4262 Sandved. Tlf. 53 75 67 02 alle hverdage 17.00 - 19.00.



Indendørs julestævne i Aalborg

Referat fra indendørs julestævne i KFUM-HALLEN i Aalborg d. 28. december 1998.

Ref: Birger Poulsen - Aviator

Foto: Jesper Buth Rasmussen og Jeppe Garde - Aviator.

Fornemmelsen af juleand følte stadig ømt og tungt i maveregionen, da jeg på denne kølige, våde og blæsende vintermorgen kantede mig gennem dobbeltdøren til KFUM-Hallen i Aalborg, slæbende på mit indendørs grej, som tæller bl.a. en Light Up RC-model med friske transportskader på vingerne forårsaget af vinterblæsten på P-pladsen udenfor. Dertil en 12V blyakku, computerlader, sender, div. værktøjer og reservestumper, den uundværlige cyanolim, indfodtøj, læsebriller, termokaffe, madpakke m.m. - alt sammen bæret på én gang. Et stort artistnummer er det, når jeg arriverer, balancerende med mit grej.

Jeg vaklede gennem forhallen og rundt om det sidste hjørne.

Og pludselig dér, inde i den store hal, strømmede det klareste lys og den varmeste varme mig i møde, og al livsens trængsel var på stedet borte ved dette livsbekræftende syn, som just åbenbarede sig.

Lutter friske, glade og morgenduelli-

ge modelflyvepiloter, i stort tal fra nær og fjern, var strømmet til denne synagoge for indendørsflyvning. Den er én blandt flere haller i det nord- og midtjyske, plus en på Mors, som i første færd er fundet egnet til dette særegne formål.

Der var fuld gang i aktiviteterne på trods af, at klokken just lige havde slagen ni om mandagen d. 28. december i det herrens år 1998.

Når flere fly skal bevæge sig rundt i et så forholdsvis begrænset luftrum, som der er til rådighed selv i en stor hal, er det nødvendigt med nogle færdselsregler.

Her flyves der venstre om.

(Foto: Jesper Buth Rasmussen)

Alle udenbys vennerne fra sæsonens tidligere indendørsstævner rundt om i landsdelen var der også allerede, bemærkede jeg glad, for de kommer jo så grumme langt borte fra som Sønderjylland, Silkeborg, Århus og omegn, Thy, Mors, Frederikshavn, Sæby og Åbybro - for nu at nævne nogle af stederne.

Det kræver koncentration, når der skal styres rundt i hallens luftrum.

Her er det forrest Birger Poulsen og dernæst Henrik Madsen og Lars.

(Foto: Jeppe Garde)





En sidste tilpasning til de indendørs forhold. Christian Graversen borer i sin Light Up. (Foto: Jeppe Garde)

Op imod et halvt hundrede mennesker var der vel til stede, og ca. 25 af dem var piloter, som tilsammen havde medbragt op imod 30 modeller. Et betragteligt antal, som med alt det tilhørende grej fyldte godt op i hallen.

Også i "lufrummet" var der fyldt godt op, når der for det meste var 5 stk. RC-modeller, eller flere, i luften ad gangen. De måtte jo deles om den forholdsvis sparsomme plads, hvilket også ind imellem gav alvorlige skrammer på de meget lette og skrøbelige modeller.

Det var et kosteligt skue, uden mæge, at betragte disse løjer. Lutter flyveglæde og entusiasme, når disse små modeller af yderst forskellig herkomst og snurrt konstrueret og indrettet efter nyeste high-teck principper graciøst boltrede sig i luften, snart med cassettebånd flagrende efter sig indbydende til rævejagt og combat flyvning, og snart til hangarskibs-landing og præcisionsflyvning mellem opretstående madrasser. Jo det var i sandhed et kosteligt skue.

Den nordligst bosatte modellflyvegrej-høker i den jyske del af kongeriget, Jan Abel fra Electric Flight Equipment, havde ydmygt taget opstilling i

et koldt hjørne af hallen, hvorfra han falbød de herligste sager til hvem, der måtte have hang til sligt isenkram. Han var desuden, dagen igennem, behjælpelig med nødvendige stumper til uheldige piloter, som måtte lide den tort at være udsat for havarier.

Joh! Julestævne-stemning var der, og julestævne-stemning blev der.

Stemningen var næsten på sit højeste, og snakken gik lystigt ind imellem flyvningerne, hvor der blev ladet ny strøm på cellerne. Snakken gik bl.a. om grej, tekniske løsninger, nye og gamle konstruktioner m.m.

Hen på dagen blev det lidt vildere og endnu mere lystigt. Og det ikke mindst, fordi der opstod periodisk støj på kanalerne. Det var til tider, som om der blev udsendt i hundredevis af signaler på 35 MHz. båndet, hvilket kunne registreres som sitrende servoer, stødende motorregulering fra fartregulatorer og vilde stunts i luften for at redde modellerne.

Nogle af modellerne var begyndt at se lidt trætte ud, mest på grund af modig og udfordrende flyvning. Nogle var nærmest ituslæde og kassable, men som ved et mirakel kom de sig hurtigt efter kyndig og kærlig pleje hos deres respektive ejere.

Pludselig blev alt lyset i hallen slukket. Der sås nu kun tre kraftigt lysende prikker fordelt på en svag kontur af et modellfly. En yndefuld balletopvisning tog sin begyndelse. Ved nærmere iagttagelse var det en snehvid motorsvæver af racen Floh, som med sine

kraftigt lysende linsepærer monteret på næsen og begge vingetipper gav en flot opvisning i natflyvning, som den just der fløj elegant rundt i hallen.

De små linsepærer var så kraftige, at de let kunne give genskær fra sig, når de lyste på inventaret eller på hallens vægge og bærende konstruktioner. Efter endt flyvning lød der en flot og velfortjent applaus fra de tilstedeværende.

Lyset blev tændt igen, og aktiviteterne fortsatte.

Det var efterhånden blevet sidst på eftermiddagen. Nogle havde for en stund droppet det der med vingerne. Måske var de ikke længere intakte. De kørte "gulvfræs", hvor kroppen uden vinger trækkes af propellen, og dermed futter og farer den, på landingsstellet, rundt på gulvet for fuld skrue. Det er faktisk muligt herved at opnå temmelig store hastigheder. Dette er ikke særligt seriøst for en modellflyver, men jeg kan garantere for, at underholdningsværdien er uangribelig og helt i top.

Efter endnu en stund med god flyvning blev der efterhånden pakket sammen rundt omkring. Der var blevet mere stille i hallen. Det var, som om lyset ikke lyste så kraftigt mere, og det var vist også begyndt at blive lidt koldere.

Der blev ønsket godt nytår i døråbningen på vej ud, og efterhånden blev alt stille igen. Arrangementet var næsten ubemærket døet hen.

Men snart vil alt stråle og lyse igen, og det hele vil føles lunt og rart, når vi igen mødes i 1999. Det vil vi gå og glæde os til.

Joh! Det er ganske vist. Et rigtigt juleeventyr var det.

Der gøres klar til start med en gul Piper Cup og to Light Up.

Fra venstre er det Jan Knust, Jens Winther og Poul-Peter Steen.

(Foto: Jeppe Garde)



Der var livlig aktivitet i "pit'en" med klargøring af fly og udstyr.

Men mens vinterkulden rasede udenfor, var der også både plads og tid til socialt samvær i hallens varme.

(Foto: Jesper Buth Rasmussen)



Jysk Modelflyvermøde '99

Søndag den 21. februar 1999 blev der for femte gang afholdt Jysk Modelflyvermøde, og det var fjerde gang, at det foregik på Strandskolen i Risskov.

Arrangementet havde fået en god forhåndsomtale i medierne med et 10 minutters indlæg i TV-Damnark. Desuden havde TV 2 Østjylland en kort omtale dagen for arrangementet. Modelflyverne Århus var derfor meget spændte på, om al den medieomtale ville give noget respons.

Og der kom rigtig mange mennesker. Det er altid svært at sige, hvor mange der er med til sådan et arrangement. Men et slag på "dynen", så var der betydeligt flere end sidste år, og et

realistisk bud vil nok ligge på ca. 2.000 personer.

Da Karen og jeg kørte mod Risskov om morgenen for at betjene RC-unionens stand, mødte vi allerede i den første rundkørsel et skilt, som viste vej til

Modellernes mangfoldighed er stor ved en lejlighed som det Jyske Modelflyvermøde.

T.v er det - som det fremgår - i forgrunden bagkroppen af en CAP 232, og bag den forkroppen af en Diamant kunstflyvningsmodel.

T.h er det noget helt andet. Denne model vejer mindre end 100 gram.

(Alle artiklens fotos: Arild Larsen)

Jysk Modelflyvermøde. Du kunne bare følge skiltene de næste 3 km. Det var rigtig godt; der var ikke noget at tage fejl af, hvor Jysk Modelflyvermøde blev afholdt.

Da vi ankommer til Strandskolen i Risskov, hersker der en hektisk aktivitet i gymnastiksalen. De forskellige forhandlere er ved at lægge de sidste byggesæt på plads i deres til lejligheden tildelte stande. Det er, som om forhandlerne år efter år udvider deres territorium mere og mere. Men Modelflyverne Århus har indtil videre besluttet at blive på Strandskolen, som har nogle udmærkede faciliteter til sådan et arrangement. ▶





Polflyvning var der ikke i år, som der har været i de to foregående år. I stedet for var der arrangeret indendørsflyvning med el-fly, som er blevet en meget udbredt vinterhobby for modellflyvere. Jeg må med skam melde, at det næde jeg desværre ikke at se. Om det var, fordi jeg ikke har været godt nok orienteret, eller det skyldes manglende opmærksomhed, da formanden Jørgen K. Hansen holdt sin velkomsttale, skal jeg ikke kunne sige; men jeg vil tillade mig at referere lidt fra talen:

Jørgen kom blandt andet ind på, at det var glædeligt, at arrangementet stadig har forhandlernes bevågenhed. Og han fortsatte: "Som arrangerende klub er det også glædeligt, at så mange piloter er mødt frem, medbringende så mange og så fremragende modeller. Og elitestyringsgrupperne har fundet vej hertil, dels for at vise noget af deres materiel, men ikke mindst for at snakke med interesserede i lige netop deres

RC-unionens stand blev passet af unionens sekretær, Karen Larsen, som her er i samtale med Ole Schou fra Brande.

specielle gruppe. Det kunne jo være, at der blandt de besøgende var en og anden, som kunne blive bidt af konkurrencemomentet i vores sport".

Herefter kom Jørgen ind på RC-unionens kommende repræsentantskabsmøde på Midtfn. Igennem de senere år har deltagerantallet til disse møder

været støt faldende. Det kunne være udtryk for, at man synes tingene fungerer godt. Det kunne også være tegn på almindelig lige gyldighed med, hvad der besluttes på disse møder.

Men tingene fortsætter ikke uændret i al fremtid, føjede Jørgen til. Bestyrelsesmedlemmerne er stort set alle gamle i gårde; én enkelt takker af allerede ved det kommende repræsentantskabsmøde, og flere - vel en 4-5 bestyrelsesmedlemmer - har bebudet deres afgang om et år. "Kig jer derfor om i jeres klub eller i naboklubben, om ikke I kan få øje på potentielle bestyrelsesmedlemmer. Ved at anbefale den eller de personer og ved at møde op til repræsentantskabsmøderne og få dem valgt, er I med til at præge den fortsatte gode trivsel i RC-unionen til gavn for Dansk Modellflyvning og dermed jer selv" sluttede Jørgen K. Hansen.

Dagen igennem var der stort rykind og masser af mennesker omkring udstillinger og stande.

TV2 Østjylland nødte op med 3-4 mand. De blev der flere timer, og Århus Stiftstidende og Jyllandsposten havde hver sendt en journalist, så Modellflyverne Århus var spændt på, hvordan de forskellige tiltag ville blive bragt i de respektive medier.

TV2 Østjylland havde den samme dags aften et indslag på siger og skriver 1,5 minut, hvorimod et efterfølgende indslag om kick-boksning fik mere end det dobbelte. "Ja, det er rigtigt; vis noget vold, TV2 Østjylland, i stedet for modellflyvning"

Århus Stiftstidende havde en fin artikel med billede, og Jyllandspostens omtale har jeg ikke kunnet finde.

Følgende hobbyforhandlere var repræsenteret (nævnt i alfabetisk rækkefølge): Avionic, Galten, Axel E. Mortensen, Hobro, Electric Equipment, Frederikshavn og Hobby World, Vejle. Sim jet motoren blev repræsenteret af Overfly Models i Løsning, og endelig var der Rotordiscen, Gadbjerg.



Som formanden Jørgen K. nævnte i sin tale, var to af styringsgrupperne repræsenteret, nemlig Kunstflyvningsgruppen og Helikoptergruppen. Det var et godt initiativ. Jeg fik også den positive tilbagemelding om, at de havde haft mange gode samtaler om hver deres område.

Ved samme arrangement blev det nye helikopter-logo udvalgt. Det var et forslag fra Ole Schou, Brande, at dommerne fandt bedst, og Ole blev præmieret med en helikopter.

Der var igen i år rigtig mange flotte fly. De fire bedste fly, som dommerpanelet havde udvalgt, var Bjarne Pedersens Sukhoi, Ole Christensens kunstflyvningsmodel Diamant og Henning Boisens B17 og hans Skymaster. Henning har gang i produktionen. Yderligere fik han et ekstra fly med hjem, nemlig en stor Under Cub i skala 1:3. Det var afdøde medlem i Modelflyverne Århus, Leif Fjord Carlsens model, der var sat på auktion, og er der nogen der er interesseret, kan man købe det samme fly i skala 1:1 til en pris af 45.000 kr.

En kuriositet igen i år var Lars' flyvning med sit luftskib, hvor 2 Speed 400 motorer driver luftskibet, og det er monteret med sandsække, der kan droppes, hvis heliummet er ved at gå ud af beholderen.

Det viser sig år efter år, at der er mange, som kommer igen, da det er ved at blive en tradition, og de kommer fra hele Jylland og Fyn. Jeg bemærkede også, at det stadig kan trække i gamle "cirkusheste". Ja selv rådmanden for Århus, Hans Schøt, mødte op; han er selv gammel fritflyver fra "523 Lime", som det hed i sin tid. Ja, det var midt i halvtredserne, hvor undertegnede var med i samme klub.

Svend Plougstrup fra RC-unionens Helikoptergruppe overrækker præmien - et helikopterbyggesæt - til Ole Schou, Brande, for hans flotte nye logo til Helikoptergruppen.



Øverst ses Henning Boisens Cessna i det amerikanske flyvevåbens bemaling, og derunder er det Bjarne Pedersens imponerende Sukhoij, der i 1:1 udgaven er et af verdens bedste fly til kunstflyvning.

Som vi har skrevet før, er det Tordenskjolds soldater samt deres respektive hustruer, som får hele dette her arrangement til at køre på skinner. Det er et enormt arbejde, der skal præsteres hver gang. Flycafeen var hele tiden betjent af 4-5 m/k, og de øvrige medlemmer hjalp, hvor hjælp var nødvendig; for der er virkelig mange ting, der skal tages hensyn til. Jeg hørte, at man på godt 3 timer havde solgt 800 pølser i Flycafeen. Det er over 4 stk. i minuttet. Så det skal bare gå stærkt. Selv RC-unionens stand var pænt besøgt. En tilskuer fra Lystrup fortalte, at han lige så godt kunne have cyklet, idet han skulle parkere meget langt væk fra skolen, da alle pladser på parkeringspladserne i skolegården og langs vejen var optaget. Han var af den overbevisning, at det kunne da ikke være Jysk Modelflyvermøde, som havde så mange besøgende; men det var det. De tilbagemeldinger, vi har fået indtil nu, har været positive.

Karen og Arild Larsen





Red Arrows fotograferet ved Farnborough Airshow 1998.
(Foto: B.Aa-N)

Hvorfor Hawk'en og hvorfor et Glöckner byggesæt?

Efter mine indledende flirts med el-impeller (Gnat og Pampa) har jeg virkelig fået blod på tanden, og mit første møde med Glöckners byggesæt (Pampaen) gav simpelthen lyst til at prøve flere af slagsen. Man kan sige, at Pampaen var den, jeg øvede mig på, mens Hawk'en skal være helt perfekt.

Alle mine el-modeller har tidligere været højvingede. Hawk'en bliver således den første lavvingede el-model i samlingen, og det bliver spændende at se, hvordan det vil påvirke flyvestilen.

Med Hawk'en har vi også en manøvrerreference. Vi kender allesammen de flotte ting, "Red Arrows" kan med den. Så det skal jeg altså også kunne! Flere manøvrer kræver stor motor-kraft; men når man husker, at den originale Hawk kun er udstyret med en motor på 5.200 lbs og kan veje op til

Hawk er nu - under betegnelsen T-45A Goshawk - ved at indgå som den amerikanske flådes standard-træningsfly, og som sådan bygges den af Boeing.

BAe "Hawk"

byggesæt fra Sigfried Glöckner

Bygget, fløjet og beskrevet af Peter Bech, EFK87

Om Hawk'en fra British Aerospace

Hawk'en tror jeg alle kender. Har du set "Red Arrows" fra RAF lave opvisning, så var det sandsynligvis Hawks. Hawk'en erstattede Folland Gnat hos "Red Arrows" i 1979 og blev første gang vist til et luftshow i 1980.

"Red Arrows" er normalt standardudstyr ved de danske flyvestationers årligt tilbagevendende "åbne huse". Sidste år var det den 14. juni på flyvestation Værløse. Men ak og ve: Det skulle ikke gå så vel, så vi fik "Frece Tricolori" i stedet, og det gik godt! Showet minder meget om "Red Arrows", men det er lidt frækkere og mere humorfyldt.

Men så er det jo godt, at vi har gang i en masse Hawk'er og Gnat'er i EFK87. Vi skal nok på værdig manér erstatte tabet til vores næste stævne!

Hawk'en er et underlydsfly specielt beregnet som træner og patruljefly. I forhold til den tidligere anvendte type, Gnat, er Hawk'en lidt mere moderne og elegantere.

På Royal Air Force hjemmeside (www.raf.mod.uk) er der lidt information om Hawk'en og om Red Arrows. Blandt andet fortælles det, at de første Gnat opvisningsfly var gule ("The Yellow Jacks") og ikke - som man tror - røde. Red Arrows har også deres egen hjemmeside "www.deltaweb.co.uk/reds", hvor der er meget detaljeret information om manøvrer etc.





Mere end 700 Hawks er der solgt indtil nu.

I forbindelse med Farnborough Airshow 1996 fløj man med denne formation med 14 Hawk træningsfly i RAFs sorte bemaling samt to grå, en Hawk 100 og en Hawk 200. De 14 fly repræsenterede de 14 nationer, der dengang anvendte Hawk som træningsfly: England (RAF), Kenya, Zimbabwe, Abu Dhabi, USA (T-45A Goshawk), Svejs, Oman, Finland, Indonesien, Dubai, Kuwait, Saudi Arabien, Korea og Malaysia. Siden er så også Canada kommet til.

(Foto: Geoff Lee)

12.000 lbs, ja så er vi jo ikke helt ved siden af med vores el-impellere. En stor del af Hawk'ens lodrette manøvrer skyldes jo også en stor udgangsfart, som så kan skydes af, så det er vigtigt, at modellen kan få stor fart på og ikke løber for hurtigt af. Derfor er modellen slank og tyndprofilen.

Glöckners byggesæt er præget af et meget omhyggeligt arbejde, målrettet

mod at lave en model, der både illuderer og flyver godt, men som også er let at bygge. Der er gjort utrolig meget ud af vigtige detaljer, som letter byggeriet, gør den stærk og samtidig utrolig let. Og hele impeller-delen er fuldstændig gennemarbejdet, er lufttæt og med rigtigt dimensionerede indvendige diametre svarende til de forskellige impellere, man kan bruge.

Der er altså ikke noget, der skal laves om. Man kan umiddelbart bruge byggesættet, som det er, og glemme sine dårlige vaner med "at der er garanteret noget, han har gjort forkert, som jeg er nødt til at lave om på". Der er dog altid behov for visse justeringer, specielt af tyngdepunktet, hvis man bestykker modellen anderledes end originaldesignet.

Efter Pampaen er der også ting, jeg vil gøre anderledes på min næste Glöckner model. Blandt andet spildte jeg masser af tid (og ekstra vægt) på min finish på Pampaen, uden at det egentlig blev helt godt. Medens den tørrede, og jeg var grounded, skete det flere gange, at det var ideelt flyvevejr. Og det er jo ret frustrerende, at man som modelflyver ikke kan komme ud og flyve, fordi man er optaget af malerarbejde nede i kælderen.

Metoden med papir og hvid lim uden forudgående spartling havde gjort Pampaen lidt nubret i overfladen og lidt tungere end antaget. Og selv et lille stød slår nemt hul på overfladen. Men selvom disse ting ikke betyder en døjt for flyvningen i de hastighedsområder, vi flyver i, så må man jo erkende, at vores andedam ikke giver mange bonuspoint til grimme fly, selvom de flyver flot.

På Hawk'en vil jeg derfor anvende en anden strategi: Den skal ud og flyve så hurtigt som muligt og får derfor minimal finish til at begynde med (hurra for el-fly, hvor vi ikke behøver tage os

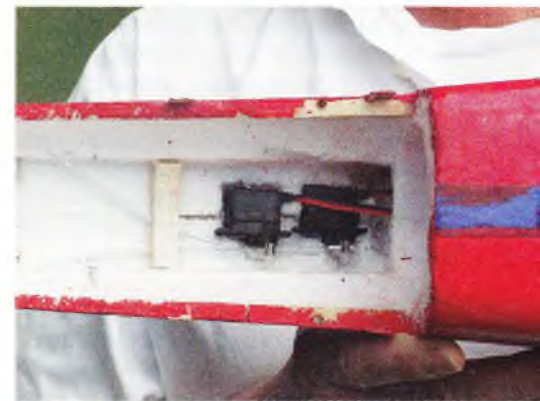

af spildolie-problemer! Jeg skal bare sørge for, at det ikke regner, og at græsset er tørt, og at der ikke er andre på flyvepladsen, der ser den ufærdige model). Hvis alt går vel, gør jeg den flot med finish og transfers og det hele.

Der er jo dybest set ingen grund til spilde for meget tid på den, hvis den ikke virker! Det er utroligt dumt at lave en flyver færdig med finish og det hele, hvis den ikke virker, dvs. ikke flyver ordentligt. Det eneste, man får ud af det, er en pæn, men ubrugelig ting at se på, altså en museumsgenstand. Og det værst tænkelige kunne jo også ske: Den nye flotte model bliver til pulver i jomfruflyvningen på grund af en lille detalje, og så er det hele jo spildt!

Den gyldne regel er desværre, at jo mere tid man har brugt på en flyver, jo mere nervøs er man, første gang den skal flyve, og jo større risiko er der for, at man kikser. Så flyv først, finish bagefter, hvis det er det værd!

Min Hawk bliver byggenr. 54 fra de Bech'ske RC-værksteder og bliver rød-malet i strid med min tradition med gule fly. Men det kommer jeg tilbage til en anden gang.

Motorisering

Modellen er beregnet til en Vemotec MiniFan 480 eller en Schwerdtfeger IMP 400.

Som motor anbefales Speed 480 Race (eller 480 Race BB). Jeg besluttede mig for Vemotec MiniFan 480 med en tunet Speed 480 BB Race. Akku bliver 10 stk. KR 800-AR, så der forhåbentlig bliver lidt mere flyvetid end med Pampaen. I Pampaen valgte jeg den noget dyrere løsning med HP200/20/6, og den flyver forrygende. Pampaen er også lidt større og vejer mere, så mon ikke 480'eren er nok. Ellers må der en HP200 i.

Tuningen består i en timing på 2-3 mm i omdrejningsretningen og HP200 kul. 480 BB Race motoren er gjort nem at tune: Bagdækslet er skruet på med 2 små stjerneskrue. Når man skal tune, så ridser man et 0-mærke, når man tager motoren ud af æsken. Så løsnes skrueerne, og bagdækslet drejes de 2-3 mm mod omdrejningsretningen og skrues fast igen. Tuning af motoren giver lavere strømforbrug ved samme ydelse og reducerer dermed gnisten. HP-kullene er bløde kul med en tyk strømpe. De giver bedre kontakt og mindre gnidningsmodstand end standardkullene, og derved bliver tabet i kommutatoren reduceret, virkningsgraden stiger, og man kan køre med højere strømstyrke. Den eneste ulempe er, at de bliver hurtigere slidt ned. Men det må man så tage med, når man ønsker max performance.

Med disse tuninger skulle det være sikkert at køre 480 BB Race med 10 celler i kortere tid uden overophedning

af kommutatoren. Fra Pampaen ved jeg, at den flyver fint, stiger godt og er rigelig manøvrerbar ved ca. 18 amperer. Ved fuld gas bliver forbruget ca. 25 ampere, og det er rigeligt til kraftige "power manøvrer". Med de 10 celler får vi samme power-karakteristik som et rigtigt jetfly. Dvs., at vi i starten og i kraftige manøvrer bruger alle 10 celler, og det ville i jet-sprog blive kaldt "125%". Når man går i "climb"-fasen, gasses ned til 100%, indtil man når flyvehøjde. På Hawk'en er det 3/4 gas, herefter drosles ned til 80% svarende til godt 1/2 gas.

Tips til lodning af 480'eren: Det er helt umuligt at holde alle de ledninger på plads, som skal loddes på samme terminal på motoren. Derfor gør jeg det, at jeg skubber et lille messingrør ned over loddeflisen. Så kan jeg stikke kulstrømpe, kondensatorledning og batteriledning ned i mellemrummene mellem røret og fligen og lodde. Du skal ikke klemme røret sammen; så kan det være svært at skille ad igen. Strømmen på HP-kullene er lidt for kort. Derfor stikker jeg en 1,5 mm² kobbertråd ned i røret og laver et øje på den, som kulstrømmen kan loddes fast i.

Modellen kommer til at veje ca. 930 g, og thrust i denne motor/fan/cellekombination er ca. 500 gram. Dvs., at vores vægt/tryk forhold bliver på ca. 55%, og det er over den magiske "50%" grænse. Når man flyver under denne grænse, bliver flugten tung og anstrengt, og man tør næsten ikke røre pindene, fordi man taber for meget højde i svingene.

Byggesættet

Hawk-byggesættet er lige så lækkert som Pampaen. Nu, hvor jeg er vant til Glöckner, er det hele ligetil at gå til. Denne gang vejede jeg det hele først for at se, hvor meget den egentlig tager på i vægt, når der er lim og maling på.

Vægtforøgelsen er hele 40%. Dvs., at hvis man kunne droppe al overfladebehandlingen, ville der være 60-70 gram at spare. Det er egentlig utroligt, at skum og balsa alene vejer så lidt, og at det er maling og spartelmasse, der vejer så meget!

Der er endnu mindre tilpasning af skum i Hawk'en end i Pampa'en. Faktisk er det kun næsen, der skal pudses til. Så når det hele er limet sammen, er der 20 minutters pudsnings af næseklovs og indsigning tilbage.

I Hawk'en har jeg også tilføjet en lille dybel i undersiden af næsen til en katapultkrog, men derom senere.

Overfladebehandling

Denne gang har jeg valgt en lidt ultraditional metode: Hawk'en er blevet "plastik coatet"!

Hvad mener jeg med det?

Hvor mange gange har du ikke stået og flået store flager indtørret hvid lim af dine fingre og egentlig tænkt på, at det er forbavsende stærkt, også i tynde lag? Og herfra kom ideen: Kan man male hvid lim på skum og på denne måde beklæde den med en plastikfilm?

Jeg lavede straks et laboratorieforsøg med en skumplade malet med hvid lim og holdt testen op mod de andre forsøg, jeg tidligere har lavet med papir og silke.

Op resultatet er egentlig ret forbavsende: 2 lag hvid lim fortyndet med 40% vand er næsten ligeså stærkt som et lag 12 gram japanpapir lagt på med hvid lim, men det vejer under det halve! Det kan næsten kun skyldes, at japanpapiret suger alt for meget lim i sig.

Så Hawk'en blev finpudset og malet med 40% hvid lim 2 gange. Arbejdstid er ca. 15 minutter og tørretid i varmt lokale er ca. 3 timer for hver behandling.

Efter pudsnings af sidste lag lim penslede jeg superlet spartelmasse på. Jeg rører simpelthen spartelmassen op med vand, indtil den bliver en tyk maling, og påfører den så med en bred pensel. Eftersom microballonerne klumper noget, dypper man penslen i vand og stryger glat. Efter to gange med slibning ind imellem er overfladen helt jævn og glat. Så kan modellen få et lag bundmaling og er nu klar til at flyvetestes.

Hele lim- og spartelbehandlingen tog to dage med to behandlinger pr. dag (morgen og aften).

Montering af radio etc.

Jeg har limet 2 Pico BB servoer i halen på indersiden af turbinerøret til henholdsvis højde- og siderør med en klat polyuretan lim. De kan fint være der. Lad være med at lave servobræt og skrue, men reserver servoerne til Hawk'en og lad dem sidde i, så længe den lever. Der er næsten ingen reel chance for, at de skal ud igen. Selv efter mit første crash blev de siddende under reparationen.

Fartregulatoren er skudt helt tilbage til fan-unit'en. Modtager og akkuer er skudt helt tilbage i cockpittet, så langt de kan komme. Alligevel bliver den lidt næsetung med de 10x800 celler - ca. 1 cm foran Glöckners opgivelser. Men sådan er det; modellen er jo beregnet til max 8 stk. 700 celler, så det er ikke noget klagepunkt.

Min kontakt er en "sæt ledning i akkuen og flyv"-kontakt.

Slutresultatet for den færdige model, men uden den sidste finish, kom til at se sådan ud:

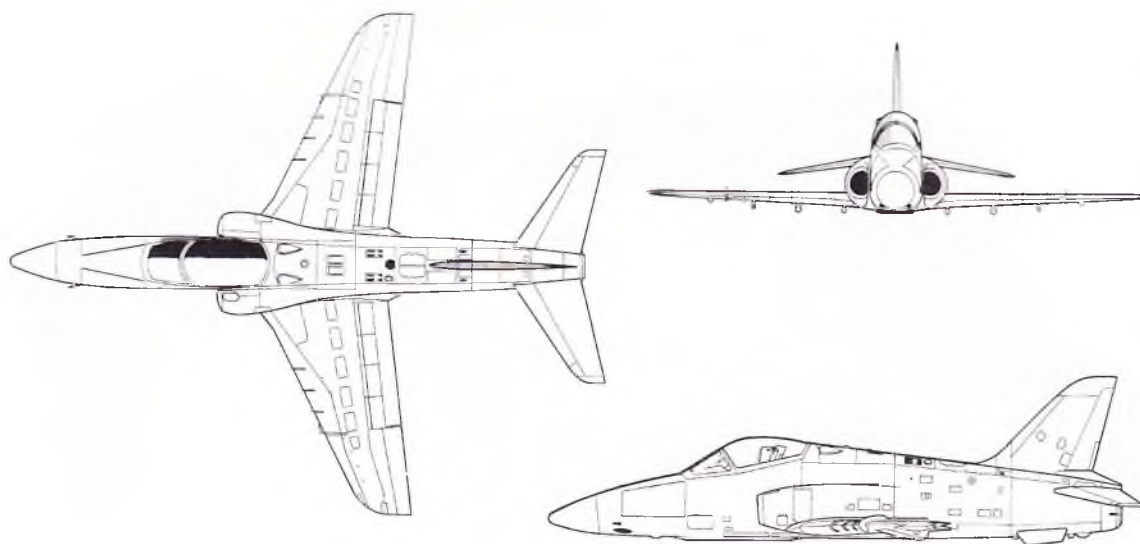

Hawk beregning

Airframe, tom	269g
Monteringsklar med cockpit og uden finish og transfers	
Impeller	50g
Vemotec MiniFan 480	
Motor	108g
Speed 480 BB Race med HP kul og gul kondensator	
Akku	325g
Sanyo 10 stk. 800 AR	
Servoer	27g
3 stk. Pico BB	
Regulator	60g
Jan Hacke 25A inklusiv ledninger	
Modtager	20g
Micron uden kasse med flex	
Diverse	47g
Forskel mellem teori og faktisk vægt	
Flyvevægt	906g
Planareal 16 dm ² iflg. Glöckner	
Planbelastning	57 g/dm ²
Thrust behov	453g
50% af flyvevægten	

Det kan være, at vi ligger lige i overkanten af, hvad 480'eren kan klare, men vi får se! Men alt i alt er der tale om en betydelig forbedring i forhold til Pampa'en, som vejede 938 gram med 700 celler og uden sideror.

Efter flyvetesten og færdiggørelsen, blev totalvægten 940 gram.

Ground test i Niels Bohr Institutet

Inden første flyvning er det meget smart lige at checke, om alle beregninger holder stik, dvs. statisk tryk, ampereforbrug etc.

Så ned med Hawk'en på rullerne på betongulvet, i med instrumenterne og på med fiskevægten. Det gav følgende opløftende resultat:

Thrust: ca. 500 g

Spænding: 11 volt

Forbrug: 20 ampere

Så vi ligger på ca. 54% thrust, og med den høje lufthastighed på jetstrå-

len skulle vi få en levende og potent model!

Det var også interessant at konstatere, at 800 cellerne leverer lige nogle millivolt mere end 700 cellerne ved samme belastning.

Og så til det, det hele drejer sig om:

Hvordan flyver den?

Hawk'en blev puttet i holding, indtil der oprandt en ideel flyvedag med blæst, køligt og skyet vejr!

Det er ikke en trykfejl! Jeg mener det, jeg skriver: For når det blæser lidt, er det ukritisk at starte en hurtig model, og når det er skyet, bliver man ikke generet af sol og den slags. Når det er køligt, er luften tykkere og bærer bedre, og dvs. at groundspeed bliver lavere for samme løft. Derfor!

Hawk'en skal katapultstartes. Det er det sikreste og også det sjoveste. Og det sparer noget nervøsitet omkring håndkast af en hurtig model. Vi skruede en lille galopskrue i dybelen i næsen; det er nok til fange ringen på gummitovet.

Så af sted med den, fart på turbinen og lodret op. Det er ret effektivt med sådan en katapultstart. Og helt ukritisk - blot man er sikker på, modellen ikke bliver hængende i tovet, for så er det katastrofalt. Det bliver ekstra sjovt, når vi får lavet vores hangarskibsdæk til traileren med justerbar katapult!

Den var lidt jordsøgende og lidt vinstreorienteret, så den fik lidt himmeltrim og lidt højreskæv. Og så var det tid til manøvrer.

Den har ingen problemer med at komme rundt i loop og rul. Omvendt ud af loop med afsluttende rul gik også fint. Nu havde jeg endelig fået sideror på, så jeg forsøgte også figur "M", dog uden succes. Jeg skal vist træne noget mere først!

Men ellers var det en rar fornemmelse endelig at kunne korrigerer med roret i manøvrerne. Det var lige før jeg havde glemt hvordan. Blandt andet

lykkedes det at holde Hawk'en på højkant en hel banelængde, før jeg måtte rette op og få løft under vingerne.

Jeg prøvede at lave et tipstall i en snæver svingmanøvre med kraftigt højderorsudslag og modsat ror. Stallet kom blødt og uddramatisk på den ene vinge, og Hawk'en væltede blidt og uden at gå i spind.

Farten i Hawk'en var overraskende moderat. Jeg havde forventet lidt mere speed, konstruktionen taget i betragtning. Men under hele flyvningen var det klart, at Hawk'en virkede lidt tungere i det end Pampa'en. Så konklusionen er nok, at vi er oppe på max. grænsen for, hvad 480'eren kan trække. Ligesom da Pampa'en, da den forsøgsomt blev belastet til 1 kg med HP'eren i også begyndte at blive lidt tung i det. Der nåede den sit max.

Så man må nok nøjes med 700 celler for at spare lidt på vægten med 480'eren i. Men jeg synes Hawk'en er så flot og velflyvende, at jeg foretrækker at sætte en HP200 i i stedet for og beholde 800 cellerne.

Så næste flyvning blev med HP200'ere. Og så skulle I bare se løjer! Når "Red Arrows" ikke kommer til Værløse, kan I tage til Maløv i stedet! Der var nu det ekstra skub i Hawk'en, som man kunne forvente, og der kom rigelig luft til selv de svære manøvrer.

Der har kun vist sig ét problem (det sædvanlige): Ved for hårde landinger i for højt græs kan skumkroppen revne lige foran og bag vingen. Det er en naturlig følge af en mavelanding med en lavvinget model uden hjul, hvor vingen er med til at bremse op. Pampa'en og Gnat'en glider jo bare et stykke på maven.

Det vil derfor være klogt at sætte en flange i kroppen omkring vingen.

Hawk'en lever stadig og har nu fået den fulde fortjeneste for sine dyder: Den er blevet malet færdig og har fået "Red Arrows" stafferinger!



KZ III

RC-redaktør Arild Larsen fortsætter her artiklen om KZ III, som vi bragte i nr. 3/98.

Vi har været nødsaget til at udsætte denne fortsættelse, blandt andet på grund af tekniske vanskeligheder med fremstilling af tegningen og trykningen af samme. Men også manglende tid til fortsættelse af interviewet med Jørgen K. Hansen har gjort sig gældende, hvilket vi beklager meget.

• *En aftale kom i stand med Jørgen K. Hansen, og en onsdag aften i november mødtes vi.*

Dette interview var også lige ved at gå i vasken. Det ligger nemlig sådan, at RC-unionens fjernarkiv ligger i samme boligkompleks, hvor Jørgen har hobbyrum. Denne aften havde jeg desværre glemt nøglerne til kælderen, og Jørgen, som troede, at jeg selv låste mig ind, gik skumlende og ventede nede i sit hobbyrum. Der er ingen ruder, man kan banke på til Jørgens hobbyrum, derfor kunne jeg ikke komme i kontakt med ham ad denne vej. Men efter en halv times venten med at gå op og ned ad vejen - for det kunne jo være, at Jørgen kikkede ud for at se, om jeg var kommet, men nej, - så besluttede jeg at køre hjem til ham selv, og dér fik jeg udleveret nøglen af Jørgens kone Solveig.

Endelig bænket ved Jørgens hobbybord.

Jørgen var i gang med et nyt KZ-projekt. Denne gang var det tegningen til en KZ X i skala 1 :3,5. Denne tegning var et bestillingsarbejde. Den er bare stor.

I det første afsnit i Modelflyve Nyt 3/98 fortalte vi bl.a. lidt om KZ flyenes historie, om hvorfor man går i gang med at bygge en KZ III, hvilken skala der skal vælges, hvor man havde tegningen fra, og hvilke limtyper der kan anvendes.

Hvad er model? Og hvad er original?

Øverst på siden er det modellen fotograferet af Jørgen K. Hansen, og herunder er det originalflyet, som er foreviget af Arild Larsen.

Her vil vi fortælle lidt om opbygningen af selve modellen.

Vingerne

Vi starter med vingerne, som er traditionelt opbygget. Ribberne er lavet i 3 mm balsa, bortset fra de inderste inde ved kroppen samt stykkerne, hvortil stræberne er fastgjort; de er alle lavet i 3 mm aeroplan krydsfiner.

Forkanterne til vingerne er lavet af 2 stk. profilslebne 10 mm balsalister, men man kan også bygge dem op i 0,5 mm krydsfiner, og hovedbjælkerne er i 5x10 mm fyrretræslist.

Randbuerne på vingerne er i 15 mm balsa, som er slebet i facon, og alt overflødigt er skåret væk for at mindske vægten, og derefter er der sat hjælperibber på over- og undersiden.

Vi spørger Jørgen, om han kan forklare, hvad slots'ene gør godt for, og



hvorfor de er monteret. Er det for at den skal ligne originalflyet mest muligt?

“Hvis vi tager det sidste spørgsmål først”, svarer Jørgen, “så bygger jeg, så vidt det lader sig gøre, de detaljer, som findes på originalflyet. Angående virkningerne af slots'ene, så er de på originalflyet med til at mindske risikoen for stall ved lave hastigheder. Om virkningerne er de samme på modellen, har jeg ikke kunnet konstatere”.

Slots'ene går fra randbuen og ind til, hvor planet snævrer ind. De er opbygget af 2 balsalister, som er høvlet i facon efter profilet på vingen. Disse slots sættes først på til allersidst, da man ellers ikke kan beklæde modellen.

Til mit spørgsmål om slots'ene på forkanten af planet har nogen virkning, siger Jørgen, at det ved han ikke, men derimod har flaps'ene en rigtig god virkning. Flaps'ene, som anvendes ved start og landinger, er meget virkningsfulde, og Jørgen fortæller videre, at modellen er væsentligt mere stabil ved start, når han sætter flaps'ene, end når han bare lader den løbe hen ad banen, og den lander ligeledes meget langsomt inden sætningen og er stadig fuldt manøvreedygtig på krængerorene og højderorene.

Hængslerne til balanceklapper og flaps er meget nær de originale. De er fabrikeret på den måde, at man støber en plade i glasfiber armeret med epoxy. Pladen er i tykkelsen 1 til 1,5 mm, og når den er hærdet, skærer man delene ud efter en skabelon, som er lavet i forvejen. Kontravægten på balanceklappen er kun en attrap, og den er også lavet af glasfiberpladen. På attrappen limmer man så balsa og sliber den i facon.

Stræberne

Stræberne er lavet af aluminiumsrør i to dimensioner, hvor der er limet lidt balsa på forkanten og bagkanten, således at de får den dråbeformede facon. De er svejset sammen, og der er lavet en bukning, hvor de går op i vingen, og i bunden af kroppen er der monteret et aluminiumsbeslag, hvor de fastgøres i.

Kroppen

Den kraftige bund i kroppen, kropssiderne og brandskottet (som er det første spant i kroppen, og hvorpå motoren er monteret) er i 8 mm krydsfiner, og krydsfineren er lamineret op af

Detaljer i byggearbejdet.

Øverst et kig ind i cockpittet, hvor instrumentbrættet er ved at tage form. Billedet i midten viser den ene vingehalvdel med vingestræberen. Bemærk kontravægten på balanceklappen samt slotsene på vingens forkant. Endelig ses halejulet nederst.

(Fotos: Arild Larsen)

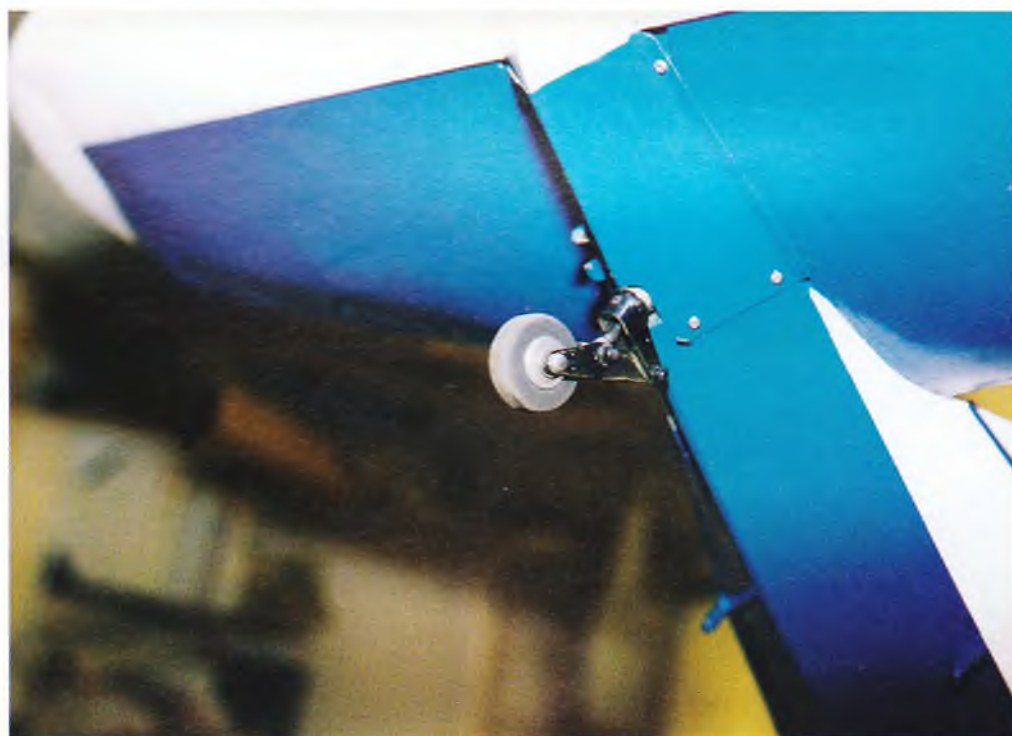
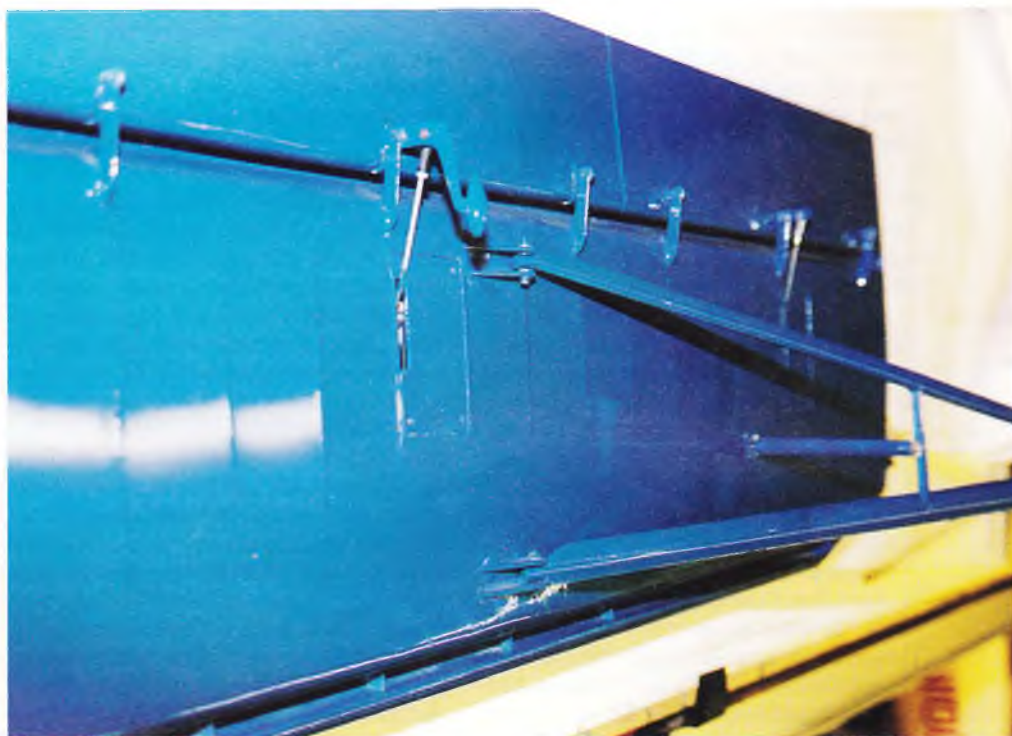

2 mm aeroplankrydsfiner og med 4 mm poppelkrydsfiner i midten. Ved brandskottet er der lagt nogle trekantforstærkninger op langs siderne og ved det efterfølgende spant (spant nr. 2). Kropssiden er delt ved spant 2. Selve kropssiden fra brandskottet og til og med spantet før halefinnen (spant 5) samt vingeprofilet og døren er altsammen lavet af 3 mm aeroplankrydsfiner.

Hvor rundingen af kabinen slutter, ligger spant 3. Dette spant er kun et spant forned; resten op langs med siden er en bøgerundstok, som illuderer et rør. Kropssiderne laves efter tegningen, og den er delt ved det andet spant; det er for at få faconen, så den skræner ind; derfor er man nødt til at skære kropssiden op. Bunden af kroppen er bredere end de to sider. Kabinedørene skæres ud og gemmes, og vinduet skæres ud. Kroppen snævrer ind lige bag døren, men det gør ribben jo ikke, som skal bære planet.

Listerne i kroppen er 10 x 10 mm fyrretræslister og 10 x 15 mm balsalister. Listerne bruges også til at give kroppen dens facon; men de monteres først, når man har bygget kropssiderne. Ved forkanten af døren er kropssiden lodret, men ved bagkanten af døren bliver kroppen tykkere midtpå og fortsætter hele vejen ned langs kroppen.

I bunden af kroppen under kabinen ligger der en lang aeroplankrydsfiners-"køl". Understellet er fæstnet til kølen på kroppen. Denne køl er lamineret af 2 x 3 mm aeroplankrydsfiner.

Hjulene, manchetterne og understellet

Hjulene er købt, og det er letvægtshjul fra Kawan.

Manchetterne til understellet er lavet af hættens til en gammel paraply. Hættens materiale ligner læder, men er plastic. Manchetterne er lavet på den måde, at Jørgen har taget et stykke karton og svøbt det om, så det passer i facon og afmærket det, og derefter har han klippet det til og bredt kartonen ud igen og klippet "læderet" ud efter hans skabelon. "Jeg laver skabeloner til mange ting", fortæller Jørgen. "Det gør jeg f.eks. også til de metalfer-

rings, som ligger på oversiden af kroppen og på forsiden af kabinen. Dem har jeg lavet af offsetplader. Pladerne har den fordel, at de er malet på den ene side og har derfor en god vedhægningskraft, eller du kan matslibe dem, og vedhæftningen er den samme.

Fartmåleren er drejet ud af vores ekspert i klubben, Alex Thomsen, og lyd-potten har jeg selv lavet af aluminium, men det er kun en attrap, da min Quadra motor ikke kan køre med den.

Hjulunderstellet er lavet af 6 mm pianotråd, som er bukket til og fæstnet i kroppen", fortæller Jørgen sin reddegørelse. "Understellet på denne KZ III er ikke som på de andre KZ III fly, hvor understelsbenet er dråbeformet. På originalflyet, som jeg har bygget min model efter, er understellet kun et rundt rør; men så er der sat hjulkasser på i modsætning til de andre, som ingen hjulkasser har.

For at gøre pianotråden tykkere har jeg lavet et rør af en ganske almindelig konservesdåse af blik, som er formet til et rør og sat omkring pianotråden, og det er fyldt op med polyathanlim. Røret er limet på pianotråden.

Selve understelsbenet fjedrer. Triangelen på understellet sidder fast på bunden, men kan bevæge sig. Den er lavet af stålør, hvor der er puttet et stykke pianotråd ca. 5 mm eller et stykke messingør indeni, som har fat i selve understelsbenet".

Motorcowlet og nitterne

Motorcowlet er lavet af glasfiber. Cowlet er støbt over en flamingoklods, som er slebet i facon og derefter beklædt med glasfiber og epoxy. Det er en fordel at slibe hele overfladen, inden man fjerner skumkernen. Når det hele så er hærdet en 2-3 dage, fjernes skumkernen ved at hælde cellulose eller acetone ned, som så får skummet til at gå i opløsning.

Hængslerne og låseringene er kun

T.v. ses vingerodsribben på kroppen. Bemærk de to trædyvler, som letter vingemonteringen.

T.h. er dørene klar til montering, og foran dem ligger lyd-potten. (Fotos: Arild Larsen)

attrapper, som er lavet efter tegninger på originalflyet og fra billeder.

"Til at lave nitter anvender jeg en engangssprøjte med en rimelig stor kanyl, hvor spidsen er slebet plan, fortæller Jørgen videre. "Der hvor nitterne skal sidde, har jeg afmærket i forvejen. Derefter fylder jeg plastmaling i". Til mit spørgsmål om, hvorfor han bruger plastmaling og ikke lim, svarer Jørgen, at han er maler, og plastmaling har han lige ved hånden, og det fylder mere, da det indeholder flere fyldstoffer end lim

Instrumentbordet

Instrumentbordet er ikke så bredt, som kroppen er indvendig, men det er fastgjort med et stykke 3 mm balsa i bunden, og der ligger yderligere en rundstok i bagkanten af dette stykke balsa, som går på tværs i kroppen.

Instrumentbordet er lavet efter ambulanceflyet i Stauning og de mange billeder, Jørgen har taget af flyet. Instrumentbrættet er så bygget op med håndbremse og motorgas, mens selve instrumenterne er købt. Sæderne er lavet af skumgummi og beklædt med stof. Ruderne er af almindeligt plexiglas. Dørene kan åbnes med et lille håndtag, som kan skubbes frem og tilbage, da det er lettere at skyde det end at dreje det som på originalflyet. Håndtaget er lavet i ét stykke messing, som er filet i facon, således at det kan få forbindelse med en fjederanordning, som ligger i tykkelsen af døren, hvor der skåret gevind i en tap, som tager fat i fjederen. Trinnet er lavet af et stykke aluminium, som er skåret til og bukket i facon.

Halehjulet

På modellen er halehjulet styret, hvorimod det på originalflyet er frit svingende.

Der findes mange forskellige slags tegninger til halehjulet. Til denne model er det et halehjul, som minder meget om det, der sidder på KZ II. Halehjulet er fjedrende. Der er et rør oppe i kroppen med en fjederanordning i, som påvirkes af stangen fra halehjulet. Stellet er bukket i 1 mm metalplade, og skærmene er af aluminium.



Yderligere er der en stang, der går ned til en forbindelse på hammelen på sideroret.

Haleplanet

Haleplanet er traditionelt opbygget med en forkant på 6 x 15 mm, og bagkanten er ligeledes en 6 x 15 mm balsaliste, der er høvlet ned og i facon. De bærende dele er i 8 mm balsa, som er skåret i facon. Ribberne er i 3 mm balsa bortset fra den yderste, som er i 2 mm krydsfiner ved delingen mellem haleplan og højderor.

Haleplanet sidder næsten udenfor kroppen, idet det er placeret et stykke bagved det sidste spant i kroppen. D.v.s. at en stor del af mekanikken ligger helt derude akkurat som på originalflyet. Her er forbindelserne til sideror, højderor og halehjulet. For at forstærke bagkroppen er den sidste del af halen lavet som på originalflyet - i aluminium, d.v.s. at over- og undersiden er dækket af skærme i 0,5 mm aluminium.

På modellen har Jørgen ladet 2 stk. aeroplankrydsfiner-stykker gå langt ind i kroppen helt frem til det bageste spant.

På mit spørgsmål om denne opbygning ikke voldte problemer, svarer Jørgen bekræftende, at det var et af de rigtig vanskelige steder.

Tyngdepunktet

Tyngdepunktet ligger ca. 3,5 - 4 cm fra forkanten af planet, hvor dette er fastgjort til kroppen.

Beklædningen

"Jeg har beklædt modellen med Cover All på den væsentligste del af modellen," fortæller Jørgen. "Cover All er lærred, som man limer på. Man kan bruge alt muligt andet, men jeg kan godt lide at bruge dette her materiale. Det er rart at arbejde med, og det er stærkt; men det har dog den ulempe, at det skal dopes, og det er der mange, der ikke bryder sig om. For at stramme lærredet stryger man det med et ikke for varmt strygejern. Dernæst dopes lærredet 3 - 4 gange, og så får det en grundmaling og en gang auto-emalet 2 komponent lak - både den hvide og den blå farve.

Oversiden af vingerne har jeg - akkurat som på det rigtige fly - beklædt med 0,5 mm 3 lags krydsfiner, som jeg har købt hos Krydsfiner Centralen i København. Det går fra bagkantlisten og balance-klapperne og fremover og rundt omkring forkanten og ned under planet for at få fat i hovedbjælken, og i længderetningen stopper krydsfineren inde ved den sidste ribbe. Ved sidste ribbe inden randbuen er alle rorfladerne og sideroret beklædt med lærred. Haleplanet er beklædt med 0,4 mm krydsfiner".



Klar til maling.

Indbygning af radioudstyret

I planet

"Lad os starte med at se på vingen," siger Jørgen. "Der har jeg på undersiden siddende to lemme på hver planhalvdel, en som bærer servoen til flapsene, og en som bærer servoen til krængero-ret.

De er lavet på den måde, at mellem to ribber lægger jeg en ramme ned af 2 mm krydsfiner, hvor der i hvert hjørne er sat en blændmøtrik, og sammen med rammen skærer jeg et låg. Så bliver låg og ramme lagt ned, sådan at rammen bliver limet fast, så låget ligger plant med undersiden af ribberne.

I låget er der 4 skruehuller, der passer til de 4 blændmøtrikker, og på undersiden af lemme sidder servoen. Når de 4 skruer så bliver pillet ud, følger hele servoen med ud".

I kroppen

"Under sædet i kroppen ligger der et stort servobræt, hvor der er monteret en hammel og en kraftig servo, der trækker sideroret, og da der er styrbart halehjul, trækker den også halehjulet" forklarer Jørgen videre. "Det foregår fra hammelen og ud til en hammel på sideroret og til en anden på halehjulet. Der er altid fjedre på forbindelsen til halehjulet: hvis man har direkte forbindelse, kan man godt rykke tandhjulene i servoen i stykker.

Højderoret kører direkte fra servoen med en trækstang af et 6 mm tyndvægget aluminiumsrør, som går fra servoen ud til hornet på højderoret. Hornet sidder i midten af højderoret, som er indfældet i den bevægelige trekant i bagkroppen.

Så er der en servo til motordroslen og en servo til evt. flyslæb.

Under servopladen ligger batteriet og modtageren, og antennen er ført ud gennem bagkroppen i et tyndt plasticrør".

Motoren er en Quadra benzinmotor uden tændingsdæmper, og Jørgen har aldrig haft problemer med tændingsstøj til Futabaanlægget. Motoren er rimelig nem at have med at gøre.

Montering af vingerne

På det øverste af kabinen, hvor vingeprofilet sidder, kan man se to tapper (to dyvler), der stikker ud fra vingeprofilet, og i samme er der boret to huller. Fra den indvendige side af vingeprofilet er der skruet 2 stk. 5-6 mm aluminiums umbacho-skruer igennem de to huller. "Her sætter jeg vingen på, hvor så de 2 tapper går ind i de 2 huller, som er i vingen," forklarer Jørgen. "Derefter fastgør jeg stræberne og forbinder mine servostik, og til sidst sætter jeg en enkelt skrue igennem ved stræberen med en låsemøtrik".

Det tager ikke mange minutter at samle flyet, og det hænger selvfølgelig sammen med, at begge døre i flyet kan åbnes, så man kan komme til.

Hvordan flyver den?

Og var der noget, du ville have gjort anderledes?

Til det spørgsmål svarer Jørgen: "Den flyver fantastisk. Efter at tyngdepunktet blev flyttet længere frem ved at lægge noget bly i næsen, så er den blevet meget stabil i luften".

Jeg slutter mit besøg med at spørge: "Hvad ville du havde gjort anderledes, hvis du skulle bygge den igen".

"Tyngdepunktet skulle selvfølgelig ligge længere fremme, og med de erfaringer, jeg har i dag, ville jeg også have ændret understellets dimensioner i pianotråden fra 6 mm til 8 mm. Men det er småting i det store og hele".

Hvis nogen er interesserede i tegningerne til KZ III, så kontakt venligst RC-unionens sekretariat, ligeledes skulle der være mulighed for at købe et træsat til samme KZ III.

Modellens data:

Spændvidde	240 cm
Kropslængde	176 cm
Vægt	10 kg
Radioudstyr	Futaba
Tank	1/2 l.
Planareal	84 dm ²
Skala	1:4
Antal servoer	8

Bygning af F3A modellen Caprise

Af Peer Hinrichsen

Jeg vil her i grove træk prøve at fortælle, hvordan min Caprise blev til, efterhånden som byggearbejdet skred frem.

Allan Sørensen og jeg bestilte ved Europamesterskaberne i Italien 3 Capriser ved firmaet ZN-LINE. Det er et belgisk/fransk firma, der leverer byggesæt til F3A og kunstflyvningsstørmodeller i en meget høj kvalitet. Caprisen er konstrueret af franskmændene Chr. P. Le-Roux, som er dobbelt Europamester i F3A. Allerede i Italien var der mange, der deltog med modellen, så vi var ikke i tvivl om, at det er en model med en masse muligheder i.

I midten af november måned 1998 kom så endelig 3 Capriser i 2 store papkasser. De blev med spænding åbnet for at se, om de havde overlevet transporten fra Frankrig uden skader. Det havde de. Allan fik sin med til Grindsted, og jeg begyndte så småt at kigge delene efter. Allan havde bestilt sin i den "dyre" udgave, dvs. at vingerne var beklædt med balsa, og alle trædele til kroppen var CNC-skåret. Derudover havde han bestilt bestilt vingen i honey-comp udgaven, dvs. at flamingoen i vingen er hulet ud, så den bliver så let som muligt. Vægtbesparelsen pr. vinge er ca. 40 gram. Min udgave er discountudgaven, altså uden balsa på vinger og haleplan, ingen trædele, kun udskåret flamingo til vinge og haleplan. Alle kroppe er i kul/kevlar-udgaven - dette igen for at nedsætte vægten.

Vingerne

Jeg startede med vingerne og haleplan for at komme ind i byggesættet stille og roligt. Efter samråd med Ole Kristensen fra Haderslev lavede jeg en skabelon over vingen, så jeg kunne tegne op, hvor jeg ville hule vingerne ud. Det tog ca. en dags tid at lave hullerne, men jeg fik da sparet 28 gram pr. vingehalvdel. Meningen med at spare vægt i vingen - og man kan sige, at 28 g lyder ikke af ret meget, og det er det da heller ikke - er, at det er et vigtigt sted, vægten bliver sat ned - helt ude i tipperne. Det giver nogle bedre snapegenskaber, da modellen hurtigere



Vinge og krop samlet for første gang.

(Alle fotos: Søren Krogh)

kan accelerere og bremse pga. den lavere vægt.

Efter at jeg havde hulet vingerne og gjort klar til servobrønd og understel i den ene vinge, blev der lagt 1,5 mm balsa på med skumlim. Herefter er det som at lave en almindelig skumvinge: der skal skæres til krængerør, alle kanter skal kantes, og der skal monteres tipper. Jeg har med vilje kun monteret understel i den ene af vingerne, da jeg vil have fast understel i den anden model.

Den rå vinge før og efter beklædning med 1,5 mm balsa.



Haleplanet med indlagte glasfiberrør og tilhørende kulfiberrør.

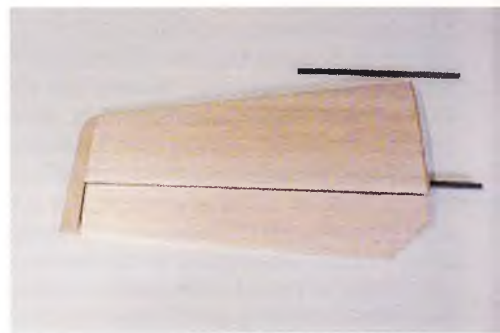

Haleplan

Haleplanerne er lavet aftagelige ved hjælp af et 10 mm glasfiberrør og et 8 mm kulfiberrør. Dette er utroligt let at lave, når man har de rå flamingokærner til at lave det i. Glasfiberrøret limer man i begge haleplanets halvdele, hvorefter man beklæder med balsa, og derefter saver man haleplanet over på midten - og vupti har man et haleplan, der kan deles.

Kroppen

Jeg kunne snart ikke trække tiden mere, så jeg måtte i gang med kroppene.

Der medfølger et papir, hvor alle spanter er tegnet på, så der var ikke

andet for end at begynde at save delene ud i 6 mm X-finier og 5 mm balsa. Tegningerne er kun vejledende; der skulle tilpasses en del, og det samme skulle der på Allans medfølgende trædele, selvom de var CNC-fræset. Det undrer mig i grunden lidt, for når man bygger to modeller på samme tid, kan jeg se, at de to modeller er utrolig ens også indvendig. Jeg bygger dem samtidig - det er hurtigst, specielt i startfasen, hvor man skal lave dobbelt af alt. Senere, når der skal monteres anlæg og motor, går jeg over til kun at lave én ad gangen. Derfor undrer det mig, at de ikke laver en bedre tegning og nogle bedre trædele, da mine dele - efter at de var lavet - stort set passede i begge modeller.

Jeg valgte ikke at ændre på deres forslag til indbygning af spanter og materialevalg. Det, de foreslar, burde virke, og så er man også fri for at bruge en masse tid på at finde på noget selv.

Motoren bliver monteret på en 6 mm krydsfinersplade, som bliver styret af en 5 mm balsaplade som brandskot. Balsapladen ville jeg beklæde med kulfibermatte for at sikre mig, at den var stærk nok; samtidig bliver den også brændstofsikret. Jeg valgte at beklæde krydsfinerspladen med kulfiber også - ikke for at gøre den stærkere, men for at det kunne se godt ud. Der må også gerne være lidt for øjnene! For nu at få det limet ind med det rigtige nedadtræk lante jeg af en klubkammerat en elektronisk gradmåler. På kroppen er der afsat en linie til haleplanet, som er i nul grader. Ved at kalibrere maleren efter denne streg og så flytte den hen på motorpladen kunne jeg nemt få justeret pladen ind til de 1,0 grad, den skulle have. Med et sådant apparat sparede jeg mange timers udregning og prøven.

Servobrættet er lavet af en 5 mm balsaplade beklædt med kulfiber på den ene side og glasfiber på den anden side. Jeg har så lavet letningshuller i hele pladen, og når man betænker, at den er 35 cm lang og 16 cm bred, vejer den kun 25 gram og er meget stærk, og så stiver den hele kroppen af på grund af dens længde.

Færdigmontering

Så blev haleplanet passet til på kroppen. Haleplanet er ikke kun demonterbart. Det kan også justeres til den rigtige indfaldsvinkel. Jeg har fået drejet et rør, hvori der skal monteres en 4 mm bolt. Ovenpå monteres en klods med 4 mm gevind og et 8 mm hul på tværs. Når røret er fastlimet, kan man ved at dreje på boltten hæve og sænke klodsens, hvorved haleplanet ændrer indfaldsvinkel - simpelt og funktionelt. Det er en kopi fra Oles Diamant, så det har vist sin duellighed.

Jeg har nu fået limet rørene fast i



Servobrættet udskåret og monteret i kroppen.
Vægt: 25 g.

halen, der skal holde og styre haleplanet. Den langsgående balsaplade, der skal give styrke i bagkroppen, er også en fin plade til at lime det forreste rør fast til, samtidig med at den også støtter aluminiumsklodsens, som skal styre det bagerste rør i haleplanet, så det kan justeres op og ned. Nu kan jeg luk-

Motoren er en YS 140 FZ med hjemmelavet gummiophæng sammen med motorpladen.

ke enden med en 10 mm balsaplade. Inden jeg kan begynde på sideroret, er jeg nødt til at kende målet på den specielle short-spinner fra ZN-Line, så jeg ikke kommer til at lave modellen længere end 2 m.

Vingerne har jeg beklædt på midten med 3 lag 80 grams væv. Nu er de så klar til at få boret huller til vingefæstigelsen. Der er planlagt 4 stk. 6 mm nygonskruer, og det vil jeg også bruge. Jeg har lavet en "boreplade" hvor alle 4 huller er boret efter tegningen. I kroppen har jeg limet 6 mm X-finier fast til optagelse af 6 mm islagsmøtrikker. Ved at bruge borepladen er



Jeg sikker på, at når jeg borer igennem vingen, rammer jeg også X-finerpladen på undersiden. Nu kan jeg rette vingen til kroppen, så den ligger lige, og så bore alle 4 huller gennem vingen og ned i X-finerpladen. Jeg håber, at man kan se det lidt tydeligere på billederne, hvor det er Søren Krogh, der agerer fotomodel.

Jeg besluttede allerede, da jeg bestilte begge Capriser, at den ene skulle laves med oprækkeligt understel, og den anden skulle laves med et fast understel. Jeg synes, at der er en tendens til, at der er flere og flere, der prøver det. Jeg vil prøve det for at skåne det oprækkelige understel mest muligt om foråret og efteråret, hvor start- og landingsbanen er meget ujævn. Samtidig er det da også spændende, om der er så stor forskel at mærke, som nogen siger.

Jeg har monteret en lille træramme i kroppen lige foran vingen. For at være sikker på at understellet, som kun bliver 35 mm bredt, ikke skal kunne vride kroppen ved en evt. hård landing, har jeg lagt et lag kulfiber på indersiden af kroppen og derpå limet en 6 mm X-finerplade, hvori der senere bliver monteret 3 stk. 4 mm islagsmøtrikker til understellet. På hver side af indersiden af kroppen er der limet en 4 mm X-finerplade for at stive kroppen ekstra af. Det gav en vægtforøgelse på 25 g, men jeg tror, at det til sidst vil blive lettere end et oprækkeligt understel.



Motorpladen er af 6 mm krydsfiner med pålagt kulfibervæv. Brandskottet er 5 mm balsa med kulfibervæv på begge sider.

I næste del vil jeg fortælle om beklædning af vingen og maling af kroppen og montering af alle smådele og motor. Jeg håber, at jeg har nået at få den prøvofløj ind i deadline for juni-nummeret, så det også kan nå at komme med.

Modelbygning og ungdomsskolen

Ungdomsskolernes Samvirke i Ringkøbing Amt afholdt sidste efterår kursus og erfaringsudveksling om modelbygning i ungdomsskolen. Kurset blev holdt på Ringkøbing Ungdomsskole v/Benny Andersen, og der var deltagere fra Holstebro, Ikast, Engesvang, Herning, Struer og Sunds ungdomsskoler.

Modelbygning har en fast plads i de fleste ungdomsskoler. Faget er i stadig udvikling og byder på mange udfordringer både indholdsmæssigt, pædagogisk og økonomisk. Der er god grund

til, at kolleger inspirerer hinanden, udveksler erfaringer og træffer aftaler om fælles aktiviteter.

Det var et godt initiativ, og alle gav udtryk for, at de havde fået noget at tage med hjem og arbejde videre med. Der kunne ønskes mere tid, evt. en længere dag med "elastik" i afslutningstidspunktet, så der var mulighed for at få fingrene mere ned i nogle af emnerne.

Struer tilbød sig med emnet opbygning af glasfiberbåd samt udskæring af vinge i flamingo. Et andet emne

kunne være flyvning med linestyrring/RC-fly mm. Dan Mosgård fra Ikast foreslog emnet polflyvningens mange facetter og opbygning af miniracing f.eks. dragracing og biler.

Man blev på kurset bekendt med nye og interessante emner, fik udvekslet oplysninger om indkøb og hjælp, fik uformelle kontakter og opnåede enighed om at kunne trække på hinanden, og Struer fik bl.a. lovning om at kunne låne polflyvningssæt af Holstebro. ■

Herunder afprøves en dragracingbane, og på billedet t.h. er det de ni deltagere på kurset.



PRODUKTINFORMATION



Skalamodeller

Jamara har mange skalamodeller i deres katalog. Er man til klassikerne, er Fairchild PT-19 et godt bud på en hurtigbygget - det meste er lavet - og flot model med mulighed for mange detaljer. Modellen er 165 cm i spændvidde.

En nyere "klassiker" er Pilatus PC6 "Turbo Porter". Den 138 cm store model er ligesom sit forbillede meget velflyvende.

Ud over disse og andre modeller sender Jamara også en masse nyt udstyr på markedet, bl.a. de viste regulatorer, der kan styre strøm fra 5-50 A. Alle regulatorerne udmærker sig ved lille størrelse og vægt og nem betjening.

Modelflyve Nyt vender i næste nummer tilbage med en test af disse regulatorer.

Kataloger

Det er nu sæson for de nye kataloger. Både de store udenlandske producenter og mange af de danske forhandlere er på gaden med nyhedskataloger/prislistes.

Bølgen med skummodeller er ikke ovre endnu. robbe introducerer en 160 cm Cessna 152 i dette materiale, den velflyvende Airdancer fås nu i en version med højderor, og Ikarus har en hel serie indendørsmodeller i dette materiale.

Flere og flere af de øvrige modeller leveres næsten færdiglavede. Graupner og Multiplex har også nogle flotte store svævere i 99-programmet.

Vi har desværre ikke modtaget billeder af de mange nye modeller, men besøg din hobbyhandler - han har nyhedskatalogerne, der kan inspirere dig til at få brugt nogen af sparepengene.

Herhjemme har A.P.J. Skala Modelfly sendt sin 1999 prisliste til Modelflyve Nyt, og ud over balsatræ i forskellige vægtklasser finder man et væld af tilbehør og byggesæt i det 56 sider tykke katalog.



▲ Et par af Jamaras regulatorer.

▼ Pilatus PC6 "Turbo Porter"



Propel og servoer fra Borck Auto og Surf. Foroven er det en 20-krone.

Micro ting til mange formål

Borck Auto og Surf gør opmærksom på, at de forhandler en del micro-ting til den mere og mere populære indendørsflyvning. F.eks. microservoer på 2,4 g med et træk på 175 g eller 3,0 g med et ræk på 200 g. Pico F vejer 5,4 g og trækker 530 g. Endvidere Carbon



FRA CIRKLEN

Der var i 1998 følgende antal World Cup konkurrencer i Linestyring:

F2A	17
F2B	19
F2C	15
F2D	10

Resultat World Cup 1998:

(de fem første i hver klasse)

F2A

1.	RASCHWAL Thomasz	POL	43
2.	PRAUS Pavel	POL	34
3.	TOMELLERI Sergio	ITA	25
4.	GRÜNDEL Peter	GER	19
	LYHNE-HANSEN Niels	DEN	19

68 deltagere

F2B

1.	DELABARDE Serge	FRA	77
2.	de JONG Henk	NED	75
3.	BERINGER Gilbert	FRA	71
4.	BURGER Igor	SVK	65
5.	DESSAUCY Luc	BEL	63

....

71.	WIBERG, Aage	DEN	10
95.	MORTENSEN, Leif O.	DEN	6
106.	LUDWIGSEN, Henrik	DEN	5
117.	OLESEN, Uffe	DEN	4
130.	FANØE, Calle	DEN	3
154.	HUNE, Dan	DEN	1

176 deltagere

F2C

1.	FISHER/STRANIAK	AU	54
2.	GILBERT/GILBERT	FRA	53
3.	METKEMEIJER/METKEMEIJER	NED	48
4.	BONDARENKO/LERNER	UKR	45
	PENNISI/ROSSI	ITA	45

.....

55.	GUSTAFSSON/RASMUSSEN	SWE/DEN	8
73.	SAURBERG/LYHNE-HANSEN	DEN	5
73.	PETERSEN/GESCHWENDTNER	DEN	5

104 hold

F2D

1.	FAIZOV Boris	RUS	64
2.	TALANTSEV Stanislav	RUS	55
3.	WAKKERMANN Loet	NED	44
4.	MILENIN Igor	UKR	35
	NILSSON Niklas	SWE	35

.....

31.	PEDERSEN, Christian	DEN	14
33.	BJERAGER, Ole	DEN	12
33.	FORBECH, Henning	DEN	12
53.	KUDSK, Anders	DEN	8

119 deltagere

Linestyings World Cup 1998

Alle disse konkurrencer var dog placeret i Europa, men det bliver alligevel kaldt World Cup.

Man kan højst få point fra 3 forskellige konkurrencer, og point gives efter, hvor mange deltagere der er i de enkelte klasser, dog med et fastsat minimum.

Af de danske præstationer skal Niels Lyhne-Hansens 4. plads i speed fremhæves, idet Niels har været meget aktiv og deltaget i konkurrencer i både Danmark, Tyskland og Italien. Lad os få flere danskere, der tager rundt og repræsenterer Danmark lige så godt.

Det kan varmt anbefales at deltage i World Cup konkurrencerne, idet der deltager mange modelflyvere fra hele Europa, og der er en god atmosfære samt god konkurrence ved disse stævner.

CS Jørgensen

Mini-Speed Dolly

Denne mini-speed dolly er designet af landets bedste speed-flyver, Niels Lyhne-Hansen. Den er lavet efter samme design som en moderne FAI-dolly; dvs. at den holder modellen fast, indtil den er kommet i luften. Dette bevirker, at det er blevet vanskeligere et "børste møllen".

Dollyen er endnu ikke afprøvet i praksis; men med den succes, som den større FAI-dolly har, vil den helt sikkert virke efter hensigten.

Tegningen er gengivet i formindsket format, men hvis man ønsker en tegning i fuld størrelse, kan man sende en frankeret svarkuvert til Niels på følgende adresse:

Niels Lyhne-Hansen
Gormsvej 14,
7080 Børkop
Tlf. 75 86 62 19

Mini-risk dolly

for 1 ccm speed model

Design : Niels Lyhne-Hansen

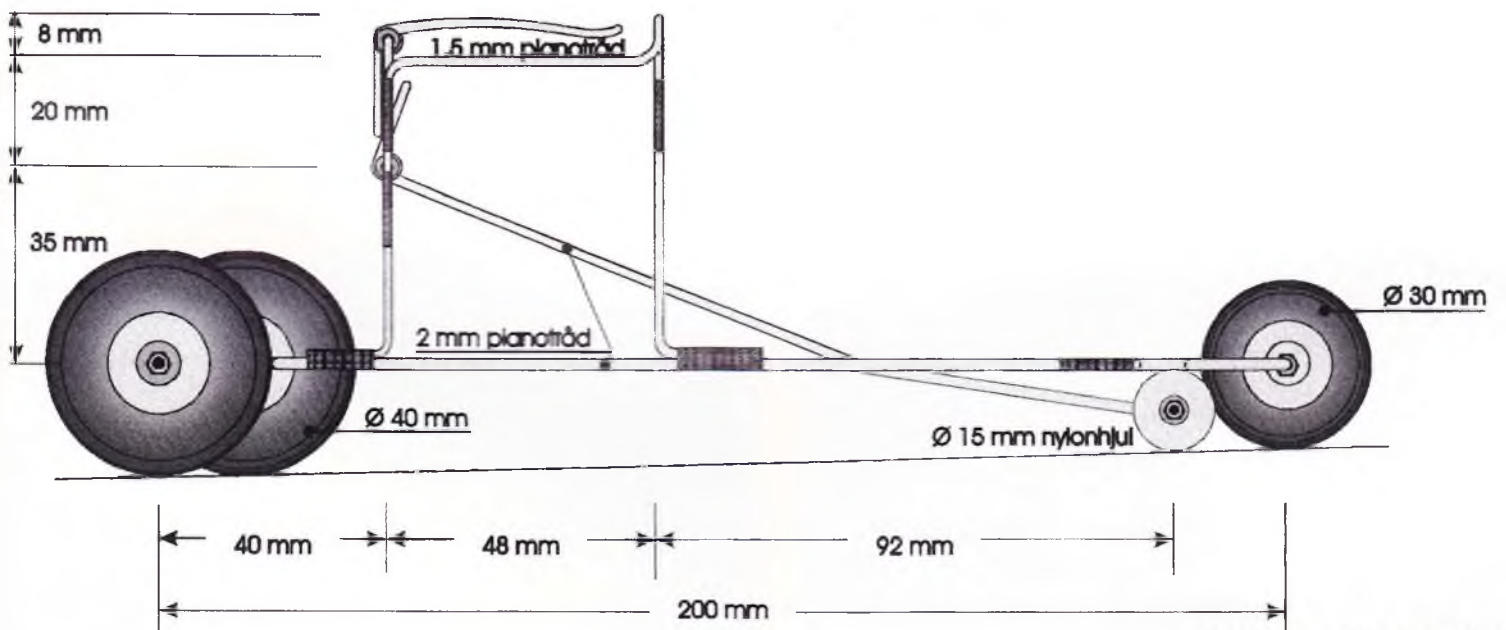
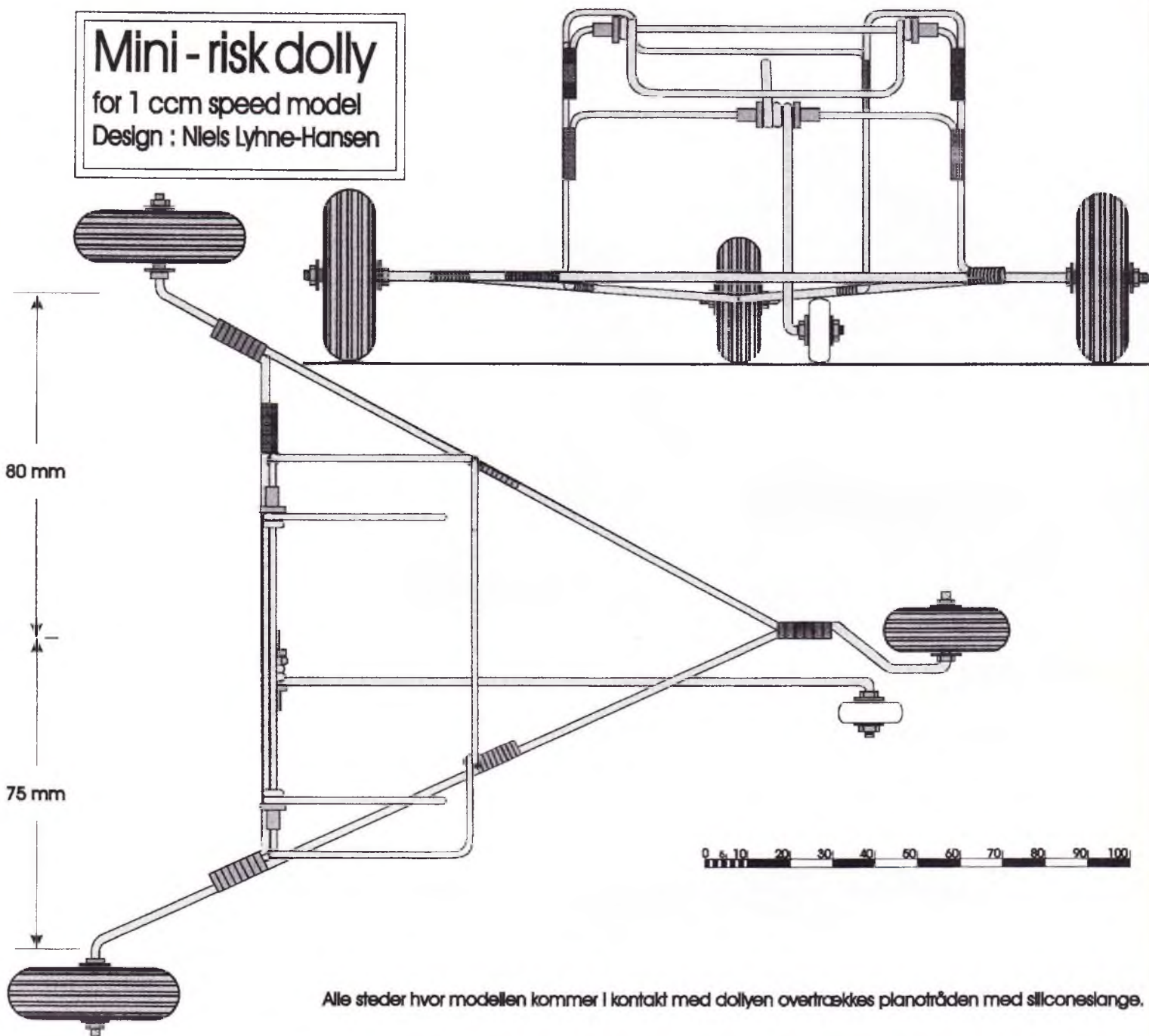

Niels Lyhne-Hansen 1998

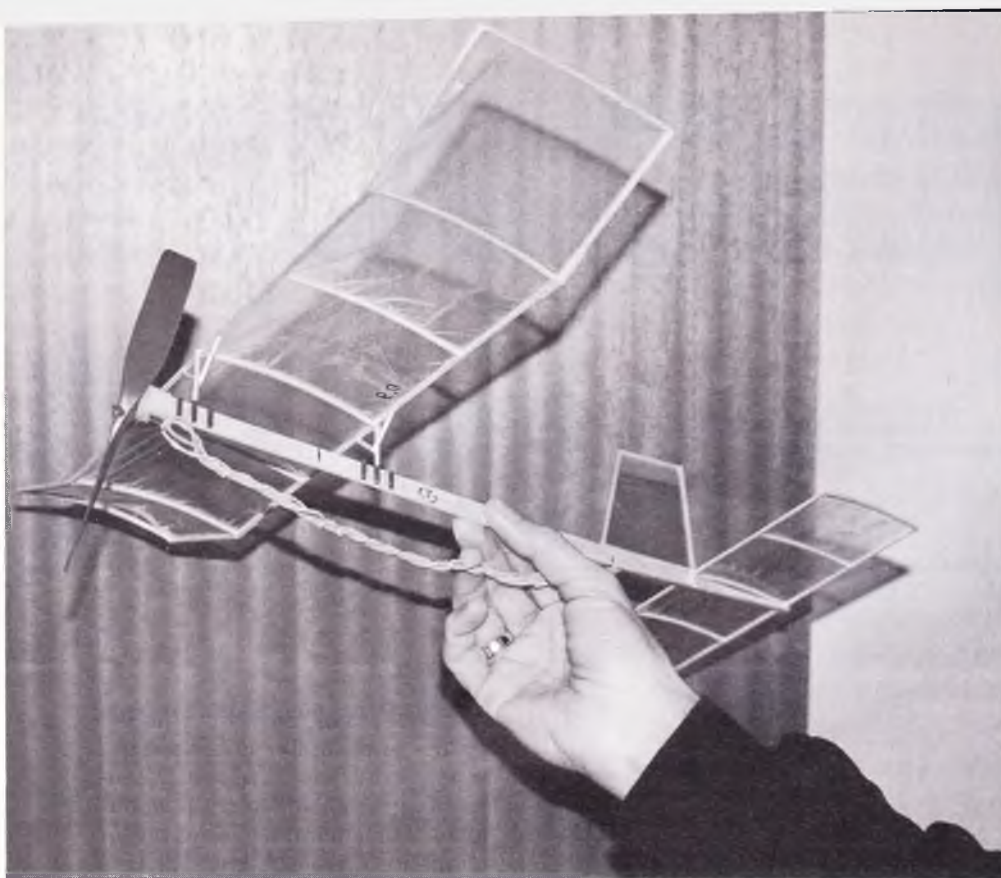

P-40

Indendørs gummimotormodel.

Udviklet fra den kendte P-15 model.

Af Jørgen Korsgaard

For mere end femten år siden udviklede Erik Knudsen fra Skjern den meget populære indendørsmodel, P-15, som vel efterhånden er bygget i hundredevis af eksemplarer. Det har sammen med indendørs chuckgliders været FF-Unionens mest populære klasse, for den er hurtig at bygge, bl.a. pga. den lille plasticpropel med leje, som SKAL bruges på modellen.

Men modellen har også vist sig at

have visse skavanker, bl.a. er kroppen for kort til den tunge propel – vejer ca. 2,7 gram – og det lille vingeeareal giver en relativ stor flyvehastighed, hvorved vingen let bliver slået af ved kollisioner med vægge el.a.

Undertegnede har nu i længere tid gået og overvejet, om ikke vi skulle ændre lidt på reglerne for P-15 modellen med følgende formål:

1. Give mulighed for kreativ formgivning.
 2. Nedsætte planbelastningen ved at give mulighed for større vinge- og haleplansarealer.
- Herved bliver modellens flyvehastighed mindre.

Jeg foreslår derfor følgende EZB-lignende regler:

1. Hverken spændvidde eller længde på modellen inklusive propel må overstige 40 cm (heraf navnet P-40!).
2. Den kendte plasticpropel – P-15 – med leje skal benyttes.
3. Krogafstanden for gummimotoren må ikke overstige 25 cm.

Nr. 1 giver mulighed for f.eks. tandem- og andemodeller eller biplaner osv. Og nr. 3 er for at undgå for lang krogafstand, som kan medføre, at kroppen bøjer for meget ved fuldt optræk.

Uanset hvad folk i øvrigt mener om mine forslag til ændring af P-15 reglerne, så har jeg i juleferien bygget og prøvfløjet 2 stk. P-40, som har længere krop, større spændvidde og mere areal end den gamle P-15. Modellen i den på tegningen viste form flyver udmærket og tåler at støde imod forhindringer uden at slå vingen af. Nogle af drengene i klubben fik lov til at lege med dem, som nogle af billederne viser.

Da andre end de "indviede" måske kunne have lyst til at bygge en indendørsmodel af simpelt tilsnit – det ser jo nu ud til, at både linestyrings- og radiostyringsfolk har fået en indendørsdille – er her lidt om bygningen af en P-40 (ikke nogen Curtiss!!):

Balsa

Brug balsa med en massefylde på ca. 0,10-0,12 gram pr. kubikcentimeter. En 1,5 mm balsaplade på 10x100 cm vejer så 15-20 gram og en 3 mm 30-40 gram. Pladerne skal være så lige som muligt og årenerne ligge nogenlunde parallelt på langs. Det bedste snit er B-grain, dvs. at marvstralerne, som man

Et hjemmelavet byggesæt til P-40 modellen.

Nederst til højre ses værktøjet til pålimning af papirrørene på kroppen.

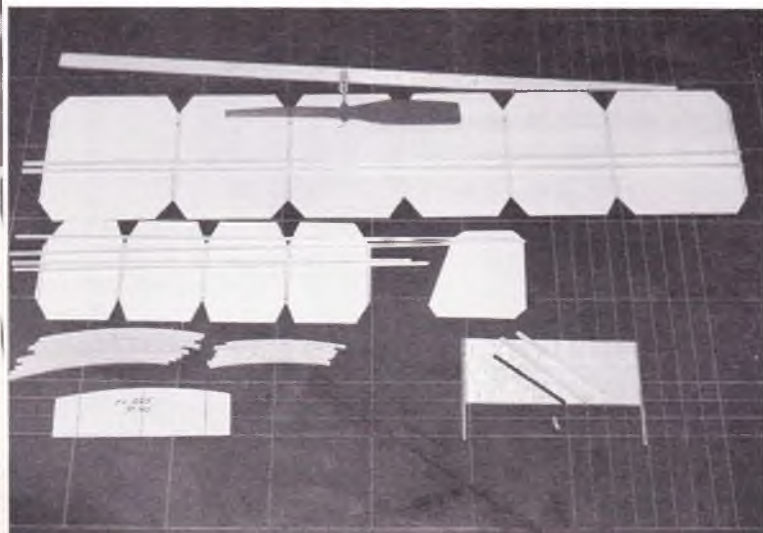

Vingen under bygning.

Den bygges i ét stykke og "knækkes" først senere under beklædningen.

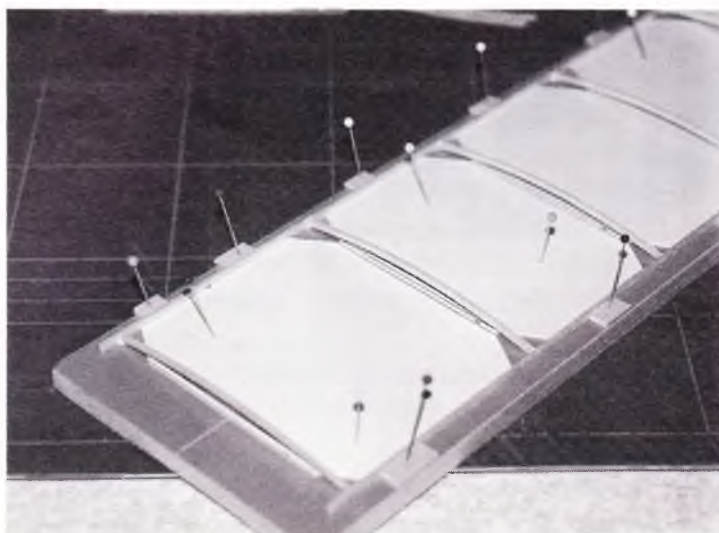

oftest kan se på enderne af pladerne, skal ligge på ca. 45 grader. A- og C-grain balsa kan selvfølgelig også bruges.

Selvom billeder og tegning skulle hjælpe selv begyndere til at kunne bygge modellen uden større besvær, er her en række gode råd angående indendørsmodeller:

1. Før- og bagkanter er de bærende dele i vinge og haleplan – der er normalt ingen bjælker.
2. Brug skalpel eller gammeldags barberblade til udskæring af lister og ribber. Almindelige hobbyknive er for tykke.
3. Lister og ribber pudses IKKE efter udskæring.
4. Stik IKKE nale gennem listerne, de svækkes herved.
5. Brug så lidt lim som muligt – lim er tungt – brug f.eks. "Titebond" eller SIG-Bond.
6. Brug kun cyano-lim til reparationer.
7. Celluloselim, f.eks. UHU-Hart, trækker delene skæve.
8. Limstift er fin til alle typer beklædningsmateriale.
9. Vinger og haleplan beklædes KUN på oversiden og finnen kun på den ene side. Når limen er tør, skæres beklædningen forsigtigt til med et nyt barberblad.
10. Tyngdepunktet afmærkes på den FÆRDIGE krop med finne, haleplan, propel og gummimotor – uden vingen. Først derefter limes rørene til vingestøtterne fast på kroppen. Brug hjælpeværktøjet – se billedet.
11. Vingestøtterne limes ikke fast i rørene. De skal kunne skubbes op og ned under trimningen af modellen. Den endelige position afmærkes med kuglepen. Går støtterne for løse i rørene, kan de sikres med saliva (spyt!) eller en lille dråbe celluloselim, der senere kan opløses med acetone.
12. Brug en stor papkasse til opbevaring og transport af modellen.

Og her er så et par andre detaljer:

Papirrør til vingestøtterne

Man kan bruge aluminiumsrør, 2 mm indiv. diameter. Men det er faktisk bedre med hjemmelavede papirrør. De er f.eks. lettere end alu-rørene og nemmere at lime fast. Desuden har de en større friktion.

Du skal bruge et stykke tyndt japanpapir, 3x5 cm, et stykke glat 2 mm pianotråd og celluloselim – du kan dog godt bruge den gule lim.

Lim enden af papiret fast i den ene ende af pianotråden, og lad limen tørre lidt. Rul så et par omgange og kom godt med lim på. Rul videre, til det hele er rullet op, kom evt. lidt mere lim ➤

Bygning af haleplan og finne



De færdige enkeltdele klar til beklædning.

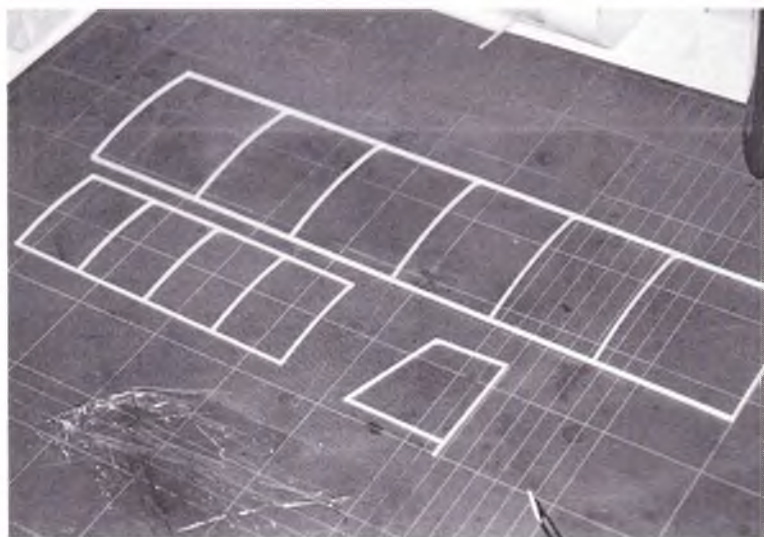

Limen påsmøres forsigtigt træværket, og delene lægges ned på beklædningsmaterialet. Tryk let med fingrene.

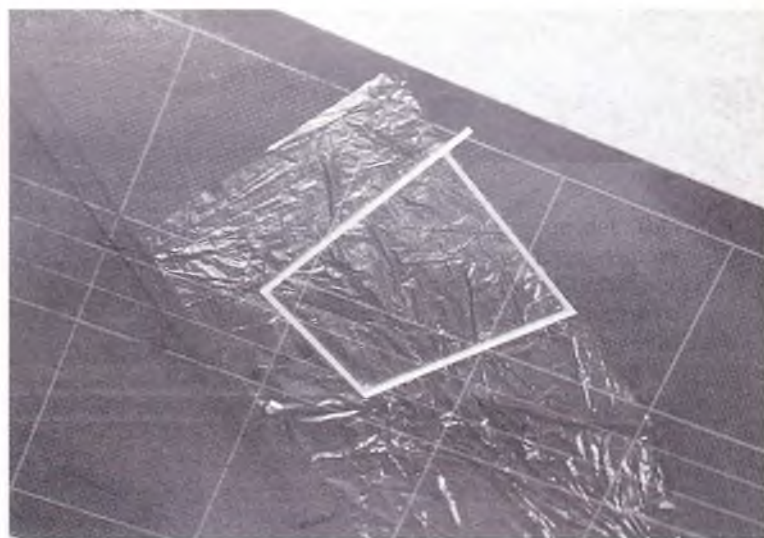

På grund af limen vil delene have en tendens til at bøje lidt. Derfor lægges et par "vægte" på, til limen er tør.

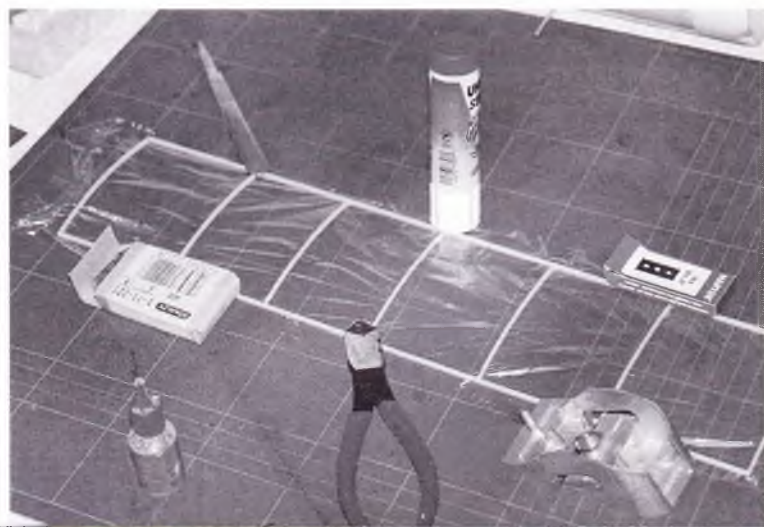

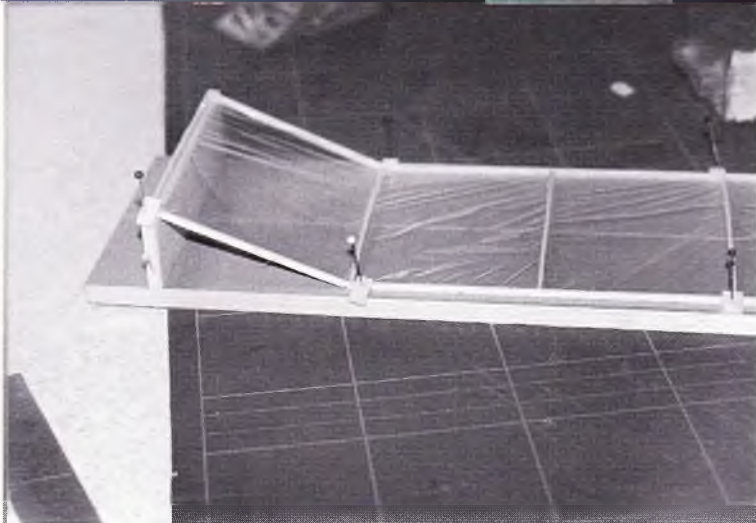

For- og bagkanter snittes trekvart igennem og knækkes forsigtigt op til den rigtige V-form. Der kommer en dråbe lim i det nu åbne hak. Bliver beklædningen for slap i tippen, smøres lim på ribben i knækket ovenpå beklædningen, så denne kan lappe lidt indover og strammes.

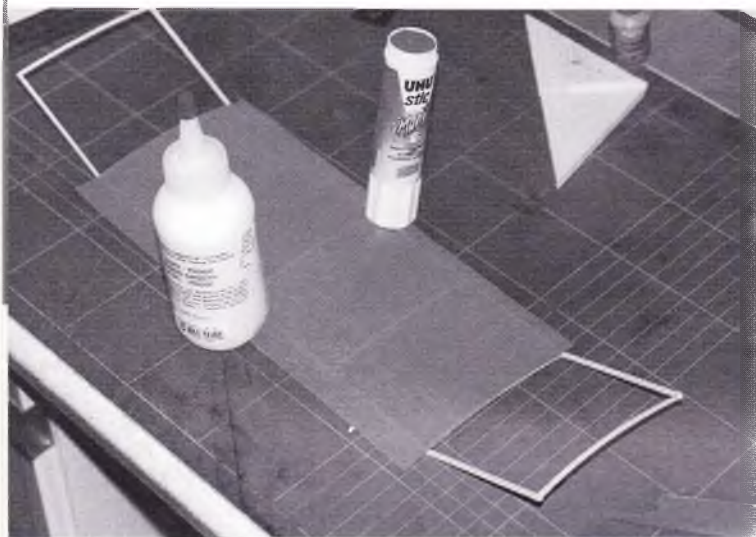

Bruges f.eks. papir til beklædningen, er det bedst at beklæde midtervinge og tipper hver for sig.

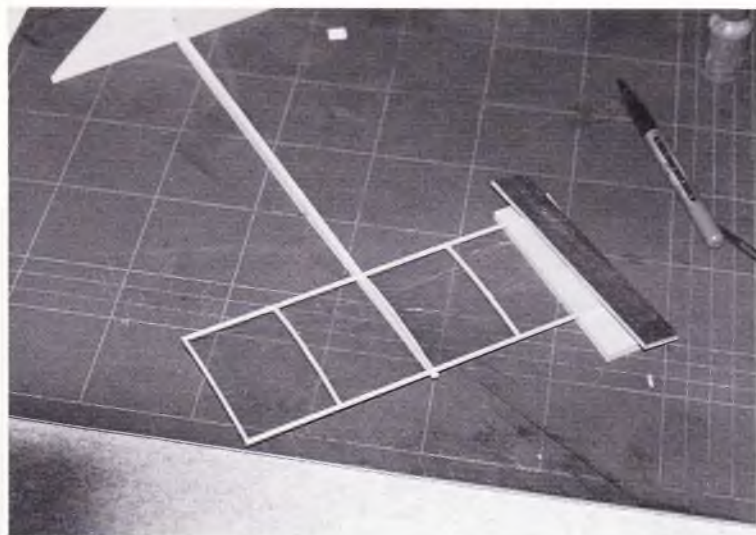

Det færdige haleplan limes på kroppen ved hjælp af en lille jig (bedding).

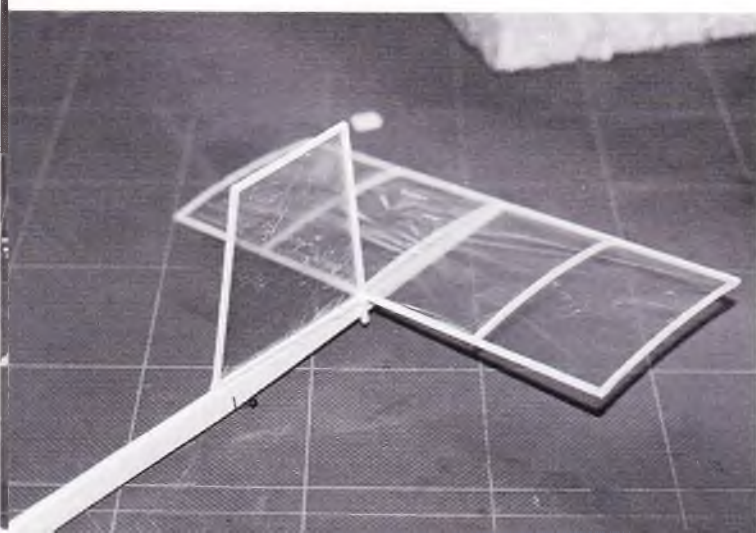

på, hvis røret synes tørt. Det færdig-rullede rør kan du nu skubbe af piano-tråden med en negl, da limen indvendig endnu er våd. Lad røret tørre et par timer. Hvis det hele mislykkes i første omgang, så prøv igen.

Du kan nu med et barberblad skære de to stykker, du skal bruge til kroppen, af.

Gummimotoren

Du kan naturligvis prøve med et antal af brugsens elastikker, men det er bedre med "rigtigt" motorgummi, som kan købes hos forfatteren af denne artikel.

De første 10 kunder får dog elastikkerne gratis!!

Ud af elastikstrimlen laves en ring ved at binde enderne sammen med råbåndsknob. Brug saliva (spyt!) på knuden, før du strammer den til, så holder den bedre. Normalt laver man ringen eller "motoren" lidt længere end afstanden mellem propellen og krogen bagi (nålen), da man derved kan få flere omdrejninger på. Motoren skulle kunne tåle mindst 1500 snoninger, når den er smurt ind siliconeolie – det, man bruger til bilens gummilister. Nogle bruger også en blanding af brun sæbe og glycerin (ca. lige dele af hver), og denne blanding har den fordel, at den kan vaskes af hænderne efter smøringen, som foregår ved at nulre motoren med et par dråber smørelse imellem hænderne.

Det er træls at give en gummimotor 1500 omdrejninger med fingeren alene ved at dreje propellen i modsat retning. Anskaf dig en optrækker hos Leif O's Hobby (eller et andet sted), eller lav en selv ved hjælp af en håndboremaskine og et stykke 1,5 mm piano-tråd, der formes som en krog og sættes fast i boremaskinen.

Trimning/de første flyvninger

Sæt vingen på modellen, så der er ca. 5 mm højdeforskel på forreste og bageste vingestøtte, og giv motoren 500 omdrejninger. Husk at dreje den rigtige

Herunder t.v.: Halefinnen limes skævt på for at give venstrekræv.

Herunder: Vingestøtterne limes på så nøjagtigt som muligt. I det her tilfælde hjælper stregerne på skæreunderlaget og en vinkel gevældigt.

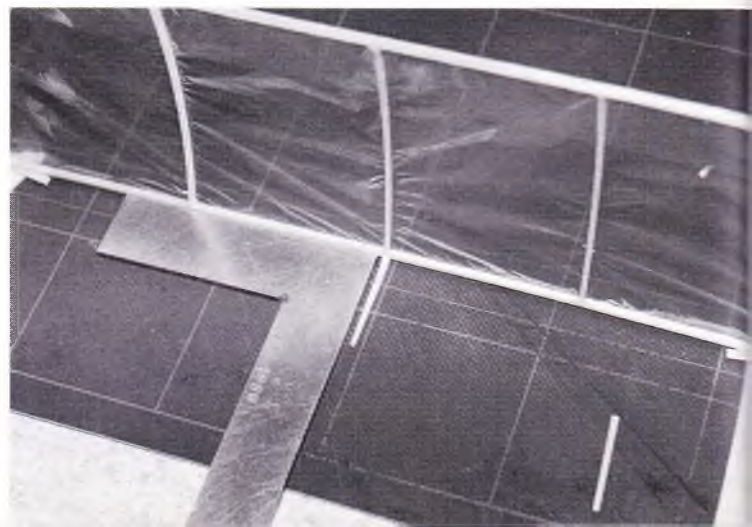

vej, ellers løber motorens knuder ud på mindre end et sekund på grund af hakket i propelnavet! Juster vingens vinkel med støtterne, til modellen stiger langsomt op til venstre uden at stalle eller dykke.

Øg så omdrejningerne til 800, 1200 og 1500. Modellen vil nu efterhånden stige ret hurtigt mod loftet og ofte støde imod, men det er en del af game't. Hvis du har gjort det hele rigtigt, kan du måske få modellen til at flyve omkring to minutter eller mere.

Kan du nu hygge dig med at bygge en indendørsmodel, som du dog også godt kan flyve med udendørs i stille og tørt vejr. (Hvornår har vi det??)

Jørgen Korsgaard

NB. Den omtalte 15 cm P-15 plasticpropel kan du få hos Leif O. Mortensen for 8-10 kr. + porto.

Referencer:

Modelflyve-Nyt 1/81 (!)

"Indoor Flying Models"

(185 sider, 40 USD incl. airmail porto)

Lew Gitlow

Box 5311

Salem

Oregon 97304

USA

Den her nævnte bog er fra 1993 og er fremragende om alle typer indendørsmodeller.

"Building & Flying Indoor Model Airplanes"

Af Ron Williams. USA.

Et sandt kunstværk på 270 sider. Kan laves på nogle danske biblioteker!

Stefan og Christian Zambach fra klubben trækker motoren op med en 1:10 optrækker. Bemærk, at elastikken trækkes langt ud - ca. 4-5 gange sin oprindelige længde. Herved fås en bedre snoning. Christian t.h. holder om propellejet og krogen med venstre hånd, og med højre hånd beskytter han modellen mod en evt. sprængning af elastikken, hvorved modellen kunne beskadiges.

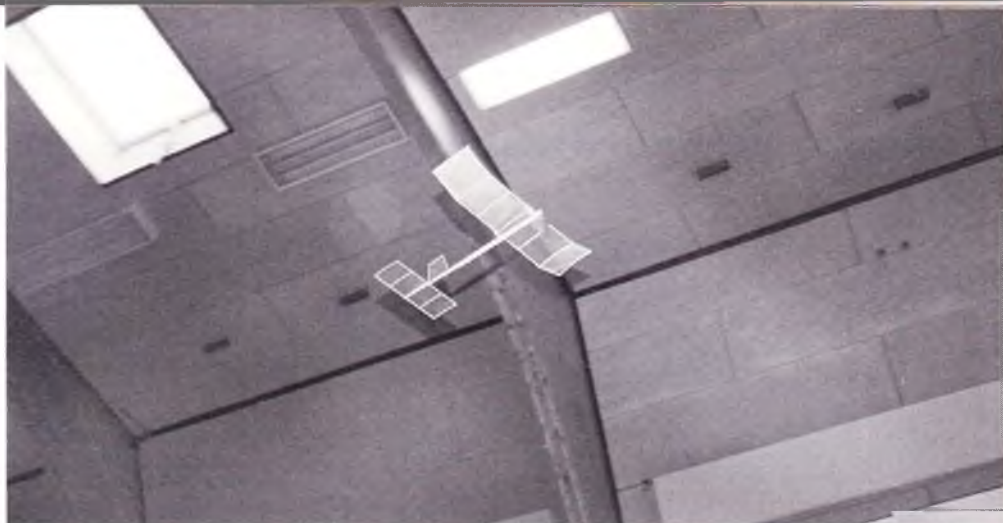

▲ P-40 på vej mod loftet i gymnastiksalen. Modellen skulle nok kunne flyve lidt over to minutter med det rigtige optræk.

► Her limes rørene fast med brug af hjælpeværktøjet. Bemærk stregerne, som markerer forskellige tyngdepunkts-placeringer. Den bagste viste sig at være den rigtige, ca. 70% af vingekorden regnet fra forkanten.

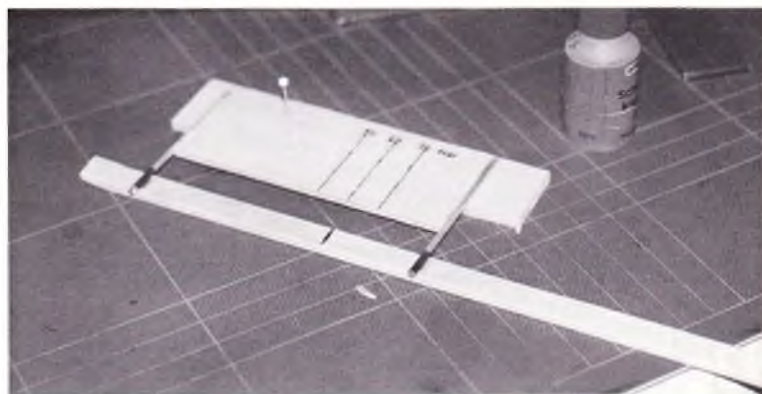

► Tre positioner for papirrørene blev afprøvet. De overflødige kan eventuelt skæres bort.

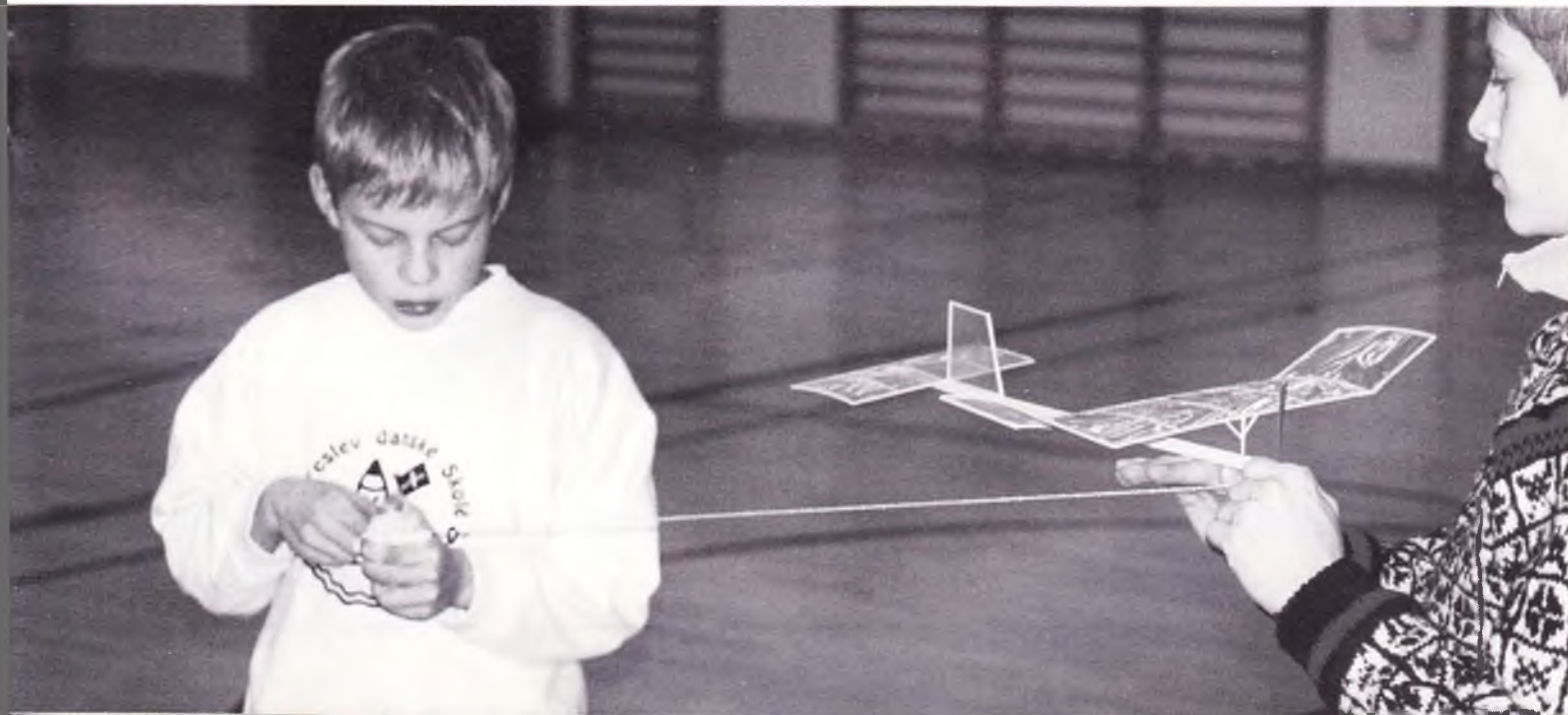
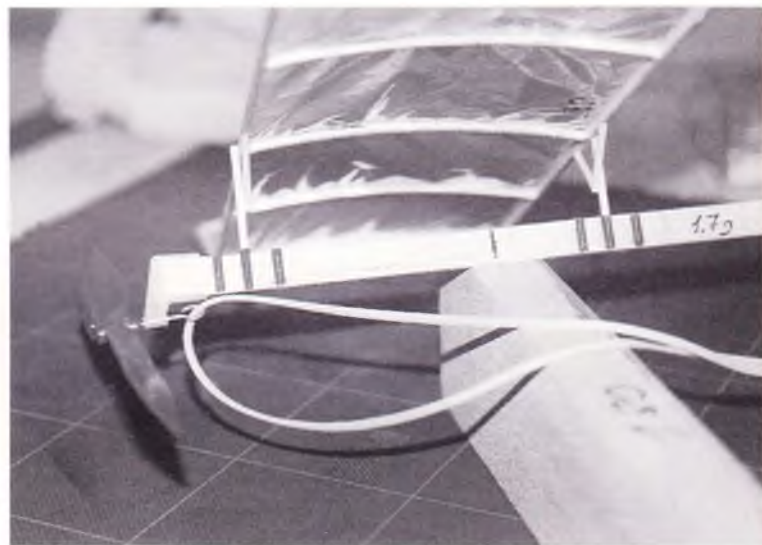

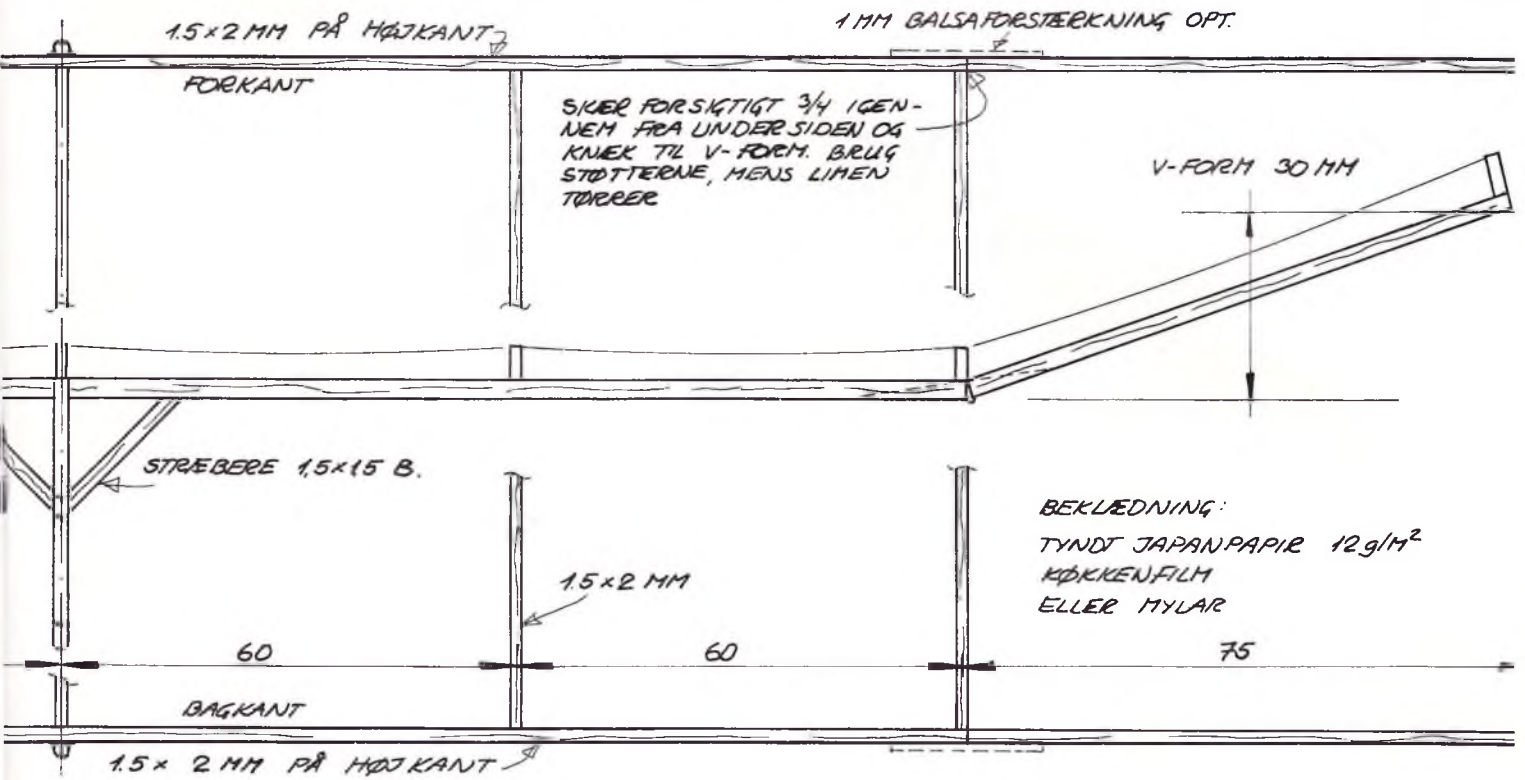

BEKLÆDNING:
 TYNDT JAPANPAPIR 12 g/m²
 KØKKENFILM
 ELLER MYLAR

FREMSTILLING AF RIBBER

P-40 CM

INDENDØRS GUMMI/MOTORMODEL
 UDVIKLET FRA DEN KENDTE
 P-15 MODEL
 JØRGEN KOIRSBAARD, JAN 99

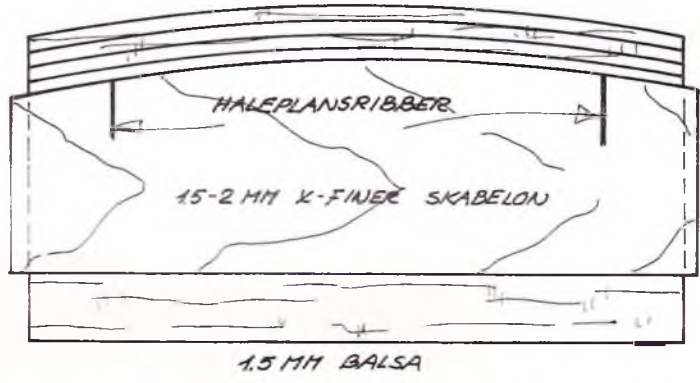

MODELLEN ER BEREĞNET TIL
 ENSTREKURVER

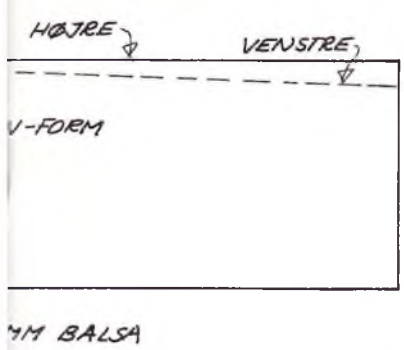

INDENDØRS
 ER
 SJOVT

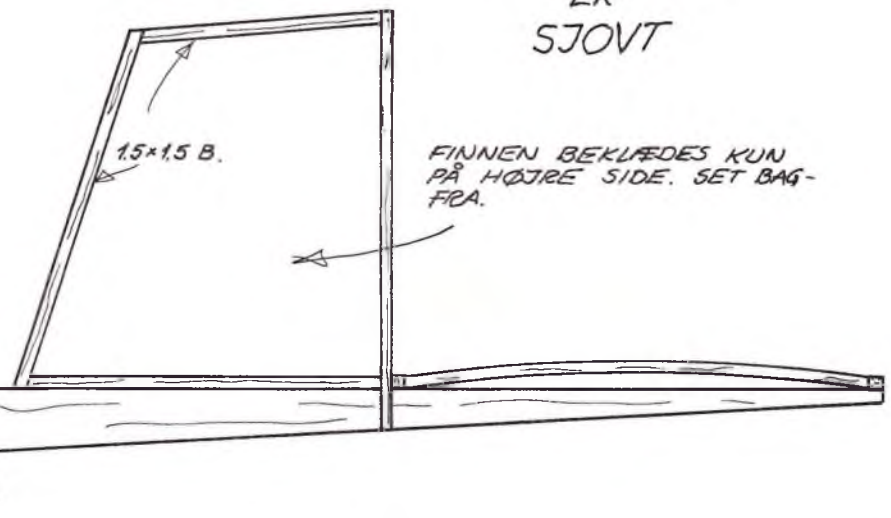

VENSTRERØR

JK. 99

FRITFLYVNING

Om bagkanter i balsatræ:

Skær først listerne ud i overstørrelse. De vil formentlig slå sig lidt. Lad dem ligge et par dage, hvorefter du kan høvle og slibe dem ned til de nøjagtige mål. Se fig. 1. Figuren viser også lidt om fremstilling af hakkene og slibning til trekantet tværsnit.

BYG BEDRE!



På fig. 2 er der vist en anden metode til slibning af bagkanter ved hjælp af passende stykker pianotråd, der fungerer som slibelære.

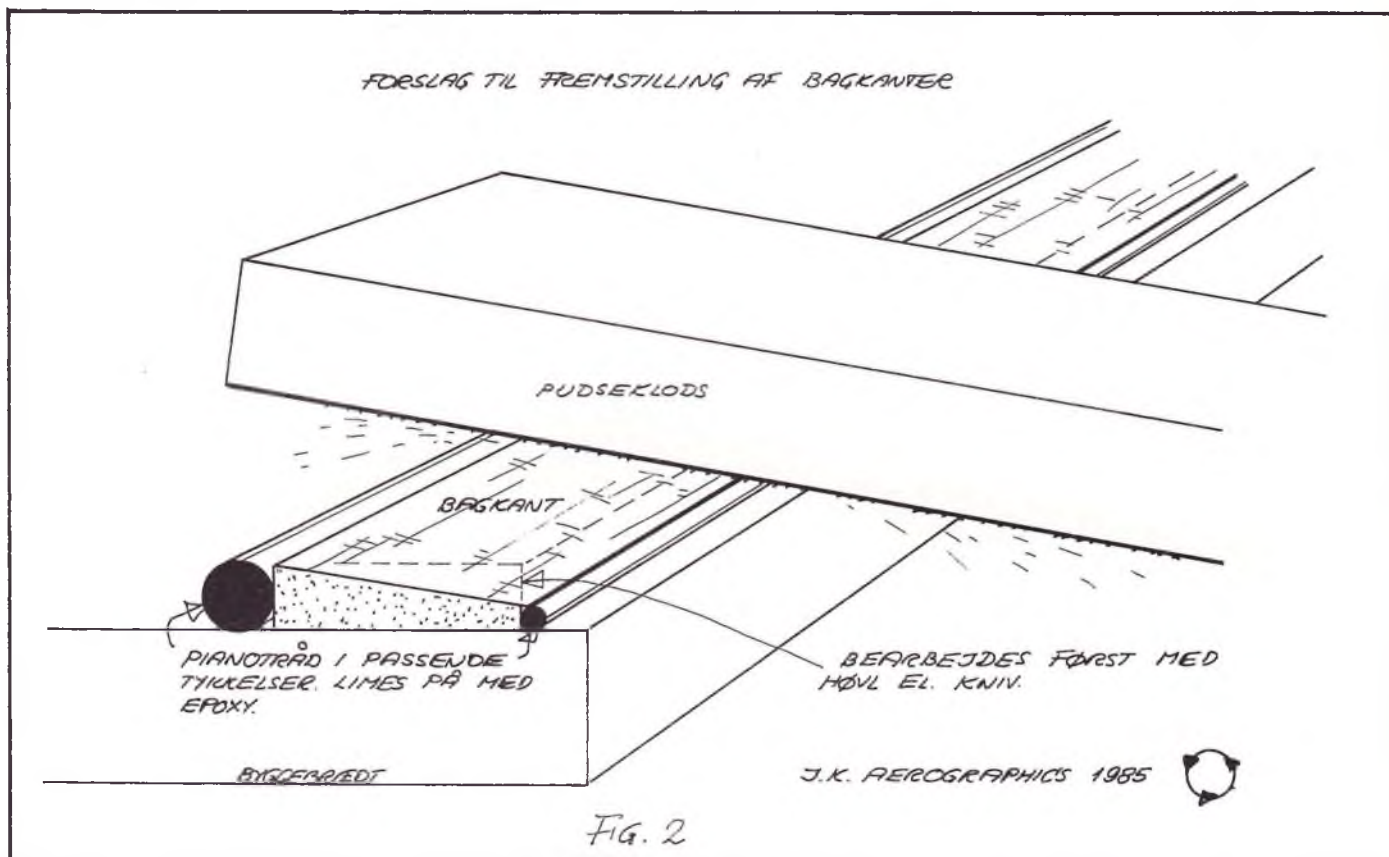

Lav selv dine pudsekloder:

På tegningen kan du se forskellige typer af pudseklodser, som man selv kan lave. Sandpapiret klæbes på med dobbeltklæbende tape, som fås i bygge-markeder i 50 mm bredde. Jeg har selv en større samling af disse pudseklodser med forskellige former og forskellige finheder af sandpapir.

De kan simpelthen ikke undværes. I modsætning til klassiske klodser, hvor man blot vikler sandpapiret omkring og dermed får ridser, hvor sandpapiret knækker, giver de her viste fine sliberesultater.

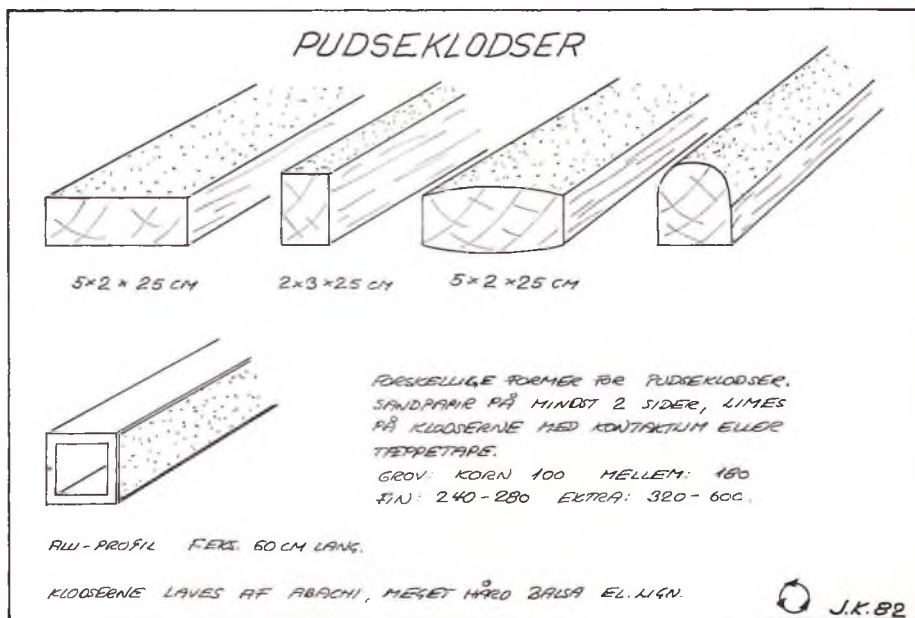

PAPIRET SNAKKER NED

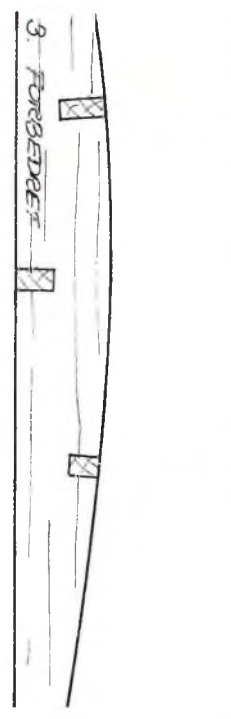
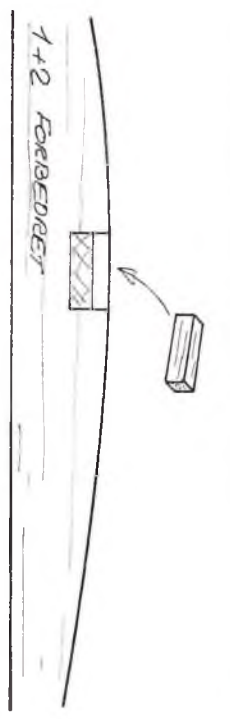
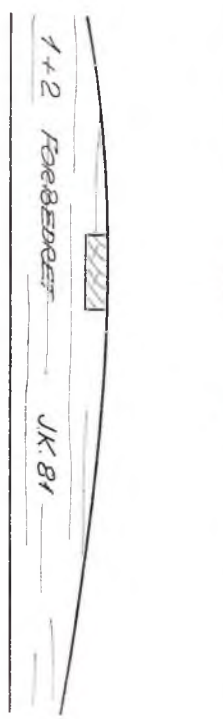
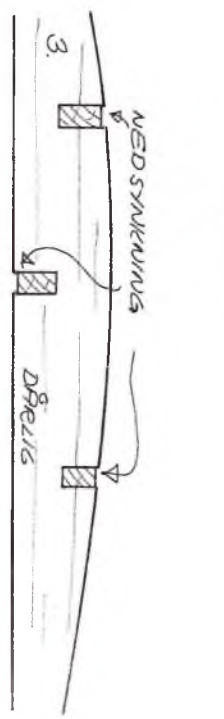
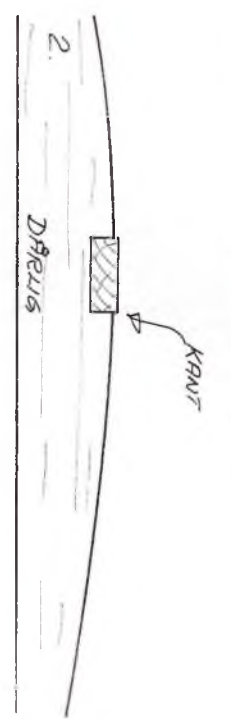
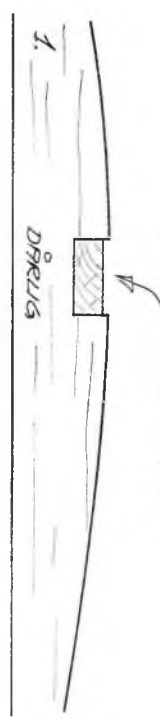

PAPIRET KLÆBBES FAST



DRÆLLIS

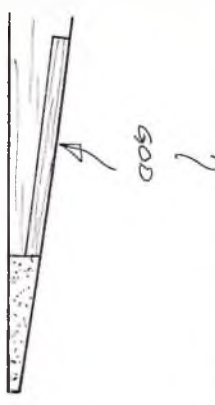

REKRAFTFØRSTERKNINGER
ANBRINGES BEDST SOM
VIST PÅ DE TO SIDSTE

BAGKRAUT TILPRESSES



RIB TIL PRESSES



FØRKRANT TIL PRESSES

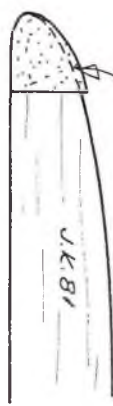

RIB TIL PRESSES

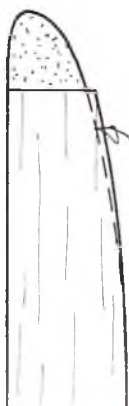

DE HER VISTE TING ODD-
NES BEDST MED PUDSE-
KLØDSEN.

BYG BEDRE



WASH-OUT, WASH-IN og TILT??

Disse udenlandske ord (de er engelske, skal jeg hilse og sige!) ses ofte på tegninger af fritflyvende modeller, og der er vel stadig nogle, der ikke kender deres betydning i modellflyvemæssig sammenhæng.

Når en vinge vrider, så bagkanten hænger lidt nedad ud mod tippen, siges vingen at have WASH-IN. Når det modsatte er tilfældet, har vingen WASH-OUT. Se fig. 1. Normalt tilstræbes det at have lidt was-out i indervingen - den, der ligger inderst i kurvet. Men der er kun tale om små variationer - fra en halv til et par millimeter. For meget wash-out i ydervingen kan ofte medføre styrtspiral.

Når et haleplan sidder skævt i forhold til vingen, er det TILTed. Det vil medføre, at modellen har en tendens til at kurve til den side, hvor haleplanstippen sidder højest. Det skyldes den lille sideværts opdriftsvektor, som er skabt af tiltningen. En del modeller er forsynet med haleplanstilt som en del af trimmet, og normalt er der også her kun tale om små størrelser - 3-5 mm. Se fig. 2.

I de gode gamle dage før timerens tid brugte man på gassere ofte motorens trækretning til at regulere stiget med, mens haleplanstiltet styrede kurvediameteren under glidet. Tilt er nemlig tildels hastighedsuafhængig.

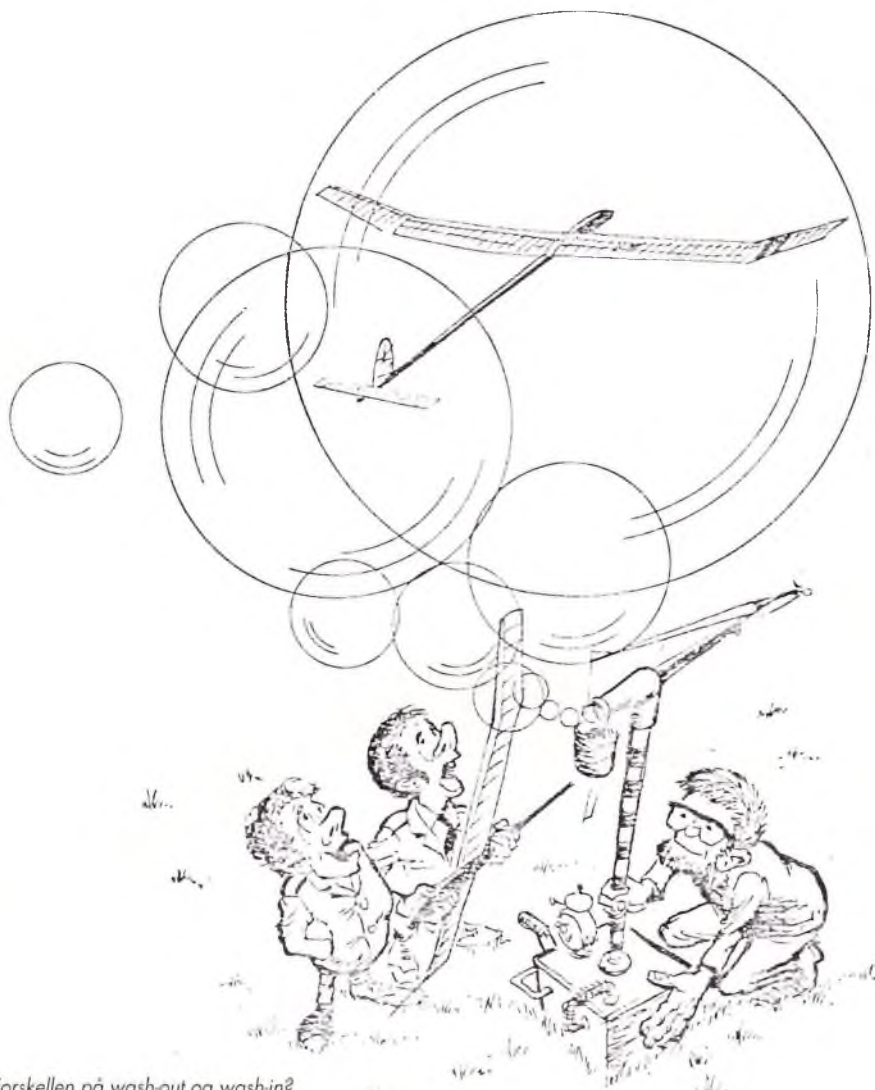

Forskellen på wash-out og wash-in?
Den ligger vel i vaskemidlet!

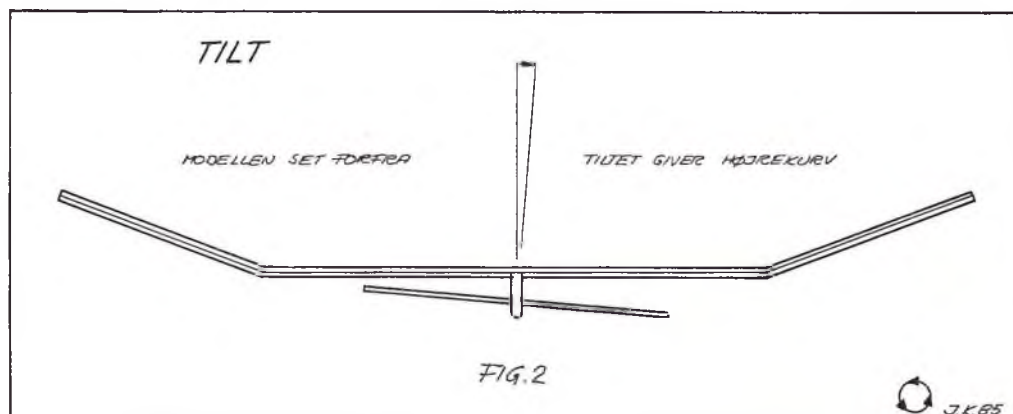
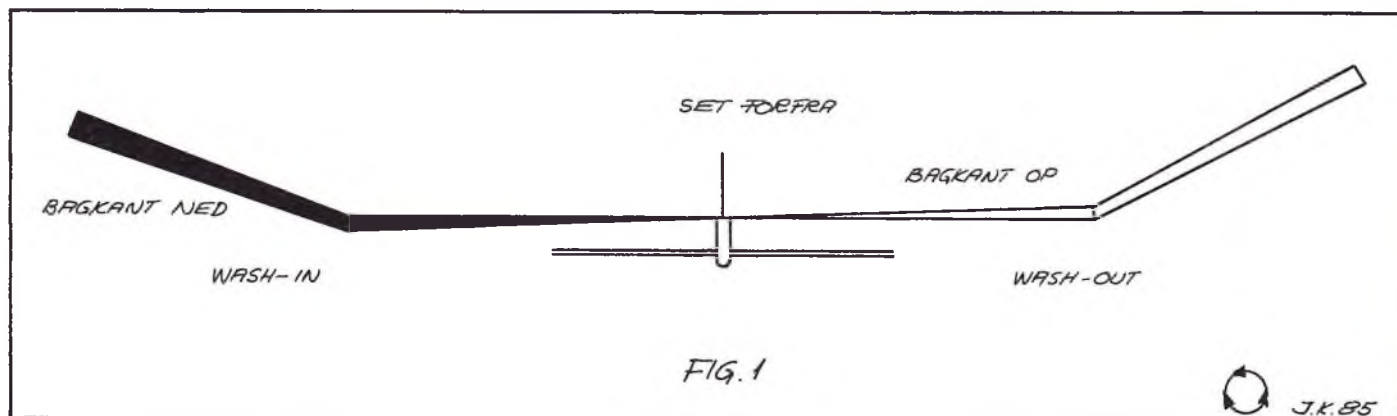



Modelflyvningens vintersport!

Indendørsflyvningen er kommet for at blive!

Det var tydeligt at se, da Silkeborg El & Svævn d. 31/1 inviterede til et stort anlagt stævne!

Allerede i februar '95 afholdt vi i klubben vores første indendørsstævne, hvortil vi også havde inviteret publikum, og som nogen måske husker, så blev det en stor succes. Da vi denne gang havde fået lagt billet ind på Silkeborgs største og meget kvadratiske hal, var det helt naturligt, at der også denne gang skulle inviteres publikum.

Vi havde allerede i efteråret fået tilsgagn fra en del piloter, så vi var ikke i tvivl om, at der ville blive noget at se på! Vi valgte at gøre meget ud af at reklamere for stævnet og fik i den forbindelse utrolig god opbakning af Midtjyllands Avis, som onsdagen for stævnet bragte en artikel på næsten en hel side om modelflyvning, og som bl.a. også indeholdt information omkring stævnet. Flere gange i løbet af ugen op til d. 31. var der et indslag i Radio Silkeborg, hvor stævnet blev omtalt, og det må vi konstatere: det sælger!

Så da dagen oprandt, var der man-



Dagen igennem var der godt besat på tilskuerpladserne, som det fremgår af billedet øverst på siden. Men der blev også god tid til at se nærmere på de udstillede produkter og materialer, ligesom de mange flotte præmier, der var skænket af forhandlere, i høj grad var med til at øge interessen for arrangementet.

ge gætterier om, hvor mange der evt. ville dukke op. Optimistiske bud lød på 200-300. Det skulle vise sig at være helt forkert.

For at give et indtryk også af vore udendørs aktiviteter havde vi lavet en udstilling med nogle af de modeller, som vi anvender på vores flyveplads, når vejret ellers tillader det. Det gav anledning til mange tekniske spørgsmål og opklarende forklaringer, og det er vores indtryk, at det er godt for publikum at få lov at kigge "med fingrene"!

På et tidligt tidspunkt havde vi spurgt landets hobbyhandlere, om de evt. var interesserede i at sponsorere nogle præmier, da vi havde tænkt os at lave en lille lotteri, og vi må sige, at vi fik tilsendt nogle meget fine gaver! Fem forhandlere: Avionic, Leif O. Mortensen, Bork Auto & Surf, A.P.J. Skala og Electric Flight Equipment leverede præmier, der bla. bestod af byggesæt, miniservoer, motorer, propelsæt, t-shirts og masser af flotte gavekort! Så selvfølgelig fik disse forhandlere behørig tak/reklame hele dagen igennem via højtaleranlægget og via opslag i hele hal-området.

Og flyvning var der masser af! Piloter fra hele landet var mødt op - præcis hvor mange der var, må vi erkende, at vi ikke har helt styr på, for nogle kom og fløj i nogle timer, medens andre var der hele dagen.

Det var spændende at se de mange nye typer af modeller, der bliver puslet med rundt omkring. Der var alt lige fra skalamodeller på under 200 g (med 8 celler!) til et par sønderjyske kunstdflyvere, der ubesværet lavede både loop og rul. Christian Gravesen fra Silkeborg El & Svæv var kommet til at vende tegningen til sin Light-up forker! Det kom der en canard-model ud af med det meget passende navn Push-up. Midt på dagen dukkede TV 2 Østjylland op (selvfølgelig på vores opfordring) og lavede et indslag, som blev bragt i "Østjylland-rundt" samme aften. Vi kan nævne, at det lykkedes for Jesper Jensen fra Sønderborg at flyve ind i kameraet! Jan og Hans fra Electric Flight Equipment havde valgt at forlægge butikken til Silkeborg den dag, og det er vores indtryk, at en del lomme penge skiftede ejer.

Radio Silkeborg havde uopfordret valgt at lave et opfølgings-interview, og det kom til at foregå således, at Christian Gravesen blev udspurgt om indendørsflyvningmens han fløj! Det medførte en del spontane udbrud fra hans side!! Og igen kom Midtjyllands Avis forbi og lavede i den forbindelse et flot follow-up på næsten en halv side i den efterfølgende mandagsavis.

De medsendte billeder giver kun et lille indtryk af dagens stemning!

Og så var der det dér med publikums-tallet???

Vi kunne naturligvis se, at der var mange, men igen lige præcis hvor mange, det er svært for det utrænede øje at afgøre. Da stævnet først på aftenen var slut, og der var rydet op, kom en af hallens medarbejdere og spurgte, hvor mange vi troede der havde været. Igen blev der gættet. Ud fra antallet af fyldte p-pladser og det flow, der er gennem hallen, er de vant til at opgøre deltagerantal. Og her fik vi dagens største overraskelse: Ca. 900 publikummer havde der været gennem i dagens løb! En utrolig interesse for noget, der i virkeligheden ikke er særligt kendt endnu. Det siger sig selv, at alt det

hårde planlægningsarbejde hurtigt var glemt. Vi var overmåde tilfredse, da vi først på aftenen kunne gå hjem.

Stor tak til hobbyhandlerne, som sponsorerede gaver. Lige så stort tak til alle de fremmødte piloter. Og selvfølgelig tak til alle publikummer, der lagde vejen forbi. Men ikke mindst tak til medierne, som sørgede for utrolig god omtale og reklame.

Og til alle dem, som har ringet og spurgt: Jo, vi forsøger igen næste år!

På vegne af Silkeborg El & Svæv
Jan Knust

Der var også stor interesse blandt publikum for de fly, der mere hører sommertid og åben himmel til.



Nordisk mesterskab 1998 svæveflyvning -F3J

Første weekend i september blev der afholdt Nordisk mesterskab i klassen F3J. Stævnet blev afholdt af svæveflyveklubben Cirrus i Norge, som er en stor svæveflyveklub (90 medlemmer). Det Danske hold blev udtaget efter de nationale F3J stævner i 1997. Holdet bestod af 6 seniorpiloter, som det fremgår af resultatlisten.

Vejret i Norge havde været lige så dårligt som herhjemme denne sommer. Det betød, at kornet omkring flyvepladsen stadig ikke var høstet, da stævnet skulle afvikles. Da pladsen uden disse omkringliggende arealer ikke var stor nok til arrangementet, blev det besluttet at afholde alle flyvningerne i en nærliggende sump, som bestemt ikke var et nordisk mester-

skab værdigt! Området (en oversvømmet græsmark på ca. 250x150 m) lå lavt i en lysning med høje graner hele vejen rundt!

Dagens første runde blev påbegyndt præcist; men det var ikke alle holdene, der havde fået søvnen ud af øjnene. Det var kun 3 ud af 6 piloter, der fik deres fly rettidigt i luften! Løbere og hjælpere for de resterende hold brugte op til flere minutter, efter at starten var gået, på at "nosse rundt" i liner, omløbere og pløkker!!! Den sidste kategori havde danskerne åbenbart valgt at tilslutte sig, hvilket resulterede i, at undertegnedes første start gik ca. 45 sek. for sent! (Det er meget lang tid i sådan et selskab).

Det viste sig hurtigt under den første runde, at termik var "en by i Rusland". Den eneste måde, flyvetiden kunne øges på, var at finde lokal "skrænt effekt" på forsiden af de skovbryn, der lå vinkelret på vindretningen - det blæste ca. 4m/s. Det betød i praksis, at materiellet havde meget

stor indflydelse på flyvetiderne! De optimale fly under disse forhold skulle således være store, så de kunne ses langt væk, og have en lav synkehastighed (=let fly). De måtte tillige gerne have et stort hastighedspotentiale, da der ofte blev fløjet flere kilometer væk fra pladsen for at blive i det svage loft. Det svenske hold havde nogle meget lette udgaver af deres F3B fly - Space wolf, som de opnåede meget fine resultater med. Nordmanden Arnfinn Lie fløj ligeledes sin ultralette Graphite til nogle flotte resultater - indtil den havnede i en af de høje graner og mistede en vingetip!

Det danske hold fløj med følgende fly: Ion, Eclips, Sharon, Comet, Krabask og sidst, men ikke mindst Trinitus.

Apropos høje graner og Trinitus, så måtte Lars konstatere, at de har en dragende effekt på modelfly! Han ramte det største af dem alle, hvorefter han mistede kontrollen over flyet, så det styrtede ned i en klippeblok med et ordentligt skrald! Modellen blev dog hurtigt fundet, men var så beskadiget, at yderligere nedpakning til hjemrejsen var overflødig! - Rent sportsligt betød det en markant tilbagegang for resten af Lars' flyvninger, da hans reservefly, en Krabask, som har "været med i krigen", ikke kunne hamle op med de øvrige deltageres formstøbte glasfiberfly.

Undertegnede rykkede langsomt frem efter den dårlige start. Mine Trinitus'ere klarede sig på trods af deres relativt høje vægt forbløffende godt i det stille vejr. Peter Mikkelsen var kraftigt hæmmet af overvægten på hans Comet, som på trods af god flyvning ikke kunne holdes oppe af det svage loft. Ole Blomseth fløj sin helt nye Eclips, som til trods for manglende

indflyvning opnåede en pæn placering. Leif Mikkelsen og Hans L. Dahl tog den lidt mere med ro under flyvningerne - muligvis for at få pusten efter foregående løbestarter.

Vejret resten af dagen blev lidt bedre, men en vinddrejning besværliggjorde starterne, da der så både skulle trækkes ned ad bakke og i rygvind! - Det gav ikke de bedste højder.

Lørdag aften var der grillfest ved klubhuset, hvor næsten alle deltog. Det var vældig hyggeligt, men meget koldt. En del forsøgte at holde varmen ved at flyve H.L.G. mellem måltiderne!

Søndag morgen kl. 9.00 skulle vi have fløjet dagens første runde. Den blev desværre udsat ca.30 min. p.g.a. lavt loft. Det resulterede i, at der kun blev fløjet 3 runder søndag formiddag, da vi skulle være færdige med stævnet kl.14.00, for at det danske hold kunne nå færgen i Gøteborg. Efter de tre runder, som blev fløjet i tagedis, kunne de ni finalister til fly-off identificeres. Det var alle svenskere med undtagelse af Inge Balswick fra Norge og undertegnede.

Fly off bestod af to runder, hvor arbejdstiden var øget til 15 minutter. Det er meget længe at flyve under så dårlige forhold. Første runde blev vundet af svenskeren Jonas Eckman, som fløj 14.40 min. og landing bedre end 3 m. Jeg blev nr.2 med 13.52 min. og fuld landing.

Anden fly-off blev ligeledes vundet af en svensker. Søren Svantesson med 14.45 min. og fuld landing. Her udeblev heldet for det danske hold, da en linesprængning på startsignalet kostede ca. 60 kostbare sek. Da vi endelig var klar til omstart, blev vores line krydset af linen fra sidemanden, som

netop havde omstartet. Det resulterede i endnu en linesprængning i ca. halv højstartshøjde. Det blev således kun til 6.27 min. og en landing indenfor 3 m. Denne dårlige flyvning blev kun undergået af én svensker, for hvem det lykkedes at flyve helt væk. Flyet blev først fundet efter at have ligget ca. 3 uger i skoven!

Hjemturen blev påbegyndt inden præmieoverrækkelsen, da vi var en smule i tidsnød. Lars havde nedbrudt teltlejren og fået styr på min familie (det var efter sigende det sværeste), så afmarchen kunne finde sted ca. 10 min. efter den sidste landing i fly off!

På færgen havde vi et par hyggelige timer i restauranten. Den store buffet gjorde godt oven på weekendens hårde program. Vi var alle enige om, at nordmændene havde afholdt mesterskabet til alles fulde tilfredshed. Det er Danmarks tur til at afholde mesterskabet i 1999 - så der er noget at leve op til!

En stor tak til alle danskerne for en fremragende tur og til RC unionen for deres økonomiske støtte til turen!

Placeringer:

1. Jonas Ekman, SWE
2. Søren Svantesson, SWE
3. Inge Balswick, NOR
4. Hans Andersson, SWE
5. Mattias Carlsson, SWE
6. Jonas Blomdahl, SWE
7. Thomas Rune, DEN
8. Conny Andersson, SWE
9. Christer Lennartsson, SWE
18. Ole Blomseth, DEN
21. Peter Mikkelsen, DEN
25. Leif Mikkelsen, DEN
28. Lars Christensen, DEN
29. Hans L. Dahl, DEN

Go catch some thermals!
Thomas Rune

Hyggetræf hos Ellehammer r/c-Klub

28.-30. august 1998

Det var tredje gang, Ellehammer r/c klub afholdt stævne på sin 5 år gamle flyveplads beliggende på Rygbjergvej 28 i Randbøl. Hyggetræffet blev afholdt den 28.-30. august, og med den våde sommer var vi selvfølgelig spændte på, hvad vejrguderne havde gemt til os

Vi må være velsete hos dem! To dage med 2-4 sek./m vind og sol i stride strømme.

Stævnet skulle først starte fredag den 28. aug., da vi jo har faste flyvetider. Vi må normalt "kun" flyve onsdag aften samt lørdag og søndag eftermiddag p.g.a. flyvestation Vandel, hvis helikoptere flyver over banen til hverdag. Flyvestationen ejer den jord, vor

bane er anlagt på, så vi må jo hellere høre efter. Endvidere har vi disse flyvetider for at undgå støjklager.

Weekendens flyvetider var efter forudgående ansøgning blevet forlænget til fredag kl 16.00-22.00 og lørdag og søndag kl 9.00-20.00; men det var

åbenbart ikke nok, for de første gæster ankom allerede onsdag den 26. De blev dog sat i arbejde onsdag aften og kunne bruge de efterfølgende dage til en tur i Legoland m.v.

Fredag blev en travl dag, for der ankom en del piloter med familie denne



dag, så strømmen skulle monteres fær- dig. Et aftalt direkte 7 1/2 minuts ind- slag i Kanal 94 skulle også på plads (DR i Vejle amt), og kæden på plæne- klipperen sprang - herligt! Det var der ingen, der opdagede - vel?

Trods alt dette blev der fløjet en del i løbet af aftenen - herligt.

Lørdag var der høj sol, og da de sid- ste piloter både fra Tyskland, Fyn og Jylland var ankommet, var der brief- ing. Vi afholdt de sædvanlige konkur- rencer, ballonjagt, rævejagt og limbo, hvor vi selv havde købt 50% af gevin- sterne, og Electric Flight Equipment, Hobby World og Hobby Shoppen delte de sidste 50%. Tak skal I have.

Ved briefing'en var der tydeligt gjort opmærksom på, at hvis man fløj ræven ned, så gav det buksevand, hvilket Gerhard fra Tyskland måtte sande til fællesspisningen om aftenen. Nogen må have advaret ham, idet han havde iført sig badebukser til ceremonien.

Vi havde endvidere besøg af Electric Flight Equipment og Hobby World i løbet af lørdag og søndag. Det giver nu et særligt præg over et stævne, når der

er forhandlere til stede, så publikum kan se, hvad der bydes på fra den side også.

Der var dog en "mørk" plet ved stævnet. Det var de ca. 7 mm regn, som faldt over pladsen om lørdagen lige før spisetid, så sandet i vore 2 grill blev vådt. Det var der ingen, der tænkte på, før det var for sent, så det kneb med at få bøfferne stegt hurtigt nok til de 75 spisende gæster.

Jeg vil ikke her fremhæve nogen pi- loter frem for andre, da weekenden var alt for kort til, at jeg nåede at hilse på alle. Men der skal lyde en tak til jer alle for et uforglemmeligt stævne, både fra undertegnede og fra hele Elleham- mer r/c klub.

7882 Tommy Olsen



Øverst er en Red Zephyr lige gået i luften, og i mid- ten er en Piper Cup på slutanflying. Herunder er det Jørgen K. Hansens KZ III.



EM F3B i Lappeenranta i Finland

den 13.-17. juli 1998.

Holdet bestod af John Rasmussen BMC, Jesper Jensen SMK, Jan Han- sen SMK og teammanager Søren Helsted OMF. Derudover havde vi fået Hans Peter Gölz og Rieke Glöckner med som hjælpere.

"Hansi" (Hans Peter) er en erfaren tysk F3B pilot, som var til god hjælp.

Rieke er Hansis kæreste, og hun tog sig af pointudregningen i de sidste af- gørende runder, hvor vi lå ret tæt med englænderne i holdkonkurrencen. Rie- ke gik også på indkøb for os, så vi kun- ne få noget at spise.

Det danske hold: fra venstre Jan, Søren, Hansi, Rieke, John og Jesper siddende foran.



Vi fløj i år med følgende modeller :
John fløj med sine nye Trinitus, som har været omtalt i Modelflyve Nyt af bl.a. Erik Dahl Christensen. Jesper og Jan fløj begge med deres "gamle" Ellipse 2V modeller, som stadig godt kunne lidt.

Vi tog afsted mod Lappeenranta torsdag morgen kl. 06.00 fra Odder i Johns og Jans varebiler, godt læssede.

Vi sejlede over fra Frederikshavn til Göteborg og kørte til Stockholm, hvorfra vi sejlede til Turku om natten. Derefter havde vi ca. 400 km kørsel, inden vi var i Lappeenranta, som ligger ca. 30 km fra den russiske grænse.

Vi havde lejet to bjælkehytter på den lokale campingplads, hvor hovedparten af de andre piloter også boede. Hytterne var ikke de største, men vi skulle jo også bare sove i dem, så det var alletiders.

På de to første dage blev der afholdt en Eurotour-konkurrence, hvor alle kunne være med (incl. alle hjælpere). Det var en fin idé at holde en sådan, da det også giver hjælpere en mulighed for at få fløjet konkurrence på turen.

Derefter gik det så løs med det egentlige Europamesterskab de næste fem dage.

Vi havde allerede de to første dage fundet ud af, at de havde et meget specielt vejr i området. Der var ind imellem rigtig meget termik og derfor også rigtig meget synk i nogle grupper. Det gav os til tider vanskeligheder i både termikopgaven og i distanceopgaven, dog ikke mere, end at vi kunne holde skindet på næsen, da der selvfølgelig

også var andre, der blev overrasket af det voldsomme vejr.

I speeden gik det ret godt for os. John var kommet godt ned i tid med sin Trinitus, som så ud til at være kommet godt i trim. Jesper trak rent igennem med hurtige tider på 15 og 16 sekunder næsten hver gang. Jesper sluttede bl.a. af med at vinde den sidste speedrunde. Jan fulgte også godt med i de hurtige tider, dog med et par på 18 sek.

Da stævnets allersidste flyvning skulle i gang, kæmpede vi om en 3. og 4. plads i hold med Englænderne. John skulle flyve i den sidste flyvning, som var en distanceopgave (der, hvor vi havde haft nogle problemer) mod bl.a. den tidligere verdensmester og 2 x europamester, tyskeren Reinhard Liese (Der Grosse), som er lidt af en kultfigur for John.

Vi bad Joakim Stahl fra Sverige om taktisk hjælp til denne flyvning. Joakim ville gerne hjælpe, da tyskerne lå nr. 1 i hold foran svenskerne.

Reinhard og John startede op samtidigt og fløj side om side de første mange ben. Men til sidst begyndte John at vende udad og Reinhard at vende indad. Reinhard fik derefter kun et par ben, inden hans fly lå på jorden. Derimod holdt John højden i nogle ben, og da hans fly landede, stod Reinhard med hænderne i siden og mumlede et eller andet uforståeligt.

John vandt med 17 ben mod 13 ben. Den flyvning glemmer vi aldrig.

Det var så medvirkende til en spændende afslutning, hvor vi fik en tredjeplads i holdresultatet. Vi havde

hjemmefra snakket om, at vi nok havde en mulighed for at ende på en tredjeplads, så vi havde nået vores mål.

Stævnet var utroligt godt organiseret af Erkki Arima og hans finske modelflyvere, selv om de ikke havde den store erfaring i store F3B konkurrencer. Når man manglede noget eller spurgte om noget, blev der prompte svaret eller ordnet det, man manglede.

Vi var også heldige med vejret, da der var godt vejr (ikke regnvejr) i hele ugen. Og da konkurrencen var slut, begyndte det at regne, og det fortsatte, indtil vi tog hjem, så det kunne ikke have været bedre.

Pladsen, vi fløj på, var byens trafiklufthavn, hvor der gik daglige afgange til Helsinki. Når der skulle startes og landes med de store fly, holdt vi så lige en lille pause. Det fungerede upåklageligt. Det var endda sådan, at hvis vi var i gang med en opgave, måtte ruteflyet lige vente, til vi var færdige med opgaven.

Svenskerne var favoritter til at vinde, da de jo blev verdensmestre i 1997 i Ankara; men tyskerne fløj alligevel et hak bedre og løb af med sejren ved at flyve godt og stabilt.

Stephan Goebel blev individuelt også fortjent Europamester, så tyskerne var godt tilfredse med resultatet.

Vi vil her gerne sige tak til RC-unionen for tilskud til stævnet.

John, Jesper og Jan.

Sejrsskamlen med de tre første hold: 1. Tyskland, 2. Sverige og 3. Danmark.



Resultaterne:

Individuelt

1	Stefan Goebel	Tyskland	17744,17
2	Thomas Rotte	Tyskland	17694,41
3	F. Donker Duyvis	Holland	17592,13
4	Joakim Stahl	Sverige	17548,18
5	Reinhard Liese	Tyskland	17174,61
6	Dave Charles	St.britann.	17099,44
7	Dan Eriksen	Sverige	17093,64
8	Pasi Vaisanen	Sverige	17059,95
9	Stefan Knechtle	Svejts	16898,91
10	Jesper Jensen	Danmark	16823,49

12	Jan Hansen	Danmark	16719,91
16	John Rasmussen	Danmark	16295,28

Holdmesterskabet

1	Tyskland	52613,18
2	Sverige	51701,77
3	Danmark	49838,68
4	St.britannien	49549,97
5	Svejts	49476,10
6	Holland	49001,45
7	Italien	47552,22
8	Finland	46063,60
9	Rusland	45664,86
10	Estland	43766,19
11	Polen	40731,19
12	Norge	28582,10



Viking Race 1998

4.- 10. oktober

Turen til Wales startede med, at alle deltagere + ledsagere mødtes ved færgeren i Esbjerg fredag d. 3/10. Overfarten var behagelig, og vi nød hinandens selskab med store forventninger til, hvad der skulle ske i Wales.

Lørdag ankom vi til mobil homepladsen i Portcrawl, hvor vi alle blev indkvarteret i nogle dejlige store mobilhomes med god plads. Alle deltagerne skulle melde sig, og der blev udleveret et velkomst-hæfte med orientering om start og flyvesteder (Welcome to the Viking Race 98). Herefter blev alle fly kontrolleret grundigt.

Søndag morgen var der briefing og med start af 0-runden. Vejret viste sig fra den gode side med god vind, og der var nogle fantastisk lækre skrænter. 0-runde blev afviklet med alle 70 deltagere.

Mandag startede selve konkurrencen. Der var fint vejr med god vind, og for danskerne var den første dag nogenlunde god og humøret fint.

Tirsdag var det igen fint vejr og rigtig god vind. Denne dag blev der fløjet

fire runder, og danskerne var med i den bedste del af toppen.

Onsdag var det regnvejr, derfor ingen flyvning. Danskerne lidt nervøse. Der var tæt konkurrence med nordmændene, så der blev diskuteret taktik

Torsdag var det igen fint vejr og god vind, så humøret strøg i top til de sidste tre runder. Nu skulle der flyves sikkert, for nordmændene skulle hentes. Men ikke alle var lige heldige.



Øverst på siden er alle de danske deltagere samlet, og herunder er det en stor del af samtlige deltagere. Og lige herover som på forsiden er det den nye verdensmester, Jan Hansen.

Denne dag slog Jan Hansen verdensrekorden. DEN NYE TID ER 32.97 SEKUNDER. Flot – Flot! så der var stor jubel i den danske lejr. Hermed vandt Jan Hansen konkurrencen, og med de gode flyvninger på sidstendagen vandt vi også holdkonkurrencen og dermed "The Viking trofæ" tilbage til Danmark.

Fredag var fridag, så alle nød det dejlige vejr med lidt regn og med sightseeing i Wales, et pragtfuldt land med flot natur og venlige mennesker.

Om aften var der festbanket og præmieoverrækkelse.

En stor tak og tillykke til South Wales Soaring Association (SWSA) for en meget vellykket og vel tilrettelagt konkurrence.

Højt humør i den danske lejr over de fine resultater!

Resultaterne:

Holdkonkurrencen

1 Danmark 1	23016.01
2 England	22399.65
3 Østrig 1	22386.80
4 Norge 2	22358.39
5 Danmark 2	22326.06
6 Norge 1	22232.97
7 Wales 1	22192.08

Der var 23 hold fra 13 lande

Individuelt

1 Jan Hansen	Danmark	8056.60
2 Jesper Jensen	Danmark	7865.29
3 Gerhard Flixder	Østrig	7802.94
4 Fritz Kristofferson	Norge	7767.80
5 Kevin Newton	England	7686.84
6 Simon Thornton	England	7624.75
7 Knud Hebsgaard	Danmark	7617.14
8 Ola Fremming	Norge	7575.12
9 John Bennnett	England	7566.94
10 Didier Lanot	Frankrig	7538.84
11 Brian Dylmann	Danmark	7533.58
18 Kim Forsingdal	Danmark	7372.79
23 Jørgen Larsen	Danmark	7305.27
37 Søren Helsted	Danmark	6964.19
57 Preben Hørholm	Danmark	6257.06

Der deltog 70 piloter i alt.





RC-unionen er den danske landsorganisation for modellflyvning med radiostyrede modeller. Arskontingent senior kr. 320,- + indm.gebyr kr. 25,-. Arskontingent junior 130,- + indm.gebyr kr. 25,-.

Ved indmeldelse skal der altid betales et fuldt arskontingent. Indmeldelsesgebyr er 25,-. Medlemmer, som indmeldes i årets sidste halvdel, vil automatisk få overskydende beløb refunderet i næste års kontingentopkrævning.

RC-unionens hjemmeside på Internettet:
<http://www.rc-unionen.dk>

Bestyrelse:

Klaus Egeberg,
Dragsholm MFK., formand.
Tlf. + Fax: 59 32 71 40.
Arild Larsen, Mf. Arhus, næstformand,
Jørgen Holsøe, KFK.
Jørgen Kaae Hansen, Mf. Arhus.
Erik Nymark, Sønderborg Mfk.
Steen Høj Rasmussen, SMSK.
Jens Larsen, Østjysk Mfk.

Eliteudvalget:

Steen Høj Rasmussen
Tjørnehusene 20, 2600 Glostrup
Tlf. + Fax: 43 45 17 44
E-mail: steen_hoej@danbbs.dk

Styringsgrupper:

Kunstflyvning:
Peer Hinrichsen
Ahlmannsvej 50, 1.tv.,
6400 Sønderborg
Tlf. 74 43 12 60

Swævemodeller:

Erik Dahl Christensen
Engskovbakken 122
8541 Skødstrup
Tlf. 86 97 93 92
E-mail: moose@private.dk

Skalamodeller:

Bjarne Pedersen
Langgade 113A, Kaas
9490 Pandrup
tlf. 98 24 08 07
E-mail: bjap@post.tele.dk

Helikoptermodeller:

Benthe Nielsen
Amlundvej 4, 7321 Gadbjerg
tlf. 75 88 54 54
E-mail: rotordisc@teknik.dk

Sportsflyveudvalget:

Torben Møller
Hjulets Kvarter 262, 5220 Odense SO
tlf. 66 15 58 69

Flyveplads-udvalget:

Erik Nymark
Bakken 23, Fynshav
6440 Augustenborg
tlf. 74 47 45 47

Frekvenskonsulent:

Jan Hacke
Lotusvej 13, Tune, 4000 Roskilde
tlf. 46 13 89 85

Salgsafdeling:

Heidi Hansen
Jernbanevej 4, 4262 Sandved
tlf. 55 45 67 02
Tlf. tid: alle hverdage mellem
kl. 17.00-19.00

Methanol:

Jens Larsen
Sydvestvej 34, 8700 Horsens,
tlf. 75 64 73 43
fax: 75 64 73 44

RC-unionens sekretariat:

Karen Larsen
Rugmarken 80, 8520 Lystrup
tlf. 86 22 63 19
telefax 86 22 68 67
E-mail: alklrcu@post10.tele.dk
Girobank 326-5366
Tlf. tid: 16.30 og 18.30
Torsdag til kl. 19.00
Fredag/lørdag/søndag er telefonen lukket.

Orientering fra RC-unionen

Denne gang kan vi byde velkommen til en ny klub, men skal også sige farvel til en.

Ny klub:

Elektroflyveklubben "GULDSMEDENE"
Inge Lykke Dam,
E. Sørensenvej 34, 6000 Kolding,
tlf. 75 52 73 14.

Udgået klub:

Mfk. Propellen er udgået af unionens klubfortegnelse, p.g.a. at de ingen flyveplads har mere.

Ny kontaktadresse

Svendborg Mfk. har ændret kontaktadresse:
Svend Fauerholm Christensen,
Søgårdsvej 31, Ø.Skerninge,
5762 V. Skerninge,
tlf. 64 24 49 05

Ny Klubfortegnelse kommer i MFN nr. 3/99. Indtil da: se klubfortegnelsen i MFN 2/98

A-certifikater

1431 Claus Bernhard, Ringsted Mfk.
1432 Claus Petersen, Ringsted Mfk.
1433 Klaus Bak, Skive Mfk.
1434 Anders Petersen, Mfk. Woodstock
1435 René Johansson, Storkøbenhavn Mfk.

H-certifikater

052 Per Villadsen, Viborg MFK

Løst og fast fra sekretariatet

Siden 1. november 1998 har sekretariatet været lukket om fredagen. Vi havde egentlig forventet at have fået kritik for vores tiltag; men det har vores medlemmer accepteret, og det synes vi er dejligt positivt.

Som en skrev til os: Nu ved jeg, hvorfor det er så godt med e-mails. Der er aldrig en fast åbningstid. Det er sandelig så rigtigt, som det er skrevet; men til gengæld kræver det som regel et svar hurtigst muligt. Vi har konstateret, at antallet af e-mails er steget kolossalt inden for de seneste 3-4 måneder. Vi modtager i snit 4-5 e-mails om dagen. At der så er nogen, der misbruger systemet, må vi lære at leve med. Men hvis man gjorde sig den ulejlighed at læse det, der bliver sendt ud i diverse kluborienteringer eller Modelflyve Nyt og især RC-unionens love og forsikringsbestemmelser, vil meget unødigt arbejde være sparet.

Her op til deadline har Karen og jeg sidet hver aften i en hel uge og arbejdet til 12-1 stykket om natten for at få styr på indbydelser, stævner, artikler mv. Alene af indbydelser var der 11 stk. på maskinskrevet

papir, men uden diskette, selv om flere af dem var skrevet på PC'er. Det letter sandelig ikke arbejdet. Desuden var der flere e-mails (11 stk.) med invitationer mv., hvoraf flere ikke var sendt som en vedhæftet fil. Vi kan ikke tilrette en e-mail.

Man kan undre sig over, at én klub kan få sig selv til at anke over, at vi har påtalt overfor klubber, når de ikke giver meddelelse om, at det eller det medlem er afgået ved døden. Men sådan er der jo så meget.

I skrivende stund er vi 2.850 medlemmer; heraf er de 365 i restance. D.v.s. at 670 har betalt, siden vi sidst skrev i MFN nr. 1. Opkrævning med gebyr skulle gerne være modtaget, inden dette nummer af Modelflyve Nyt kommer på gaden den 15. april, som er den nye udgivelsesdato for Modelflyve Nyt i fremtiden - altså den 15. i de lige måneder.

Der er intet nyt fra EDB fronten bortset fra en regning for ikke ret meget udført arbejde på små 14.000 kr. Ny korrespondance fremsendt. Føljetonen fortsætter i næste nr.

KL/Al

Opvisninger

Der findes 3 former for opvisning i RC-unionens regi:

- 1) Opvisning udenfor godkendte modellflyvepladser
- 2) Opvisning på godkendte flyvepladser
- 3) Opvisning på de af Statens Luftfartsvæsen godkendte flyvepladser (rigtige flyvepladser)

Opvisning udenfor godkendte flyvepladser, hvor der er offentlig adgang, d.v.s. hvor ar-

STÆVNEKALENDER 1999

Kunsthjvning

- 18/4 Dommerkursus
 8-9/5 Falcon Cup F3A-FAI, F3A-Nordic, F3A-Sport, F3A-X
 Kvalifikation til EM og VM, minimum 3 pr. klasse
 RC-klubben Falcon, Veerst, Svend Plougstrup Tlf.: 75
 82 73 69
 5-6/6 Jysk Mesterskab F3A-FAI, F3A-Nordic, F3A-Sport,
 F3A-X og F5A-FAI
 Viborg RC, Viborg, Niels Ole Skov Tlf.: 86 62 96 05
 21-22/8 Danmarks Mesterskab F3A-FAI, F3A-Nordic, F3A-
 Sport
 Minimum 2 pr. klasse
 Grenå Modelflyveklub, Frode Jensen Tlf.: 86 33 42 99

Udenlandske konkurrencer F3A.

- 29/7-1/8 NoM F3A Sverige

Helikopter

- 24-25/4 1. DM afdeling, Haderslev, Svend Plougstrup Tlf.: 75
 82 73 69
 13-16/4 Filskov Heli Fly-in, Benthe Nielsen Tlf.: 75 88 54 54
 5/6 2. DM afdeling, OMF, Rasmus Larsen Tlf.: 75 24 55 40
 3-11/7 Sommerlejr, Falcon Veerst, Svend Plougstrup Tlf.: 75
 82 73 69
 31/7-1/8 3. DM afdeling Danmarks mesterskab, Falcon Veerst
 Svend Plougstrup Tlf.: 75 82 73 69
 18-19/9 Helikopter konkurrence, Filskov Modelflyveklub
 Benthe Nielsen Tlf.: 75 88 54 54
 16-17/10 Helikopter seminar - Sport og populær, Falcon Veerst
 Svend Plougstrup Tlf.: 75 82 73 69

Skala

- 24/4 Dommerseminar, 1. del: Arslev Modelflyveklub
 Ulrik Lützen Tlf.: 65 97 44 80
 30/4-2/5 Kombitræf Jet-Skala, Fredericia Modelflyve Klub
 Stig Andersen Tlf.: 73 44 19 19
 29/5 Dommerseminar, 2. del Arslev Modelflyveklub
 Ulrik Lützen Tlf.: 65 97 44 80
 12/6 Nordjysk Populær skalamesterskab, Sandmosen MFK
 Bjarne Pedersen Tlf.: 98 24 08 07
 3-4/7 Falken, Skalatræf, Tommy Jensen Tlf.: 57 64 66 80
 28-29/8 DM Skala, Falken, Tommy Jensen Tlf.: 57 64 66 80

Udenlandske konkurrencer F4C.

- 21-22/8 EM i Tjekiet

Svæveflyvning

F3B:

- 10-11/4 Als Cup, FAI, Jesper Jensen, 30 34 45 56
 24-25/4 JM F3B, FAI, Morten Christensen, 75 13 14 06
 29/5 SM F3B, René Madsen, 48 71 33 62
 12/6 Fynbo Cup, Søren Helsted, 64 82 27 09
 31/7-1/8 DM F3B, FAI, John V. Rasmussen, 86 54 23 00

F3J:

- 20/6 AMC F3J, Erik D. Christensen, 86 97 93 92
 14-15/8 DM i F3J, Morten Christensen, 74 13 14 06

F3F:

- 3/4 Paskeskrænt, Jørgen Larsen, 97 93 62 61
 7/8 JM F3F, Knud Hebsgaard, 75 45 78 75
 21/8 DM + SM F3F, Brian Dylmann

2-Meter:

- 6/6 Midtjysk mesterskab 2-Meter, Per Nymark, 86 41 51
 52
 26-27/6 DM 2-Meter, Knud Hebsgaard, 75 45 78 75

Elektro:

- 26-27/6 Contest-tour, 10 c. Jan Abel, 98 43 48 72

Mesterskaber:

- 4-6/6 NoM Skrænt, Jørgen Larsen, 97 93 62 61
 18-19/9 NoM F3J, Evt. Sindal v/Hjørring
 Yderligere oplysninger samt oplysninger om udenlandske konkurrencer kan fås ved styringsgruppeformanden Erik D. Christensen, 86 97 93 92

Dette er RC-unionens stævnekalender. Den er udarbejdet efter de STÆVNEANMELDELSER, der er modtaget af formanden for RC-unionens eliteudvalg inden deadline til dette nummer af MFN.

Til orientering: Det er et krav, at der foreligger en stævneanmeldelse, ellers er stævnet eller konkurrencen ikke forsikret.

Øvrige arrangementer

- 30/4-2/5 Combitræf, Fredericia, Stig Andersen, 73 45 19 19
 13/5 Flyslæbtræf, Falken, Poul Møller, 20 26 10 53
 13/5 Abent hus, Mfk. Gudena, Børge Thorup, 86 43 74 73
 15/5 Elektortræf, EFK87, Peter Bech, 44 48 28 08
 23/5 El-Træf, Silkeborg, Christian Gravesen, 86 80 66 82
 30/5 Opvisning, Radioflyveklubben, Ole Hilmer Petersen, 46 75 52 14
 5/6 Take it easy, - fly for fun, Storkøbenhavns Mfk. Per E. Nielsen, 32 50 10 11/22 31 99 64.
 5-6/6 Stormodeltræf/opvisning, Brande, Bjarne Christophersen, 97 18 11 50
 11-13/6 Hyggetræf, Fredericia, Torben Enemark, 75 95 42 98
 18-20/6 Midtjysk Warbird Træf, MMF, Herning, Kjeld Sørensen, 97 15 69 30
 19-20/6 Dronninglund Træf, Niels Chr. Nielsen, 98 25 98 03
 20/6 Heli-Hygge-Træf, Sydkystens Mfk. Jens Munk 56 71 16 26, Lars Kildholt, 20 15 97 77
 26-27/6 Hyggetræf, Sønderborg, Keld Jensen, 74 18 26 69/30 52 99 74
 10-16/7 Sommerlejr, Sandmose, Kurt Hevang, 98 20 44 16
 17/7 Pandrup "Air Show", Kurt Hevang, 98 20 44 16
 28/7 Abent Hus/Hobbytræf, Kalundborg, Mark Law, 20 82 66 66
 7-8/8 Molbo Træf, MFA, Kurt H. Pedersen, 86 29 40 71/86 11 64 00, Jørgen K. Hansen, 86 17 97 67
 22/8 El-flytræf, Kalundborg, Mark Law, 20 82 66 66
 27-29/8 Vario Cup, Sydkystens Mfk. Jens Munk 56 71 16 26, Lars Kildholt 20159777
 4/9 Elektrotræf, EFK87, Peter Bech, 44 48 28 08.

rangementet har været omtalt i medierne mv.

Til disse arrangementer, som kan være byfester sportsfester mv., gælder ifølge vores forsikringsaftale følgende ufravigelige krav:

- * at der skal anvendes sikkerhedsnet
- * at der skal være en sikkerhedsansvarlig, som er udpeget af den ansvarlige klub
- * at det er en klub, der skal indestå for, at de personer, som skal foretage opvisningen, også kan magte opgaven.
- * at man ikke som enkeltperson kan give opvisning uden at klubben eller dertil be-

myndigede medlemmer har sagt god for vedkommende

- * at der ingen forsikringsdækning er, hvis den person, som er anført på formularen, f. eks. bliver forhindret og i stedet sender en substitut, med mindre dette er blevet meddelt sekretariatet i god tid i form af ny formular, og man har sikkerhed for, at vedkommende substitut ville kunne flyve lige så sikkert som den pilot, han/hun afløser
 - * at den pilot, som giver opvisning, har set, at der foreligger en betalt forsikringspræmie for det pågældende stævne.
- For opvisninger på godkendte flyvepladser

og rigtige flyvepladser gælder følgende krav:

- * at der skal foreligge en stævneanmeldelse, som er underskrevet af dertil bemyndigede medlemmer/bestyrelsesmedlemmer
- * at stævneanmeldelsen skal være sekretariatet/sportsudvalgets sekretær i hænde senest 14 dage, før stævnet finder sted, idet stævnet skal foranmeldes til vores forsikringselskab
- * at stævnet ikke er forsikret, hvis der ikke foreligger en stævneanmeldelse
- * at man ikke må sende en invitation til RC-unionens Webmaster uden om de respektive kontrolorganer.

Orientering fra Kunstflyvnings- styringsgruppen

Klar til sæsonstart

Vi står nu lige for sæsonstarten med alle konkurrencer for døren, og vi er alle mere eller mindre klar til sæsonen.

Styringsgruppen er klar til sæsonen, og vi håber at kunne hjælpe til med, at I, der evt. mangler manøvre-beskrivelser eller har andre spørgsmål, også kan blive klar.

Det kan stadig nås at tilmelde sig dommerkurserne på Sjælland og i Jylland. Se også indbydelsen i bladet; det er aldrig for sent at prøve noget nyt.

Landsholdene er udtaget til 1999.

Vi skal have sendt et hold til Verdensmesterskaberne i Florida i USA. De heldige er Finn Lerager og Allan Sørensen, og så skulle det have været Ole Kristensen, men han har meldt fra som pilot, så undertegnede tager med i stedet som pilot. Ole tager dog med til Florida; en sådan oplevelse ville han ikke gå glip af.

Til de Nordiske mesterskaber i Sverige skal vi have sendt flere piloter. I FAI klassen skal Finn Lerager, Ole Kristensen, Allan Sørensen, Erik Toft og undertegnede dyste mod de andre Nordiske lande om titlen som Nordisk mester.

I Nordic-klassen er det Frode Jensen, Morten Laugesen og Bjarne Madsen, der skal dyste om titlen som Nordisk mester.

Vi har endelig fået en dansk international dommer udtaget til at deltage ved Verdensmesterskaberne i Florida. Det er dog i første omgang kun som første reservedommer; men det er et stort skridt i den rigtige retning. Det er Anders Rasmussen fra Haderslev RC, der er den dygtige dommer. Han skal også igen i år komme ved de Nordiske mesterskaber i Sverige.

Allerede nu vil vi gøre opmærksom på, at styringsgruppen påtænker til efteråret/vinter at tilbyde klubber og andre interesserede at komme ud i klubberne og holde et foredrag og fortælle om kunstflyvning og de modeller, der bruges i konkurrencerne. Der vil komme mere om dette, når vi nærmer os efteråret.

Husk også at se Kunstflyvningsstyringsgruppens hjemmeside, som du kan finde under Rc-unionens hjemmeside eller på følgende adr.:

<http://www.bergsoe.dtu.dk/~pbk2907/>

Til slut vil jeg minde om, at vi afholder følgende konkurrencer:

Falcon-cup	8.-9. maj
Falcon, Veerst	
Jydsk Mesterskab	5.-6. juni
Viborg RC klub	
Sjællandsk mesterskab	19.-20. juni
Arrangør søges	
Danmarksmesterskab	21.-22. aug.
Grenå MFK	
NFK-cup	25.-26. sept.
NFK	



F3A kunstflyvnings- dommere

Kunstflyvning kan sammenlignes med kunstsport, dans, gymnastik etc. Det, som de alle har tilfælles, er dommere, der bedømmer de enkeltes præstationer. Der er ingen målebånd eller tidsur, der afgør præstationen. Disse dommere er en uundværlig del af konkurrencerne, da det uden dem ikke er muligt at få dem afviklet.

Styringsgruppen har de sidste par år mærket en tilbagegang i antallet af dommere til de nationale konkurrencer, og det har betydet, at vi har måtte ty til piloter som dommere. Det giver ikke de optimale forhold for de piloter, der har indvilget i at være dommere til en konkurrence, for det kan ikke undgås, at det vil påvirke deres egne præstationer i luften. Vi har dog været så heldige, at det har fungeret uden de store problemer; men sagt på dansk og med korte ord: vi mangler simpelthen dommere til 1999 sæsonen.

Hvem kan så være dommer? Ja, hertil kan jeg kun svare, at det kan alle, der har lyst til det og kan se mere end 300 m væk. Man behøver altså ikke at have haft noget med kunstflyvning at gøre tidligere eller nu. Det er op til en selv, om man har lyst til det eller ej. Hvis man har interesse for modelflyvning og har man lyst til det, så er man den helt rigtige som kunstflyvningsdommer.

Styringsgruppen afholder 2 dommerseminarer - et i Grindsted og et i Dragsholm. Her vil der blive gennemgået alle kunstflyvningsmanøvrerne, og der bliver snakket om, hvad det er, der har indflydelse på de point, piloten skal have for sin manøvre. Der vil bagefter bliver fløjet, og man vil her prøve at bedømme manøvrerne i praksis.

Er man så en færdiguddannet kunstflyvningsdommer? Både ja og nej. Ligesom da man lærte at cykle, så er det først, når man har prøvet det nogle gange, at det bliver rigtig godt; men man vil selvfølgelig være i stand til at kunne være dommer til en konkurrence.

Før hver konkurrence vil manøvrerne også blive gennemgået, og der vil blive fløjet 1 til 2 prøveflyvninger, så man til hver gang har fået frisket programmerne op.

Som dommer ved en konkurrence vil man få sine udgifter til transport dækket samt få serveret frokost, aftensmad og - hvis man overnatter - selvfølgelig morgenmad søndag morgen. Med andre ord, så skulle det gerne være udgift- neutralt for dommerne. Derudover kan vi så tilbyde hyggeligt samvær med en masse modelflyvere og deres pårørende, og der vil som regel blive fortalt en masse historier, som er mere eller mindre sande.

Styringsgruppen håber at se dig ved vores kommende dommerseminar, hvor der også deltager en del piloter, samt til årets første konkurrence i Falcon.

Styringsgruppen for kunstflyvning
Peer Hinrichsen
Ahlmannsvej 50 1.tv.
DK-6400 Sønderborg
Tlf.: +45 74431260
E-mail: peerh@post.tele.dk

Orientering fra Svæve- styringsgruppen

Udtagelse til landshold:

F3B WM i Sydafrika:

Jan Hansen	5995
Jesper Jensen	5987
John Rasmussen	5831
Niels-E. Rasmussen	5829
Morten Christensen	5705

F3F Nordisk Mesterskab i Danmark:

Knud Hebsgaard	2995
Brian Dylmann	2964
Jesper Jensen	2962
Jan Hansen	2961
Jørgen Larsen	2873
Klaus Untrisser	2868
Kim Forsingdal	2856

Pokalkampen 1998:

1 Jesper Jensen	58
2 Jan Hansen	57
3 Brian Dylmann	46
4 Niels E. Rasmussen	42
5 Knud Hebsgaard	37

Pokalkampen vindes af den pilot, der - i konkurrencer samt via officielle rekorder - samler flest points i løbet af hele året.

Dette års vinder har udelukkende samlet points i konkurrencer.

Godkendte officielle rekorder udløser også points, så det er ikke kun via deltagelse, man kan vinde Pokalkampen.

Orientering fra Helikopterstyingsgruppen

Ved udtagelseskurrencerne 1. - 2. og Danmarks-mesterskabet flyves enten Populær - (Sport / Euro-Sport) eller FAI.

Desuden er der en FUN bane stillet op, hvor der kan flyves på mellem runderne. Betingelse for at flyve på FUN banen er, at du deltager i en af klasserne Populær / Sport / FAI.

Dommere kan flyve på FUN banen uden at flyve i en af de klasser.

FUN banen tæller ikke med til Danmarks-mesterskabet.

Det er en god idé at have mere end ét sæt krystal med, da det kan blive nødvendigt at skifte FRQ, når der flyves på to baner.

På FUN banen kan frq-skift blive aktuelt.

Der vil altid være sender-deponering.

Startgebyr ved alle konkurrencer er :

FAI:	150,00 kr.
Sport:	150,00 kr.
Populær:	150,00 kr.
FUN:	25,00 kr.

FUN bane 1999

4 ottetaller flyves rundt om to høje pinde, der står med 6 meters mellemrum.

3 pylons flyttes

4 dæser væltes

slalom mellem syv flamingopinde med rotoren under pind-højden.

3 forskellige størrelser bolde skubbes ned fra rør.

+ en joker.

Banen gennemflyves på tid. Max. tid er 7 minutter.

Straffepoint for ikke nåede manøvrer er 2 minutter pr. manøvre.

Manøvrerne skal flyves i rækkefølge.

God fornøjelse!

Spørgsmål rettes til Styringsgruppen:

Benthe Nielsen, tlf. 75 88 54 54

Svend Plougstrup, 75 82 73 69

Rasmus Larsen, 75 24 55 40

Mesterskaber:

3-11/7-99	EM F3J	F3J	Rumænien
4-11/9-99	WM F3B	F3B	Sydafrika
8-10/10-99	NoM Skrænt	F3F	Hansthalm

Udenlandske konkurrencer:

1-2/5-99	Herten	F3B	Tyskland
22-23/5-99	Orebro Open	F3B	Sverige
26-27/6-99	Kassel	F3B	Tyskland
25-26/9-99	Oktoberfest	F3B	Tyskland
8-9/5-99	Holic	F3J	Slovakiet
15-16/5-99	München	F3J	Tyskland
19-20/6-99	Bled	F3J	Slovenien
26-27/6-99	Wien (?)	F3J	Østrig
3-4/7-99	Pribyslav	F3J	Tjekiet
14-15/8-99	Gilze-Rijn	F3J	Holland
21-22/8-99	Herentals	F3J	Belgien
4-5/9-99	S. Jacinto	F3J	Portugal
11-12/9-99	Gänseldorf	F3J	Østrig

Orientering om el-flyvning

Populær-regler

Konkurrencen gennemføres med så mange flyvninger pr. pilot som muligt. Deltagerne opdeles i grupper med så mange piloter i hver gruppe, som frekvensfordelingen tillader.

En runde betyder, at alle grupper har gennemført én flyvning.

Af praktiske grunde kan det være smart at lave mindst to grupper. Den ene gruppe kan være tidtager for den anden, og på denne måde kan en konkurrence arrangeres med meget få officials.

Arbejdstid

Flyvningerne gennemføres inden for en arbejdstid på 20 minutter. Når startsignalet lyder, har hver pilot i den pågældende gruppe 20 minutter til at udføre en flyvning på 12 minutter. Piloten må lave så mange omstarter inden for de 20 minutter, som han/hun har lyst til. Hvis flyvningen ikke er afsluttet, inden arbejdstiden udløber, gives der ikke landingspoint. Der gives heller

Handicapfaktoren er bestemt ud fra motortypen, se følgende tabel:

Motortype	Handicapfaktor
Ferrit; eksempel Speed 400, 600, 700	0,05
Cobolt/Samarium og Neodym; eksempel Ultra serien, HP 355/30/3	0,10
Børsteløs; eksempel HP 370/30/A1, Kontronik KBM 38-50-5,2	0,12

Her gælder, at der kun regnes i hele sekunder. Der afrundes altid nedad som ved flyvetidsberegning.

Landing

Der gives point for landingen.

Der er udlagt et landingsmærke. Om-



ikke point for den flyvetid, der gennemføres efter arbejdstidens udløb.

Flyvetid

Idealtiden er præcis 12 minutter (= 720 sekunder). For hvert sekund op til de 12 minutter gives der 1 point. For hvert sekund flyvetiden overskrider idealtiden, trækkes der 5 points fra de 720 points.

Flyvetiden tæller, fra modellen slipper kasterens hånd, og til den ligger helt stille. Der regnes kun i hele sekunder, og der afrundes altid nedad.

Motortid

Hvert sekunds motortid giver straffepoint efter følgende system:

*Straffepoint = antal celler * handicapfaktor * motortid i sekunder.*

kring dette mærke er der seks koncentriske cirkler med henholdsvis 2 1/2, 5, 7 1/2, 10, 12 1/2 og 15 meter i radius. Ved landing inden for den inderste gives der 30 point. Landes der mellem 2 1/2 og 5 meter fra mærket, gives der 25 point. Således fortsætter systemet, indtil landingen er mere end 15 meter fra mærket. Herefter opnås ikke landingspoint. Se følgende tabel:

Afstand fra landingsmærket [meter]	Landingspoint
Mindre end eller lig med 2 1/2	30
Mere end 2 1/2 og mindre end eller lig med 5	25
Mere end 5 og mindre end eller lig med 7 1/2	20
Mere end 7 1/2 og mindre end eller lig med 10	15
Mere end 10 og mindre end eller lig med 12 1/2	10
Mere end 12 1/2 og mindre end eller lig med 15	5
Mere end 15	0

Afstand måles fra spidsen/næsen af modellen, når modellen ligger helt stille.

Landingspoint kan kun gives, hvis idealtiden ikke overskrides med mere end 30 sekunder, og hvis arbejdstiden ikke overskrides.

I praksis kan landingsmærket være en

pap-tallerken, i hvis centrum der er fastmonteret en snor. På snoren er der en afmærkning for hver 2 1/2 meter indtil de 15 meter.

Hvis der er mange piloter i de enkelte grupper, kan det være praktisk med flere individuelle landingsmærker.

Pointberegning

Hvis der flyves mere end to runder, fratrækkes hver enkelt pilots dårligste runde i det endelige resultat.

Vinderen er den pilot, der har flest point efter sidste runde. Hvis flere piloter har samme pointsum, findes vinderen ved at medregne den eventuelle fratrukne runde. Hvis der stadig er pointlighed, afgøres konkurrencen med en omflyvning.

Eksempel

Her følger et eksempel med tre næsten almindelige piloter. Navnene er fiktive.

1. Jørgen

Bruger ferritmotor, 8 celler, flyver 11 min. og 51 sek., bruger 75 sek. motor og lander 1,5 meter fra mærket:

Arbejdstid	Overholdt		
Flyvetid	11 min, 51 sek.	711 sek	711
Motortid (straf)	Ferrit, 8 celler, 75 sek	8 * 0,05 * 75	-30
Landing	1,5 meter fra mærke	Mindre end eller lig med 2 1/2 meter fra mærke	30
Total point sum			711

1. Erling

Bruger børsteløs motor, 27 celler, flyver 11 min. og 55 sek., bruger 9 sek. motor og lander 11 meter fra mærket:

Arbejdstid	Overholdt		
Flyvetid	11 min, 55 sek.	715 sek	715
Motortid (straf)	Børsteløs, 27 celler, 9 sek	27 * 0,12 * 9	-29
Landing	11 meter fra mærke	Mere 10 og mindre end eller lig med 122 meter fra mærket	10
Total point sum			696

1. Keld

Bruger neodymmotor, 10 celler, flyver 12 min. og 2 sek., bruger 26 sek. motor og lander 15,1 meter fra mærket:

Arbejdstid	Overholdt		
Flyvetid	12 min, 2 sek.	720 B (2 * 5)	710
Motortid (straf)	Neodym, 10 celler, 26 sek	10 * 0,10 * 26	-26
Landing	15,1 meter fra mærke	Mere 15 meter fra mærket	0
Total point sum			691

INDBYDELSER:

JM F3B

Den 24.-25. april

Esbjerg Model Flyveklub indbyder igen i år til et brag af et F3B stævne.

Der vil blive fløjet efter de internationale regler (FAI) dog med ret til at lave varighedsflyvningen om til 10 minutter.

Lørdag vil der være spil-opsætning fra kl. 8.00, og fra kl. 9.00 vil der blive serveret kaffe og rundstykker. Den første start vil gå kl. 10.00, hvis planen holder.

Søndagens rækkefølge er nogenlunde den samme som om lørdagen, men det er

muligt, at der vil blive startet lidt før, hvis det kommer til at passe bedre med tiden, idet der kommer en del langvejs fra.

Med hensyn til mad er der tale om en totalreprise: det vil sige, at man betaler et beløb, og så skal man ikke tænke mere over, om man nu får den mad, der skal til; det er jo en god ting.

Tilmelding skal ske senest den 10/4 til Morten Christensen
Tlf 75-131406

1. DM afdeling F3C

Den 24.-25. april

Haderslev Rc indbyder hermed alle helikopterpiloter i Danmark til 1. DM afdeling i F3C.

Der flyves i følgende klasser: FAI, sport og populær.

Konkurrencen tæller med til EM 2000. Tilmeldte piloter og dommere kan deltage i hoverkonkurrencen (fun-bane).

Kom og få en hyggelig weekend på vores fine flyveplads i Haderslev, hvor vi vil sørge for, at man kan kobe noget at spise og drikke hele weekenden. Der vil blive arrangeret fællesspisning lørdag aften (giv besked ved tilmeldingen, om du vil deltage i fællesspisningen).

Der er mulighed for at campere på pladsen fra fredag eftermiddag. Der forefindes el og vand på padsen.

Tilmelding sker til F3C styringsgruppen: Benthe Nielsen, tlf. 75 88 54 54
Svend Plougstrup, tlf. 75 82 73 69
Rasmus Larsen, tlf. 75 24 55 40.

Når tilmeldingen er modtaget, sendes et girokort lydende på startgebyret. Når dette beløb er indbetalt, er tilmeldingen endelig.

Ved tilmelding efter den 12. april betales et gebyr på kr. 50,00.

Vel mødt i Haderslev Rc.

Stævne for elektro-svævefly

Den 2. maj

Thy RC klub indbyder hermed alle interesserede til stævne for elektrosvævefly.

Stævnet afholdes søndag den 2. maj klokken 10 med briefing klokken 9.30, og det sker efter de nye regler for populær klassen, og deltagelse er gratis.

En tilmelding til Keld på tlf. 97 93 72 16 senest en dag før ville være rart. Vel mødt!

FALCON CUP 1999

Den 7.-8. maj

RC klubben Falcon indbyder hermed til Falcon Cup 1999.

Stævnet afvikles i weekenden den 7.-8. maj på Veerst modelflyveplads.

Vi starter med briefing lørdag kl. 10.00 og umiddelbart herefter 1. runde. Du er naturligvis velkommen til at komme allerede fredag. Der er campingmuligheder direkte ved klubhuset, hvor der også er vand og toilet m.v.

Der vil blive fløjet i følgende klasser efter gældende regler:

- * F3A-FAI
- * F3A-Nordic
- * F3A-Sport
- * F3A-X

Dog skal der være minimum 3 deltagere pr. klasse.

Lørdag gennemflyves 3 runder F3A-X.
Søndag gennemflyves 3 runder F3A-Sport.
I de øvrige klasser flyves 2 runder lørdag og søndag.

Stævnet tæller med til udtagelse til EM 2000.

Startgebyret er kr. 150,00; for F3A-sport dog kun kr. 100,00.

Startgebyret opkræves i forbindelse med briefing.

Tilmelding senest d. 26. april til
Svend Plougstrup
tlf. 75 82 73 69
E-mail: svend@post6.tele.dk

Ved tilmeldingen oplyses følgende:

- * navn
- * klasse, du flyver i
- * RC-nummer
- * klub
- * kanalnr.
- * deltagelse i spisning lørdag aften
- * telefonnummer

Vel mødt i Veerst til Falcon Cup
Svend Plougstrup

Svæveflyvedag for flyslæb

Den 13. maj

Kristi Himmelfartsdag afholder FALKEN sin årlige "Svæveflyvedag for flyslæb".

Er du til flyslæb, er det træffet, du skal besøge med dit store svævefly eller trækfly. Er du bare nysgerrig og vil se, hvordan dette samarbejde mellem motor- og svævefly foregår, er du også meget velkommen.

Fra morgenstund til kl. 16.30 er pladsen forbeholdt ovennævnte, men efter dette tidspunkt må pladsen også benyttes af andre, lige indtil mørket falder på.

Ved spisetid tænder vi op i grillen, hvor du kan få stegt et stykke medbragt kød eller købe en ristet pølse. Øl og vand sælges til rimelige priser.

Oplysninger hos Poul Møller,
tlf. 20 26 10 53.

Heli fly-in i Filskov

Den 13.-16. maj



Der afholdes igen i år HELI FLY-IN i Filskov i Kr.Himmelfartsferien fra d. 13. til d. 16. maj.

Der flyves i 3 klasser:

- A: Filskov Mix
- B: Euro Sport
- C: Filskov Aerobatic

Pladsen er stor, så der vil være mulighed for anden heliflyvning, medens der konkurreres.

Man må deltage i alle 3 klasser.

Stævneforløb:

Torsdag d. 13. maj:
Ankomst og fri flyvning
Kl. 12.00 check-in og 1. runde Filskov Mix

Fredag d. 14. maj:
1. runde Euro-Sport
2. runde Filskov Mix

Lørdag d. 15. maj:
1. runde Filskov Aerobatic
2. runde Filskov Aerobatic
3. runde Filskov Mix

Søndag d. 16. maj:
2. runde Euro-Sport
Afslutning ca. kl. 13.00

Vejetret kan medføre ændringer af programmet.

Af camping-muligheder er der foruden på selve flyvepladsen både Billund, Give, Grindsted og Sdr. Omme.

Filskov Kro ligger kun ca. 1 km fra modelflyvepladsen og kan anbefales.

Det koster 200,- kr. at deltage.
Ved tilmelding opgives:

Navn - RC nr. - Klub - Frq og klasser, der deltages i.

Manøvrebeskrivelse tilsendes efter ønske ved tilmelding.

Tilmeldingen er først gældende, når gebyret på 200,- kr. er betalt.

Tilmelding senest 1. maj til Filskov Modelflyveklub

Benthe og Kaj H. Nielsen
Amlundvej 4, Lindeballe Skov
7321 Gadbjerg

Tlf: 75 88 54 54 / Fax: 75 88 54 95
E-mail: rotordisc@teknik.dk

Sjöflygträff i Holsljunga

Den 15.-16. maj

Igen i år indbyder den svenske Marks MFK til søfly-træf på Holsljunga Camping.

Kontaktmand i Danmark: Henrik Lindström, tlf. 98 37 28 91.

Op i Sverige er det Finn Jonassen, der kan kontaktes på tlf. 0046 325/32382 eller fax nr. 0046 325/32536.

Kørselsvejledning: Kør ca. 60 km mod nord fra Falkenberg ad vej 154 eller fra Göteborg ad riksväg 40/156 mod Landvetter flyveplads, derefter mod Skene og Holsljunga. Det tager ca. en time i bil.

El-træf

Den 23. maj

Silkeborg El & Svæv indbyder alle interesserede til klubbens første udendørs elektro-træf søndag den 23. maj.

Der vil blive afviklet en populær-konkurrence efter de nye regler.

Vi flyver tre eller flere runder afhængigt af deltagerantallet og eventuelle frekvenssammenfald. Herefter er der fri flyvning. Desuden vil der være mulighed for fri flyvning mellem runderne og i middagspausen.

Mandag den 24. maj, 2. pinsedag, vil der være mulighed for at træne 10/27 celled flyvning på klubbens opstillede bane - andre former for elektroflyvning er selvfølgelig meget velkommen.

Husk at tilmelde dig senest fredag den 21. maj. Husk også at medbringe stopure.

Søndag den 23. maj er der indskrivning kl. 09.45, briefing kl. 10.00, og første gruppe starter kl. 10.30.

Mød op og "indvi" klubben bane.

Har du spørgsmål angående kørselsvejledning, regler, overnatning mv. er du velkommen til at kontakte

Christian Gravesen,
tlf. 86 80 66 82 / 20 12 13 74
E-mail: gravesen@post6.tele.dk

Dommer-seminar

Den 29. maj

Arslev mfk. afholder dommer-seminar del 2 den 29.5.99.

Del 2 sigter på dommernes træning i flyvebedømmelse, så det vil være en oplagt mulighed for skalapiloter til at få råd og vejledning ang. skalaflyvning i konkurrence-regi.

Alle er velkomne, blot skal gældende støjregler overholdes.

Tilmelding til Ulrik Lützen, tlf. 65 97 44 80, med sidste frist d. 8.5.99.

Modelflyveopvisning i Slangerup

Den 30. maj

Radioflyveklubben laver igen modelflyveopvisning på pladsen ved speedway-banen i Slangerup søndag d. 30. maj.

Selve opvisningen foregår fra kl. 13.00 til 16.00. Der må flyves fra 10 til ca. 12, hvorefter der holdes en pause, inden selve opvisningen starter. Vi håber at kunne vise et bredt udsnit af flyvning med fjernstyrede modelfly. Derfor håber vi meget, at gæster fra andre klubber vil være med til at give publikum en god dag. Der tages entré for publikum. Da det er et publikumsstævne, skal deltagerne have gyldigt A-certifikat for at få lov til at flyve. (Stormodelpiloter skal naturligvis også have stormodeltil-ladelse).

Kontaktmand:

Ole Hilmer Petersen,

tlf. 46 75 52 14

ohp.flyv@post.tele.dk eller ohp@jpkom.dk.

Tilmelding må meget gerne ske inden 28. maj.

Combitræf

Den 30. maj - 2. juni

Jet Danmark og skalastyringsgruppen indbyder hermed til Combitræf i Fredericia i dagene den 30. maj og 1.-2. juni.

Combitræf er for alle, der interesserer sig for jet og skala. Lad mig understrege, at en jetmodel også kan have en propel i snuden eller en elfan indeni. Ligeledes gælder det for skalamodeller, at de ikke behøver at være en nøjagtig kopi af deres forbillede. Har du et skala- svævefly, er du også velkommen. Kort sagt: alt, hvad der kan kravle og gå inden for jet og skala, bydes velkommen til dette træf.

Combitræffet finder sted på Fredericia MFK's bane nord for Fredericia Bryggeri. Der kan camperes på pladsen. Der er udlægges strøm til campisterne for et mindre beløb. Der vil være mulighed for at købe øl/vand og pølser i klubbens "lille biks".



STORMODELTRÆF 1999

OPVISING - FLYVEKONKURRENCER - OPLEVELSER!



WEEKENDEN DEN 5. & 6. JUNI 1999

CAMPING ÅBNER FREDAG, - FESTMIDDAG LØRDAG AFTEN, - OPVISING SØNDAG

TILMELDING TIL BJARNE CHRISTOPHERSEN, 9718 1150

ELLER OLE SCHOU PÅ E-MAIL: SKILTEGR@POST4.TELE.DK

Brande Modelflyveklub inviterer igen i år til

STORMODELTRÆF 1999

5.-6. juni

Det er en fornøjelse atter i år at kunne invitere til STORMODELTRÆF på Brande Modelflyveklubs flyveplads i weekenden den 5. og 6. juni.

Der er selvfølgelig lagt hovedvægt på deltagelse med stormodeller, men alle er velkomne - også selv om modellen er knap så stor, eller om du flyver helikopter.

Som sædvanligt er der åbent for campingfolket allerede fredag. Der er el og vand på pladsen, og kiosken holder åben med de værste fornødheder. Campingafgift pr. vogn incl. el: kr. 20,-

Fredag og lørdag er der fri flyvning - lørdag dog afbrudt af lidt konkurrencer.

Lørdag aften er der festmiddag - og selvfølgelig fest! Pris pr. deltager kr. 100,-

Søndag er der fri flyvning om formiddagen, og søndag eftermiddag afholdes - med jeres deltagelse - stor flyveopvisning som finale.

Meld jer til i god tid - i 1998 var der 110 gæster til festmiddagen på trods af vejret.

Har du endnu ikke oplevet et stormodeltræf i Brande, så meld dig til, og få en køre-vejledning ved tilmeldingen.

Flyvepladsens adresse er Engebækvej 51, Brande (9 km fra Brande mod Sdr. Omme - se skilte).

Tilmelding kan ske til:

Stig Andersen på tlf. 73 45 19 19

Torben Enemark på tlf. 75 95 42 98

Tilmelding til Bjarne Christophersen på tlf.: 97 18 11 50 eller til Ole Schou på E-mail: skiltegr@post4.tele.dk senest den 31. maj.

Vel mødt!

"TAKE IT EASY" stævne

Den 5. juni.

Storkøbenhavns Modelflyve Klub afholder stævne på Danmarks måske mindste flyveplads med stormodel-status.

Det sker lørdag den 5. juni - Grundlovsdag.

Det er muligt at campere fra fredag den 4. og at overnatte til den søndag 6.

Det er et "fly for fun" stævne med indlagt underholdning. Grillen bliver tændt om aftenen og morgenbrød hentet om morgen.

Tilmelding på tlf. 32 52 51 70
(Blot for planlægningens skyld)

F-15 Eagle, Mosquito og Messerschmitt Me-109 fotografet på sidste års combitræf.



2. runde af DM F3C

Den 5.-6. juni

Odense Modelflyveklub inviterer hermed til anden runde af DM. Stævnet afholdes den 5.-6. juni på Odense Modelflyveklubs bane.

Briefing lørdag kl. 10.00

Der flyves i følgende klasser: FAI, sport og populær

Konkurrencen tæller med til EM 2000

Tilmeldte piloter og dommere kan deltage i hoverkonkurrencen (fun bane)

Startgebyr: kr. 150,00 + kr. 25,00 hvis man deltager i FUN konkurrencen

Start gebyret indbetales på giro kontonr.: 1-675-5982

Sidste tilmelding er fredag den 21. maj.

Det praktiske:

På pladsen forefindes visse faciliteter: et sted, hvor man kan lave både stort og smat, strøm til campingvogne og ladere, vand hentes ved den nærliggende gård, klubhus med skruerborde.

Morgenmad lørdag og søndag kan bestilles hos Stephan. Der vil under hele stævnet være mulighed for at købe kartoffelsalat med frikadeller, ligesom der vil være mulighed for at skylle det ned med en øl eller sodavand for et lille beløb. Lørdag aften vil vi starte klubgrillen op til selvmedbragte pølser, steaks mm.

Kørselsbeskrivelse:

Kommer man fra Sjælland, kører man af ved opkørslen mod Otterup. Først skal man igennem Odense; men bare rolig - så længe du kører mod Otterup, er der ingen fare på færde. Fra ca. 2 km før Otterup er der skilte med Odense Modelflyveklub; følg dem, og du ender ved pladsen.

Kommer man fra Jylland, tages Vissenbjerg-opkørslen. Herpå drejes mod Sønder sø, og i Sønder sø drejer man af mod Otterup. Man kører igennem en mindre by ved navn Lunde, og lige efter Lunde vil der være skiltet resten af vejen.

Er man alligevel kørt forkert, ringer man til 28 26 96 20 og får nærmere oplysninger.

Vi ses til et par hyggelige, dejlige flyvedage i Odense Modelflyveklub.

Tilmelding

sker til F3C styringsgruppen:

Benthe Nielsen, tlf. 75 88 54 54

Svend Plougstrup, tlf. 75 82 73 69

Rasmus Larsen, tlf. 75 24 55 40

Når tilmeldingen er modtaget, sendes et girokort lydende på startgebyret. Når dette beløb er indbetalt, er tilmeldingen endelig. Ved tilmelding efter den 21. maj betales et gebyr på kr. 50,00.

Hilsen, Stephan Wiese

Jysk skalamesterskab

Den 12. juni

Sandmosen mfk. indbyder til Jysk skalamesterskab d. 12.6.99.

Som et forsøg vil vi prøve, om vi kan samle skala-intereserede til et skalamesterskab.



Foto: B. Pedersen

Konkurrencen vil blive afholdt i henhold til gældende populærskala regler, hvilket indebærer fuldt dommerhold.

Af præmier kan nævnes:

* Piloternes valg

* Bedste civile model

* Bedste militære model

* Jysk mester 1-2-3

Stævnet forventes afholdt på én dag, hvis ellers vejrguderne er med os.

Briefing: kl. 10.00.

Startgebyr: 75,- kr.

Kaffe, øl, vand og pølser vil kunne købes på pladsen til rimelige priser.

Tilmelding til:

Knud Bjarne Kristensen, 98 24 78 18

Kaj Pedersen, 98 24 60 94

Bjarne Pedersen, 98 24 08 07

E-mail: Bjap@post.tele.dk

Af hensyn til forberedelser og indkøb er sidste frist for tilmelding den 6.6.99.

Modelflyve-weekend hos FALCON

Den 12.-13. juni

RC-klubben Falcon indbyder til en hyggelig modelflyve-weekend i Veerst.

Du er velkommen til at benytte vores bane, klubhus og campingfaciliteter allerede fra fredag. I klubhuset finder du vand, toilet samt mulighed for tilslutning af 220 V.

Lørdag vil overvejende være præget af fri flyvning og naturligvis masser af hyggesnak. Lørdag aften arrangeres fællesspisning i klubhuset; her anrettes lidt godt til maven til rimelige priser.

Søndag starter vi med morgenkaffe og om nødvendigt med en lille opfrisker. Søndagens flyvning vil også kunne bestå af små konkurrencer, og der vil hele weekenden være mulighed for at købe forfriskninger på pladsen.

Vi forsøger at lave lidt planlægning og håber derfor, at så mange som muligt vil tilmelde sig på forhånd. Ønsker du at deltage i lørdagens fællesspisning, er tilmelding dog nødvendig.

Tilmelding og yderligere oplysninger kan ske hos Mogens Storm på tlf. 86 16 35 57.

Vel mødt hos RC-klubben Falcon

Dronninglund Træf

Den 19.-20. juni

Vi afholder igen i år årets "tørreste" træf.

I lighed med tidligere år vil der være mulighed for camping på flyvepladsen fra fredag d. 18. juni. Pladsen kan byde på følgende faciliteter: Vand, el, en velforsynet kiosk og nye toiletforhold.

Lørdag aften er der festmiddag, pris 60,- kr. Børn u. 12 år gratis.

Programmet for weekenden vil blive fastlagt senere.

Tilmelding til Niels Chr. Nielsen
tlf. 98 25 98 03

eller via vores hjemmeside

<http://www.dronninglund-mfk.dk>

Her kan du også finde yderligere information om klubben og træffet.

Flygträff på Örestens flygplats

Den 19.-20. juni

Den svenske Marks MFK inviterer igen i år til flyträf, og man håber på, at der også denne gang bliver stor tilslutning fra Danmark.

Kontaktmand i Danmark er Henrik Lindstrøm, tlf. 98 37 28 91.

I Sverige er det Finn Jonassen, tlf. 0046 325/32382, fax nr. 0046 325/32536.

Kørselsbeskrivelse: Fra Göteborg køres ad riksväg 40/156 mod Landvetter flyveplads, derefter mod Skene og Öresten eller fra Varberg ad riksväg 41 mod Skene. Turen tager ca. en time i bil.

Hobbyworld Fly for Fun

Den 20. juni

"Hobbyworld Fly for Fun" blev stiftet for et år siden, og første stævne blev afholdt i stiv kuling hos NFK.

I år har Sydkystens Modelflyveklub påtaget sig at arrangere dette fornøjelige stævne - vi håber på lidt bedre vejr.

Stævnet henvender sig til alle, der synes, at det er sjovt at flyve lidt "spas". Der

konkurreres i hold med discipliner som 3 loop på tid, flyv længst tid på 30 sek. mortid, flamingoræs m.m. Det er ingen betingelse, at man deltager med en decideret Fun-fly model. Helt almindelige sports- og begyndermodeller kan særdeles udmærket anvendes. Afhængigt af antal tilmeldte dannes der hold - helst ét eller flere hold pr. klub, men der kan også dannes hold med deltagere fra forskellige klubber, alle er velkomne.

Briefing på pladsen kl. 10.00

Kørselsbeskrivelse fås ved henvendelse til Lars Kildholt, tlf. 20 15 97 77 - eller se i klubhåndbogen.

Deltagergebyr: kr. 75,-.

Tilmelding: Senest 17. juni til Lars Kildholt, tlf. 20 15 97 77 eller e-mail lki@bilial.dk

War-Bird Træf

Den 20.-21. juni

Midtjysk Modelflyve Klub afholder igen i år War-Bird træf den 21.-22. juni på flyvepladsen ved Skinderholm. Selv om du ikke har en war-bird i en eller anden form, er du alligevel velkommen.

Der er mulighed for camping på pladsen fra fredag kl. 15.00. Der er strøm, vand og toilitforhold ved klubhuset.

Almindelig flyvning både lørdag og søndag, men hyggeflyvning hele perioden.

Kontakt:

Kjeld Sørensen, tlf. 97 15 69 30
John Møller, tlf. 97 14 18 75

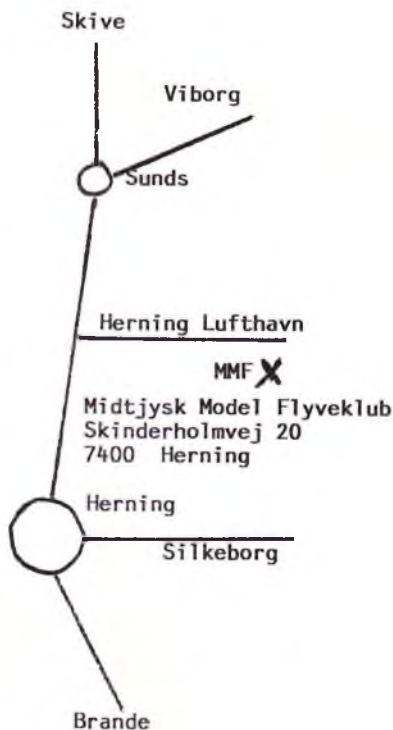

DM i 2 mtr-klassen 1999

Den 26.-27. juni.

EMF (Esbjerg Modelflyveklub) indbyder

hermed til DM i 2 mtr. svæveflyvning d. 26. og 27. juni på Varde flyveplads (ca. 1 km syd for Varde by).

Der flyves begge dage. Tag hele familien med, da der er mulighed for at campere på pladsen allerede fra fredag aften. Der er klubhus med toilet og strøm, og der bliver mulighed for at købe forfriskninger på pladsen under hele stævnet. Ligeledes arrangeres der fælles spising lørdag aften.

Startgebyr: 50 kr. incl. morgenkaffe om lørdagen.

Tilmelding/info hos
Knud Hebsgaard
tlf. 75 24 64 90

PS. Se også næste nummer.

Begynder-sommerlejr

Den 28. juni - 3. juli

Østfyns Modelflyveklub indbyder hermed til begynder-sommerlejr på Ø.M.F.s flyveplads ved Ørbæk på Fyn.

Der vil være flyvning hver dag mellem kl. 11 og ca. 18. Et par aftener vil vi bruge som temaaftener, hvor temaerne evt. kunne være flyveteori, støj-dæmpning, elfly, og hvad der ellers kunne være interesse for. Er vejret og interessen til stede, kunne det jo være, at man hellere ville flyve nogle af aftenerne.

Lørdag havde vi tænkt os at bruge på, at de, som måtte være kommet så langt, kunne aflægge A-certifikatprøve og forhøbetlig komme hjem med et synligt bevis på en god uge.

For at kunne deltage kræves blot, at

man har sit eget flyvegrej med - det være sig svæve-, el- eller forbrændingsmotorfly (ikke helikopter) - samt nødvendigt grej og godkendt anlæg. Vi vil så alt efter deltagerantallet sørge for, at der vil være instruktører til stede.

Gennemførelsen af lejren vil være betinget af nok tilmeldinger og på den anden side heller ikke for mange, hvorfor vi synes, det vil være en god idé med hurtig tilmelding på nedenstående telefonnumre. For at alle skal have mulighed for at kunne være med, har vi sat deltagergebyret til 100,- kr., hvis man er under 18 år, og 200,- kr. for resten.

Der er ikke mulighed for at bo på pladsen, da der hverken er vand eller toiletter; men kun 5 km. væk, lige ud til Storebælt med udsigt ud over den nye bro, ligger der en trestjernet campingplads, hvor man som deltager på vores lejr vil få 20% rabat og blive placeret sammen med evt. andre flyvelejr-deltagere. Den nye bro gør det meget nemt at komme hertil også fra Sjælland. Vores flyveplads ligger kun ca. 12 km. syd for Nyborg, ikke langt fra Nyborg-Svendborgvejen.

Derfor - af hensyn til planlægningen og for at være sikker på at kunne deltage - tilmeld dig så hurtigt som muligt på et af nedenstående telefonnumre. Når vi har registreret modtagelsen af din betaling, vil du få tilsendt program med alle yderligere oplysninger.

Du kan også holde dig orienteret og få aktuelle oplysninger om klubben og lejren gennem Internettet. Du finder os under jubii/hobbyer/rcklubber.

Yderligere oplysninger og tilmelding:

Peter Andersen, tlf. 65 37 13 09
Tomas Andersen, tlf. 62 66 18 03



Pandrup "Model Air Show"

Sommerlejr 1999

Den 10.-18. juli

Da der ikke afholdes sommerlejr i Skagen i år p.g.a. andre aktiviteter på skolen, hvor vi plejer at være, holder vi "flyttelejr".

Vi har set os lidt omkring her i det nordjyske for at finde alternativer til afholdelse af en sommerlejr og fundet Blokhush som en

god afløser for Skagen, da vi her har nogenlunde de samme faciliteter.

Pandrup "Model Air Show" indbyder hermed i samarbejde med RC-unionen, til modellflyvesommerlejr

fra d. 10/7 til d. 18/7 - uge 28

i Blokhus i Nordjylland.

Sommerlejren afholdes for alle RC-unionens piloter både med og uden familie. Sommerlejren er ment som en kombineret sommerferie for hele familien med mulighed for masser af modellflyvning, som ikke forpligter, selvom vi dog har små/store konkurrencer i løbet af ugen.

I området omkring Pandrup/Blokhus/Løkken er der et utal af sommeraktiviteter, både for børn og voksne: Fårup sommerland - en mere end 20 km lang hvid sandstrand for strandløverne - restauranter - diskoteker - en skøn natur samt gode indkøbsmuligheder, blot for at nævne nogle af mulighederne. Det eneste, vi ikke kan byde på her, er faktisk kun det specielle havnemiljø, der findes i Skagen.

Vi vil benytte Sandmose Mfk. flyveplads til at muntre os på.

Sandmose Mfk. er en 24 år gammel modellflyveklub med 40 medlemmer, og den har nok noget af Danmarks bedste modellflyveplads: 385 m lang og 95 m bred med en fuldstændig flad og tætklippet græsbane; så der er plads nok, selv for de største modeller. Desuden er der klubhus med gode faciliteter samt nye og fine toiletforhold.

Lidt nord for Løkken, ca. 20 km fra flyvepladsen, er der fine muligheder for skråntflyvning, hvis man er til det. Der skal dog helst være vesten- eller nordvesten vind, for at skrånten kan benyttes med held. Skrånten er ca. 20 m høj og flere km lang, og der er ingen generende buske og træer i landingsområdet.

Camping: Sportspladsen ved Hune Friskole, Vesterhavsvej 6, 9490 Blokhus, hvor der er bad, toiletter, strøm, køle/fryseskab og stort fællesrum til rådighed. Fra skolen til Vesterhavet er der ca. 1,5 km.

Flyveplads: Sandmose Mfk. ca. 9 km fra RC-campen.

Aktiviteter: Fly for fun konkurrencer, natflyvning, kampflyvning, hangarskibslandning, 2 m svævegolf-flyvning i klitterne omkring Blokhus samt en masse hyggeflyvning.

Lørdag d. 17/7 afholder Sandmose Mfk. deres årlige

Pandrup "Air Show"

for publikum, efterfulgt af sommerlejrens "Præmiefest" (på skolen) om aftenen.

Pris pr. person pr. nat: 45,00 kr.

Børn under 12 år bor gratis.

Tilmelding til:

Kurt Hevang,
Løkkenvej 8, 9490 Pandrup
Tlf. 98 20 44 16

Vel mødt i Nordjylland til en rigtig familieferie!

Sommerlejren på Egeskov er aflyst

Midt i forberedelserne til årets sommerlejr

fik vi den ubehagelige meddelelse fra Egeskov Slot, at vi ikke mere er velkomne på pladsen, med mindre vi sejler eller udelukkende anvender svæve- og elmodeller. Dette til trods for, at vi havde et mundtligt tilsagn om at kunne fortsætte vor dejlige tradition.

Desværre er det indenfor kold business ofte nødvendigt med skriftlige aftaler om selv elementære ting

På det grundlag er det helt umuligt at finde opbakning til lejren, da 90% af de deltagende piloter anvender modeller med forbrændingsmotorer.

Men, kære venner, fortvivl ikke.

Vi har fundet en plads, der ikke kan undgå at blive en værdig afløser. Nuserne i Grindsted har lovet at overtage arrangementet. De har en pragtfuld flyveplads, som er uovertruffen til såvel motor- som svæveflyvning.

Der bliver arrangementer for hele familien, f.eks. ligger pladsen tæt på Legoland og Løveparken i Givskud, og for freaksene bliver der måske mulighed for et besøg på Billund Lufthavn. Selv vand til de stakkels modelsejlere (Lotte og Svend) findes i nærheden. I det hele taget vil lejren blive afholdt i samme afslappede ånd, som vi har nydt de forgående fire somre.

Derfor: reserver straks uge 28

Grundet deadline kan vi ikke bringe flere oplysninger på nuværende tidspunkt; men der kommer en opfølgning i MFN nr. 3/1999.

Indtil da er du meget velkommen til at ringe til Otto, tlf. 75 33 84 46. Svend, tlf. 62 24 49 05 eller Erik, tlf. 74 47 45 47, for yderligere oplysninger og evt. tilmeldelse.

Molbo-træf '99

Den 7.-8. august

Så er det igen tiden, hvor I skal sætte kryds i kalenderen og reservere week-enden til årets mest afslappede og hyggelige modellflyvebegivenhed, Molbo-træf '99, arrangeret af Modellflyverne Aarhus på vores dejlige og hyggelige flyveplads ved V.alling (se kort nr. 100 i Klubhåndbogen).

Der er fri camping på pladsen, hvor vi er at finde fra fredag formiddag. Vand findes på/ved pladsen, og el kan fås i begrænset mængde.

Lørdag aften holder vi sommerfest for tilmeldte piloter, naboer, og klubbens medlemmer, alle med ledsager.

Vi serverer diverse kød til grillen samt salater og flutes. Alt dette for en pris af kr. 20,- pr. person.

Under træffet er Molbokiosken åben. Her er ol. vand, kaffe/the, kager, polser, og så ristede m.m. til rimelige priser.

Af hensyn til indkøb er tilmelding nødvendig senest 2. august til

Kurt H. Petersen, tlf. 86 29 40 71 eller 86 11 64 00

Jørgen Kaae Hansen, tlf. 86 17 97 67.



Heli-Hygge-Træf

27.-28. august

For første gang (men forhåbentlig ikke sidste) indbydes alle med "roterende vinger" til at deltage i Sydkystens Modellflyveklubs Heli-Hygge-Træf. Arrangementets navn fortæller næsten fuldstændigt, hvad vi har i tankerne, men her følger lidt detaljer:

Sydkystens Heli-Hygge-Træf er et uformelt træf for alle helikopterpiloter, begyndere som øvede. Weekenden byder på masser af flyvning og socialt samvær, indlagte smækonkurrencer med præmier o.m.a. Lørdag aften arrangerer vi fællesspisning (m.m.). På pladsen er der mulighed for camping. Vi har 220V, toilet og rindende vand fra dunke.

Vi starter fredag eftermiddag d. 27. august. Kom og vær med - også jer fra den anden side af broen. Flyvepladsen ligger ca. 1 times kørsel fra Korsør.

Kørselsbeskrivelse og yderligere oplysninger fås ved henvendelse til Jens Munk, tlf. 56 71 16 26 eller Lars Kildholt, tlf. 20 15 97 77.

Af hensyn til planlægning vil vi meget gerne have din tilmelding senest d. 19. august.

VEL MØDT!





Linestyings-Unionen (CL-unionen) er den danske landsorganisation for modelflyvning med linestyrede modelfly.

Unionen er tilsluttet Kongelig Dansk Aeroklub (KDA) og Fédération Aéronautique Internationale (FAI).

Årskontingentet er for 1999, 300,- kr. for direkte medlemmer.

Medlemsskab kan også opnås gennem indmeldelse i en af de klubber, der er tilsluttet unionen.

Nærmere oplysninger herom fås fra

Linestyings Unionens sekretariat:

Tove Beyer
Ellehammersvej 12
8260 Viby J.
Tlf. 86 14 13 83
E-mail: Tove.beyer@teliamail.dk

Unionens Web-adresse:

<http://hjem.get2net.dk/cl-unionen>

Unionsformand:

Niels Lyhne Hansen
Gormsvej 14
7080 Borkop
tlf. 75 86 62 19
E-mail: lyhne@get2net.dk

Bestyrelsesmedlemmer

Henrik Ludwigsen
Studekrogen 3
3500 Værløse
tlf. 44 65 54 51
E-mail: ludwig@post7.tele.dk

Ruben Sonne
Skolegade 64
7400 Herning
tlf. 97 21 41 06

Aage Wiberg
Søndergårdsvej 30
7400 Herning
tlf. 97 20 97 37

Linestyingsredaktør:

Carsten S. Jørgensen
Tornhøjparken 13
9220 Aalborg Ø
tlf. 98 15 14 18
E-mail: csj@nv.dk

Regeludvalg:

Jesper Buth Rasmussen
Almavej 8
9280 Storvorde
tlf. 98 31 91 98

Sommerlejrudvalg:

Ruben Sonne
Skolegade 64
7400 Herning
tlf. 97 21 41 06

DM-udvalg:

Aviator
Carl Johan Fanøe
Vingårdsvej 7
9280 Storvorde
tlf. 98 31 70 95

INDBYDELSER

Vår Øst

Den 18. april

Sted: Amager Føllede
Dato: Søndag den 18. april
Tid: 10.00
Klasser: Alle
Startgebyr: kr. 50,-
Tilmelding: Henrik Bentzen, tlf. 32 55 40 71

E-mail: ferrai@image.dk
eller Ole Bjerager, tlf. 32 57 40 01

Senest en uge før.

Servering: Det sædvanlige: Øl, sodavand, Gammel Dansk, kaffe og wienerbrød.

Vår Vest

Den 25. april

Aviator's modelflyvere indbyder alle landets modelflyvere til Vår Vest.

Nu er det for alvor på tide at få støvet grejet af og få konkurrence-luft under vingerne. Det gode vejr er bestilt, og der er kun godt en måned til Limfjordsstævnet.

Tag venligst tilmeldingsfristen alvorligt. Hvis du ikke tilmelder dig rettidigt, risikerer du at DIN konkurrenceklasse aflyses.

Klasser :

Alle linestyingsklasser, d.v.s.:
F2A Hastighedsflyvning, 2,50 ccm
F2A-1A Minispeed, 1,00 ccm
F2B Kunstflyvning
F2B-B Begynderkunstflyvning
F2C Holdkapflyvning
G-Y Good-Year racing
F2D FAI-combat
F2D-D Dieselcombat
M-R Mouserace, 1,00 ccm

Tid: Søndag den 25. april kl. 9.00

Sted: Aviators baner, Hesteskoen, Aalborg

Startgebyr: Kr. 50,-, incl.kaffebord, der kan betales på banen.

Tilmelding: Senest lørdag den 17. april kl. 15.00

på klubtelefonen 98 15 81 18 eller til

Jesper Buth Rasmussen
Almavej 8

9280 Storvorde
tlf. 98 31 91 98

eller

Ole Bisgaard
Roald Amundsensvej 51

9210 Aalborg SØ
tlf. 98 14 36 55 / 20 93 86 55

Kjoven Open

Den 30. april - 1. maj

Sted: Amager Føllede
Dato: Fredag den 30. april og lørdag den 1. maj

Tid: Fredag kl. 13.00

Klasser: Alle

Startgebyr: kr. 70.-

Tilmelding: Henrik Bentzen, tlf. 32 55 40 71

E-mail: ferrai@image.dk
eller Ole Bjerager, tlf. 32 57 40 01

Senest en uge før

Servering: På banen det sædvanlige: Øl, sodavand, Gammel Dansk, kaffe og wienerbrød

Spisning: Fredag aften er der fælles-spisning for kr. 120,-

Der vil selvfølgelig være mulighed for overnatning, fredag til lørdag.

Limfjordsstævnet 1999

Aviator's Modelflyvere indbyder hermed nuværende og forhenværende modelflyvere i Danmark og hele Europa til Limfjordsstævnet 1999.

Dette traditionsrige pinsestævne afholdes i år lørdag den 22. og søndag den 23. maj.

Konkurrencereglerne følger FAI-sporting code samt Linestyings-unionens regler for de nationale klasser (den røde regelmappe), med de seneste ændringer og tilføjelser.

Stævnet er den største modelflyvebegivenhed indenfor en radius af 1000 km.

Den hjemlige elite kæmper mod modelflyvere fra Sverige, Holland, Letland, Litauen, Tyskland med flere.

Deltagerne er blandt den absolutte elite, flere er forhenværende verdens- og europamestre, og der gives absolut ikke ved dørene.

Stævnets adelsmærke er alligevel, at "vi jo alle gør det for at more os". Derfor er der masser af plads til begynderen, der gerne vil snuse til den internationale atmosfære.

Det er gratis at campere ved banerne, forholdene er primitive, men klubhuset rummer de basale faciliteter, WC og varmt vand.

Obs, bemærk, kig her, husk, se, noter:

For at fjerne den alt for udbredte uvane med at blæse på tilmeldingsfrister, har vi set os nødsaget til at indføre et efteranmeldelsesgebyr.

Dette gebyr vil blive opkrævet alle tilmeldinger, som ikke ligger hos Ole Bisgaard senest lørdag 8.maj

p.s.: Det gælder også hvis man "bare" vil flyve en klasse mere !!

Konkurrencekalenderen 1999

18. april	Vår Øst
25. april	Vår vest
30. april-1. maj	Kjøven Open
22.-23. maj	Limfjordstævnet: pinsen
6. juni	
19. juni	Old Time Stunt
20. juni	Æ Stunthose Cup
14. august	Asfalttræs
15. august	Hedeslag
28.-29. august	DM
??	DM i Diesel combat
19. september	Høst vest
??	Høst øst

Kjøven
Aviator
Kjøven
Aviator
Trekantens Modelflyvek.
Herning Modelflyveklub
Herning Modelflyveklub
Herning Modelflyveklub
Herning Modelflyveklub
Kjøven
Aviator
Pingvinen

Alle
Alle
Alle
Alle undtagen Dieselcombat
Stunt, beg.stunt og mini-speed
Old-time Stunt
F2B Stunt og F2b-b Begynderstunt
Alle Asfaltklasser
Dieselcombat
Alle undtagen Dieselcombat
Dieselcombat
Alle
?

Der kæmpes om guld-, sølv- og bronze-medaljer samt om vandrepokaler til vinderne.

Klasser:

F2A	Speed (2,5 ccm)
F2A-1A	Minispeed (1,00 ccm)
F2B	Kunsthjvning
F2B-B	Begynderkunsthjvning
F2C	Teamrace / holdkapflyvning
Good-Year	Semiskala holdkapflyvning
F2D	Kampflyvning

Tidsplan:

Fredag 21. maj	Ankomst og fri træning
Lørdag 22. maj	10.00 Check-in
	11.00 Konkurrencestart
	19.00 Barbecue
Søndag 23. maj	9.00 Konkurrencer
	fortsat
	15.00 Finaler (ca.)

Startgebyr:

150 kr. pr. mand m/k, uanset antal klasser
(Combat er uden brændstof)
Efteranmeldelsesgebyr:
50 kr. pr. mand.
Barbecue:
125 kr. pr. mand m/k
50 kr. pr. barn (under 15 år).

Betaling:

Postgiro 5 62 01 71, Aviator's modelflyvere,
senest lørdag 8.maj

Tilmelding:

senest lørdag 8. maj til:
Ole Bisgaard
Roald Amundsensvej 51
9210 Aalborg SØ
tlf.: 98 14 36 55

Information:

Jesper Buth Rasmussen
tlf. 98 31 91 98
el. klubtlf. 98 15 81 18.

Old Time Stunt & Æ Stunthose Cup '99

Du indbydes hermed til Old Time Stunt '99 samt Æ Stunthose Cup '99 i weekenden den 19.-20. juni 1999 i Herning.

Old Time Stunt

Du indbydes hermed til årets store begivenhed indenfor linestyret Vintage model-flyvning, nemlig Old Time Stunt.

Eftersom stævnet er ved at være en tradition, bliver der i år - som noget nyt - en

World Cup Konkurrencer 1999 Linestyling			F2A	F2B	F2C	F2D
Ekaterinburg (RUSLAND)	20 - 21 Februar	EK				*
Torino (ITALIEN)	24 - 25 April	TO		*		
Breitenbach (ØSTRIG)	14 - 16 Maj	BR	*		*	
Tautenhain (TYSKLAND)	15 - 16 Maj	TA				*
Aalborg (DANMARK)	22 - 23 Maj	AA	*	*	*	*
Saint-Etienne (FRANKRIG)	22 - 24 Maj	ST	(1)	*	(1)	
Moscow (RUSLAND)	5 - 6 Juni	MO	*		*	
Genk (BELGIEN)	5 - 6 Juni	GE		*		
Sebnitz (TYSKLAND)	11 - 13 Juni	SE	*		*	*
Bratislava (SLOVAKIET)	11 - 13 Juni	BR		*		
Pécs (UNGARN)	26 - 27 Juni	PC	*	*	*	
Wierzawice (POLEN)	23 - 25 Juli	WI	*	*		*
Svitavy (TJEKKIET)	30 July - 1 August	SV	*	*		
Landres (FRANKRIG)	8 - 9 August	PL	*	(2)	*	
Pepinster (BELGIEN)	14 - 15 August	PE	*	*	*	
Siggenthal (SCHWEIZ)	21 - 22 August	SI		*		
Lugo di Romagna (ITALIEN)	4 - 5 September	LR	*	*	*	
Nonomskovsk (UKRAINE)	10 - 12 September	NO				*
Kisvarda (UNGARN)	11 - 12 September	KI		*		
Rouillé - (FRANKRIG)	11 - 12 September	RO	*	*	*	
Landres - France (LUXEMBOURG)	18 - 19 September	LU	*	*	*	
St. Petersburg (RUSLAND)	18 - 19 September	SP				*
Gyula (UNGARN)	24 - 26 September	GY	*		*	*
Valladolid (SPANIEN)	2 - 3 Oktober	VA	*	*	*	*

(1) F2A og F2C tæller ikke til World Cup

(2) F2B tæller ikke til World Cup

Ikke World Cup Konkurrencer			F2A	F2B	F2C	F2D
Sainte-Eulalie (FRANKRIG)	1 - 2 Maj	SI	*	*	*	
Europamesterskaberne (SPANIEN)	22 - 23 Maj	EC	*	*	*	*
Ikke FAI Godkendt						
Oxelösund Pokalen (SVERIGE)	6 juni	OX	*		*	*
					&GY	

spændende pokal at flyve om. Vi har nemlig genfundet en gammel historisk pokal, som er kommet til veje og er blevet restaureret, så den funkler.

Sted: Herning Modelflyve Klub
Tid: Lørdag den 19/6-99 klokken 13.30
Pris: 30,- kr.

Regler:

modellen skal være fra 1964 eller tidligere, dog gerne nybygget, men efter gamle originale tegninger. Gerne en gammel motor fra dengang, f.eks. FOX - McCoy - Viking og så

videre. Men det er dog ingen absolut betingelse, hvis du kun har en nyere motor.

Der bliver præmie for den mest autentiske og flotte Old Time Stunter.

Æ Stunthose Cup '99

Tid: Søndag den 20. juni klokken 9.30
Sted: Herning Modelflyve Klub
Pris: 50,- kr.

Der flyves traditionen tro om pokalen i såvel begynder- som ekspert-klassen. Så mød venligst op, såvel den etablerede danmarkselite som den nye kommende elite,

der om føje år, tager den nuværende elite over i Old Time Stunt - se anden indbydelse.

Den opmærksomme læser vil se, at der er to stævner på én og samme weekend og på samme sted. Derfor opfordrer vi dig og din familie til at sætte begge dage af til begivenhederne.

Vi kan tilbyde:

Fælles frokost lørdag klokken 12.00

Deltagelse eller tilskuere/supportere til Old Time Stunt samt fri træning til Stunt-hose Cup. Derefter tilbyder vi som de tidligere år hyggelig fællesspisning med en halv flaske vin inkluderet i billetten. Vi håber, at I bliver natten over under de sædvanlige enkle vilkår, dog tilbyder vi i år gratis badning (altså solbadning).

Koldt vand på dunke og camping toilet (med forsinket spade-effekt, vi vil muligvis hyre en natmand til arbejde lørdag nat, såfremt toiletet bliver fyldt).

Alt dette får du/I til den rørende pris af 200,- kr.

Kan du kun deltage i dele af disse arrangementer, er priserne:

Frokost: 20,- kr. pr. næse

Aften: 75,- kr. pr. næse

Morgenmad: 20,- kr. pr. næse

Der kan købes øl, vin og vand til de sædvanlige lave priser under hele arrangementet. Så pak kun flyvegrejet og campingudstyret, så sørger vi for resten.

Vi ses

Tilmelding:

Uffe Olesen 97132254

Steen Lysgaard 97123450

Aage Wiberg 97209737

Orientering fra FF-Unionen

WORLD CUP konkurrencer 1999.

Dato	Sted	Navn
13.-15. febr.	USA	Max Men International
12.-14. marts	SWE	Matfors VT International
20.-21. marts	NOR	Holiday on Ice
2.-5. april	AUS	AFFS Championships
24.-26. april	AUS	Victorian FFS Champs
14.-16. maj	YUG	Srem Cup
20.-25. maj	ARG	Embalse
21.-23. maj	CZE	Vsechov
28.-31. maj	HUN	Pusztacup
5.-6. juni	POR	Von Hafe Cup
5.-6. juni	SVK	Novohrad Cup
12.-13. juni	ESP	Castilla La Mancha
3. juli	SWE	Scania Cup
4. juli	DEN	Nordic Cup
10.-11. juli	HUN	Voros Jenó Memoria

SCANIA CUP og NORDIC CUP finder sted på samme plads, Rinkaby, i Skåne. Der er planer om at arrangere en fælles tur derved for danske fritflyvere, nærmere herom senere.

Ønskes nærmere oplysninger om de på kalenderen omtalte konkurrencer, hjælper Henning Nyhegn gerne.

Kalender 1999.

De danske konkurrencer/stævner:

11. april	Vårkonkurrence 1, Skjern
24.-25. april	10-start, Hillerød
9. maj	Vårkonkurrence 2, Hjelm Hede
28.-30. maj	Begynderweekend, Hjelm Hede
?	Sommerlejr
14.-15. august	Jyllandsslaget, Hjelm Hede
18.-19. sept.	DM, Distrikt vest.
3. oktober	Høstkonkurrence 1, Skjern
24. oktober	Høstkonkurrence 2, Skjern
7. november	Landsmøde, Distrikt vest

Vårkonkurrence 1

blev afholdt søndag den 11. april i Skjern

Vårkonkurrence 2

afholdes på Hjelm Hede ved Skive søndag den 9. maj fra kl. 10 til 15.

Tilmelding til Jørgen Korsgaard på tlf. 0049-4608-6899 eller mobil 20 62 34 83 - efter fyraften!

Den berømte

10-starter

afholdes som sædvanligt i Hillerød og starter lørdag den 24. april fra kl. 13.30 og slutter lidt over middag søndag den 25.

Tilmelding til Bo Nyhegn på tlf. 48 26 73 06.

Begynder-weekenden på Hjelm Hede

afholdes i dagene 28.-30. maj på sædvanlig måde med mulighed for overnatning og bespisning for omkring 250/125 kr. for seniorer/juniorer.

Husk at reservere datoen for denne enestående chance for at komme ud at flyve, og tilmeld dig til Hugo Ernst på tlf. 75 92 92 93.



Byggesæt

Unionen har stadig nogle F1A byggesæt til DRAGONFLY, som kan erhverves for 200,- kr. ved henvendelse til Hugo Ernst på tlf. 75 92 92 93.

Byggesættene indeholder alle dele plus en SEELIG timer, så det er et godt tilbud.



Fritflyvnings-Unionen

Danmarks eneste FAI anerkendte fritflyvningsorganisation.
Medlem af KDA.

Kontingenter for 1999:

Senior	450 kr.	} incl. forsikr.
Junior	250 kr.	
Intro-medlem	150 kr.	
Abonnement alene	250 kr.	
FAI Licens	50 kr.	

Unionens adresser:

Formand (og post til):

Tom Oxager
Månebakken 5, Dalby
4690 Haslev
Tlf.: 56 39 85 95
e-mail: oxager@vip.cypercity.dk

Næstformand:

Hugo Ernst
Ægirsvej 38
7000 Fredericia
Tlf.: 75 92 92 93

Sekretær/distrikt Øst/FAI licenser:

Henning Nyhegn
Industrivænget 28
3400 Hillerød
Tlf.: 48 26 35 25

FF-NYT/distrikt Vest:

Frank Dahlin
Gjerager 7
6880 Tarm
Tlf.: 97 37 24 42

IT-medlem:

Jens Borchsenius Kristensen
P.S. Krøyersvej 28A
8270 Højby
Tlf.: 86 27 13 28
e-mail: 100776.1403@compuserve.com

Økonomimedlem:

Karsten Kongstad
Degnebakken 22, Vigersted
4100 Ringsted
Tlf.: 57 52 57 03
e-mail: kk@ringsted.dk

MF-NYT/Materialer:

Jørgen Korsgaard
Ahornweg 5, Ellund
D-24983 Handewitt
Tyskland
Tlf.: 0049-4608-6899

Giro og medlemsregistrering:

Peter Buchwald
Ellehøj 49, Høm
4100 Ringsted
Tlf.: 57 64 33 88
e-mail: buchwald@post2.tele.dk

Unionens gironummer: 713-9535

Fra FF-forskningen.

Flyvning i regnvejr!

Nogle modelflyvere vil have bemærket, at en del modeller får en tendens til at stalle i regnvejr, formentlig på grund af regndråbernes vægt på haleplan og finne. Regndråberne bliver nemlig liggende på disse dele under flyvning, da fartvinden ikke er stor nok til at blæse dem af. Andre modeller staller tilsyneladende ikke i regnvejr, men det skyldes måske, at de ikke er trimmet helt til stallgrænsen.

En regnvejrdsdag sidste år - det var nemt at finde en sådan! - lavede jeg et lille forsøg med et MYLAR beklædt haleplan. Det blev holdt ud i regnvejret

Tørvægt:	4,45 g for 2,8 dm	vædt: 5,25 g
Vægtforøgelse:	0,8 g, svarende til 0,3 g/dm	
For finnets vedkommende:	1,5 dm (begge sider) = 1,5x0,3 = 0,45 g	
Total vægtforøgelse for finne og haleplan:	0,8+0,45 g = 1,25 g	

Da afstanden fra tyngdepunktet til finne og haleplan er ca. fire gange længere end afstanden fra TP til næseklodsen, skal der altså $4 \times 1,25 \text{ g} = 5 \text{ g}$ i næseklodsen for at opveje vægten af regndråberne på delene bagude, idet vi

og blev godt dækket af regndråber, som jeg prøvede at ryste af med moderate bevægelser. De fleste dråber blev siddende! Haleplanet blev vejet før og efter:

her ser helt bort fra regndråberne på kroppen og propelbladene.

I kan selv drage konklusionerne af mit lille beskedne forsøg!

Jørgen Korsgaard



Se nu lidt lyst på det, skat. Nu får du jo rigtig tid til haven!



Dansk Modelflyve Veteranklub
Tilsluttet Dansk Modelflyveforbund

v/ Erik Knudsen
Amagervej 66 · 6900 Skjern
Tlf. 97 35 17 67

Opslagstavlen

Opslagstavlen kan benyttes af bladets læsere til ikke-forretningsmæssige købs- og salgsannoncer for modelfly og tilhører til modelflyvning. **annoncer for andet bliver brutalt smidt i papirkurven.** Samme omfangsrige depot bliver også endestationen for ulæselige annoncer, annoncer uden navn og afsenderadresse på selve annoncemanuskriftet og lignende.

Redaktøren får afløb for sine frustrationer ved at slette alle former for rosende omtale af de udbudte effekter, ligesom han forkorter med hård hånd, hvis lejlighed byder sig.

Til gengæld er annoncerne gratis.

Annoncer til Opslagstavlen skal sendes til:

Modelflyve Nyt
Kastanievej 4, 5884 Gudme

Annoncer til Opslagstavlen i næste nummer skal være redaktionen i hænde senest den 20. april..

Sælges: X-Cell 40 helikopter, god begyndermopdel komplet med Rossi 40 motor, 5 stk. Futaba servoer, Futaba guro og modtager, ny allupack, starterarm, har fløjet, kr. 4.500. 90% færdig Great Planes Piper Cherokee, spv. ca. 150 cm, kr. 700. Pica P 40 Mustang, skala 1:5, spv. 230 cm m. Super Tiger 45 ccm motor, optr. hoved- og halestel, ca. 5 servoer, kun fløjet få gange og trænger til en kærlig hånd før flyveklar, kr. 3.500. 80% færdig Sig Raiser 2 m svæver, kr. 100. Spitfire, spv. ca. 100 cm, knækket motorfundament ellers flyveklar m. 4 servoer, Magnum 40 motor, kr. 800.

Dennis - 40 51 58 06

Sælges: "Joker" konkurrencemodell, spv. 185 cm, har aldrig fløjet, med ny Webra 61F LS Racing Competition, optr. understel m.m., kr. 5.000.

Carl - 74 62 49 14

Sælges: Svævefly med RC, spv. 4 m, RC: F14 med 5 servoer + 2 linear contr. + 2 batt. til RC og 1 batt. til fly, kr. 3.000 eller giv et bud.

*Nicolai Rasmussen - 21 76 40 14
el. 39 66 02 96 (eft. 16)*

Sælges: Komplet sæt P-51 Mustang, spv. 175 cm, med OS 120 4-takt motor, optr. understel og div. servoer, kr. 6.000. P-51 Mustang, spv. 120 cm, ny 6,5 ccm Magnum. 2 stk. 2 m svævere.

Frank - 86 33 21 74 (eft. 18)

Sælges: Wing Cup slæbefly, spv. 202 cm. Ultimate dobbeltdækker kunstfly, spv. 192 cm. Næsten færdig Glasair sportsfly. kr. 500.

Peter - 86 32 73 75 (eft. 16)

Storkøbenhavns Modelflyveklub

En klub, to flyvepladser.



Plads til nye medlemmer.

3252 5170

Sælges: Flyveklar F-86 skræntsvæver bygget efter RCM&E tegning, spv. 124 cm, kr. 400. Flyveklar Hi Boy, spv. 158 cm, med S.T. GS45 ABC motor, 4 stk. FP-S148 servoer, FP-R118F modtager, F-14 anlæg, kontakt, propel, startkasse og batterier, kr. 2.800.

Mogens - 62 80 02 34

Købes: 8 kanals robbe FMSS modtager (til Promars Rex etc.).

71 56 38 25

Sælges: Vario (SKY-FOX) helikopter incl. OS-61 motor, servoer og gyro, kr. 4.500. Vario (PHANTER) helikopter incl. Novorossi 61 motor, servoer og gyro, kr. 7.000.

Henrik Larsen - 58 85 56 71

Sælges: Tiger træner m. motor og servoer, kr. 1.500. OS Max SF 61 m. efterdæmper, kr. 1.200.

Kristian - 75 31 07 57

Sælges: 2 stk. Ellipse 1 til F3B med 4 servoer i vingen og alt tilbehør, kr. 3.500 pr. stk. Ny, flyveklar (har fløjet) SE5A dobbeltdækker til 3,5 ccm motor, grønmalet, kr. 300. Ny (har ikke fløjet) SE5A dobbeltdækker til 6,5 ccm motor, brunmalet, kr. 600. SPECTRE (fan fly) til 15 ccm motor og Ramtec fan og Springair understel - pris u. motor, fan m.v., kr. 2.500 - pris m. kr. 6.000. F-18 (fan fly) til 15 ccm motor og Ramtec fan, under opbygning efter styrt, kr. 1.000. SMILEY el-model med 2 speed 400 motorer, kr. 350. Teddy el-model til speed 400 motor, kr. 200. Ikke påbeg. F-15 i skum, passer til 6,5 ccm motor, kr. 400.

Søren Krogh - 74 43 48 69

Købes: Cowl til Byron Christen Eagle. Henrick - 75 50 66 34

Byttes: Big Lift, Cobra mini, Stradevarius biplan, Katana, Guggi, delvis færdig Spitfire (RC-union), motorer (OS FS60, OS FP25, OS 30RC, 0,8 COX), startkasse m. powerpanel, elstarter og pumpe, div. servoer og propeller - alt byttes for ét stk. begynderfly m. elmotor.

Palle Lund Jørgensen - 32 54 60 18

Tegn abonnement på Modelflyve Nyt og få bladet til tiden i resten af 1999

Snyd ikke dig selv for glæden ved at få Modelflyve Nyt med posten hveranden måned fra nu af. - Tegn abonnement!

Abonnementsprisen for resten af 1999 (ialt 4 blade) er 132,00 kr.

Bestil ved at udfylde og indsende nedenstående kupon.

Som abonnent får du tilsendt bladet med posten umiddelbart efter udgivelsen - du slipper for at gå forgæves i bladkiosken, når bladet er udsolgt.

Se tilbud på bagsiden

Pas på dine blade

Vi har fået fremstillet nogle solide samlebind, der hver kan rumme 12 numre af Modelflyve Nyt - altså to årgange.

Bladet holdes fast i samlebindet med metalklemmer - der skal ikke limes, »hulles« eller klippes for at få bladene til at sidde fast, og de kan let tages ud igen, hvis man skulle få lyst til det.

Samlebindene er lavet i meget kraftigt plastbetrukket karton.

På forsiden og på ryggen er der trykt »Modelflyve Nyt«.

De leveres i fem flotte farver - husk at krydse af på bestillingssedlen herunder, hvilke(n) farve(r) du ønsker. Prisen er kr. 75,- pr. stk.

Ekspeditionsgebyr

Vi har desværre måttet indføre et ekspeditionsgebyr på alle ordrer under kr. 100,-. Ekspeditionsgebyret er kr. 10,- og går til dækning af portoudgifterne ved udsendelse af bestilte blade og mapper.

Ved ordrer over kr. 100,- opkræver vi intet ekspeditionsgebyr.

Hvis du ikke vil klippe i bladet, så skriv din bestilling i et brev eller på et postkort!

Hermed bestiller jeg:

Abonnement for resten af 1999
(i alt 4 blade), pris kr. 132,00

_____ stk. samlebind à kr. 75,-
i farverne:

blå gul grøn rød sølv

Årgang 98, kr. 175,-

Tilbud 1: Op til 30 numre (minimum 24)
af årgang 1988-92 kr. 148,-

Tilbud 2: Op til 30 numre (minimum 24)
af årgang 1993-97 kr. 248,-

Beløbet vedlagt i check

Flg. enkeltnumre som tilbud i.h.t. bagsiden à kr. 12,50

	Nr. 1	Nr. 2	Nr. 3	Nr. 4	Nr. 5	Nr. 6
1986:	<input checked="" type="checkbox"/>	<input type="checkbox"/>	<input type="checkbox"/>	<input type="checkbox"/>	<input type="checkbox"/>	<input type="checkbox"/>
1987:	<input type="checkbox"/>	<input type="checkbox"/>	<input type="checkbox"/>	<input type="checkbox"/>	<input type="checkbox"/>	<input type="checkbox"/>
1988:	<input checked="" type="checkbox"/>	<input type="checkbox"/>	<input type="checkbox"/>	<input checked="" type="checkbox"/>	<input type="checkbox"/>	<input type="checkbox"/>
1989:	<input checked="" type="checkbox"/>	<input type="checkbox"/>	<input type="checkbox"/>	<input type="checkbox"/>	<input type="checkbox"/>	<input type="checkbox"/>
1990:	<input type="checkbox"/>	<input type="checkbox"/>	<input type="checkbox"/>	<input type="checkbox"/>	<input type="checkbox"/>	<input type="checkbox"/>
1991:	<input type="checkbox"/>	<input type="checkbox"/>	<input type="checkbox"/>	<input type="checkbox"/>	<input type="checkbox"/>	<input type="checkbox"/>
1992:	<input type="checkbox"/>	<input type="checkbox"/>	<input type="checkbox"/>	<input type="checkbox"/>	<input type="checkbox"/>	<input type="checkbox"/>
1993:	<input type="checkbox"/>	<input type="checkbox"/>	<input type="checkbox"/>	<input type="checkbox"/>	<input type="checkbox"/>	<input type="checkbox"/>
1994:	<input type="checkbox"/>	<input type="checkbox"/>	<input type="checkbox"/>	<input type="checkbox"/>	<input type="checkbox"/>	<input type="checkbox"/>
1995:	<input type="checkbox"/>	<input type="checkbox"/>	<input type="checkbox"/>	<input type="checkbox"/>	<input type="checkbox"/>	<input type="checkbox"/>
1996:	<input type="checkbox"/>	<input type="checkbox"/>	<input type="checkbox"/>	<input type="checkbox"/>	<input type="checkbox"/>	<input type="checkbox"/>

Følgende enkeltnumre (sæt kryds) à kr. 34,50:

1997:	<input type="checkbox"/>	<input type="checkbox"/>	<input type="checkbox"/>	<input type="checkbox"/>	<input type="checkbox"/>	<input type="checkbox"/>
1998:	<input type="checkbox"/>	<input type="checkbox"/>	<input type="checkbox"/>	<input type="checkbox"/>	<input type="checkbox"/>	<input type="checkbox"/>
1999:	<input type="checkbox"/>	<input type="checkbox"/>	<input type="checkbox"/>	<input type="checkbox"/>	<input type="checkbox"/>	<input type="checkbox"/>

Ved køb for under kr. 100,- tillægges et ekspeditionsgebyr på kr. 10,- til dækning af portoudgifter. Uden for Danmark tillægges altid et beløb til dækning af forsendelsen.

Navn: _____

Adresse: _____

Postnr./by: _____

robbe 99 Nyt - igen først med nyhederne!

HOT SHOT

Flyvende vinge med glimrende flyveegenskaber. Leveres som træbyggesæt. Den sættes enten op med en 2,5 ccm forbrændingsmotor eller med gummitov.

Nr. R3078 - Vejl. kr. **678,50**



CESSNA 152

Elektromodel til begyndere. Modellen er stort set færdig, da den er lavet af færdigstøbte styropørdele. Leveres med elmotor. Flyves med et 4-kanals RC-anlæg.

Nr. R3099 - Vejl. kr. **1249,00**

MUSTANG

Styropørmodel i **robbes** kendte Warbird serie af små militærfly. Den er forberedt til elektroflyvning og flyves med et 4-kanals RC-anlæg. Den færdiggøres relativt hurtigt - ikke mindst hvis du vælger den bemalede version.

Nr. R3052 - Vejl. kr. **753,00**

Mustang i bemalt version:

Nr. R30521000 - Vejl. kr. **1079,00**



Læs mere i robbe nyhedskatalog 99 med vejl. prisliste, der kan købes hos din forhandler.

Anskaf også robbes hovedkatalog 99 på 670 sider.

Se sidste nyt på vor nye internet adresse: www.Maaetoft.dk

Maaetoft

En gros salg og import - komplet dansk lager med kvik levering til forhandlere overalt i Danmark. Intet salg til private.

Postboks 3008 · DK-8900 Randers · www.Maaetoft.dk

Det er altid en god idé at studere
MODELFlyVE NYT's
annoncer, før du handler!

AEROPLANKRYDSFINÉR

Vand- og kogefast birkekrydsfinér i tykkelser fra 0,4 til 12,0 mm.

Pladestørrelse: 127 x 127/122 x 122 cm eller 60 x 30 cm.

Hurtig levering.

os/finer

Frodesgade 171, 6700 Esbjerg

Tlf. 75 12 23 90

Fax 75 12 23 35

BREV

Frankeres
som
brev

Tidsskriftet Modelflyve Nyt
Nørrevænget 3
DK-5762 V. Skerninge



MODEL-HOBBY
FOR ALLE

FLY · BIL · BÅDE · TOG · PLASTBYGGESÆT

VARER SENDES
OVERALT

El-fly fra KYOSHO

T-33A SHOOTINGSTAR
spv. 1170 mm **kr. 1195,-**
F-16A FIGHTING FALCON.
spv. 910 mm (lev. juni) **kr. 1385,-**
Byggesæt i skum. begge modeller leveres m. im-
peller og elmotor.



SUPER STEARMAN 40, spv. 1256 mm, .45
mot., 2-takt, færdigbeklædt træbyggesæt, cowl og
hjulskræmme færdigmaledede **kr. 2165,-**



Nyt KYOSHO katalog, inkl. fragt **kr. 50,-**

Gode tilbud til startkassen:

Netlader MULTI 6, 50-500 mA,
6 udtag **kr. 195,-**
Blyaccu 12V 7,2A **kr. 200,-**

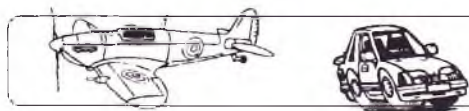

Ramsherred 27 · 4700 Næstved
Fax: 57 83 14 10

WILD DODGE RAM

1:10 GP 4WD QRC
Kr. 2765,-



BRÆNDSTOFBILEN, DER KAN BAKKE!

Fas også som varevogn og bæltekøretøj.

Nyhed fra MULTIPLEX:

Når skoven bli'r grøn kommer et nyt anlæg i han-
delen.

Med én knap kan **COCKPIT**_{MM} programme-
res og indstilles meget enkelt.

Standard 4 kanaler,
kan udbygges til 7
kanaler. Hukommelse
for 9 modeller.
Stopur med alarm,
færdige mix-pro-
grammer.



Se den og mærk
den i hånden!

Forbehold for udefra kommende prisændringer,
trykfejl og udsolgte varer.

FLYWOOD

MODEL - HOBBY
TLF. 55 73 66 22

WARBIRDS FRA KYOSHO

til levering i maj
Spitfire - Messerschmitt BF 109 - Mustang P 51
Spv. 1400 mm, .40 mot.
Træbygget, beklædt og malet **kr. 1545,-**

Nyt spændende svævefly fra MULTIPLEX:

Milan, forstærket glasfiberkrop, spv. 3400 mm,
en rigtig konkurrencemodel - leveres som
byggesæt **kr. 2700,-**
færdigbeklædt **kr. 3100,-**
Multiplex katalog med alle nyhederne **kr. 45,-**

Motortrænere:

Kyosho trainer 40, spv. 1600 mm, 4 k., .40
mot., skumvinge, færdigbeklædt .. **kr. 1185,-**
Trainer 2000, spv. 1550 mm,
4 k., .40 mot., træbygget, færdigbeklædt,
forberedt til hurtig start **kr. 1160,-**
m. Magnum GPA .40 2-takt motor .. **kr. 1585,-**

- OG SÅ TIL SØS!

SEAWIND

sejlbåd i 1 m klassen -
et godt tilbud **kr. 958,-**



ÅBNINGSTIDER: Hverdag kl. 11.00 - 17.30
Fredag kl. 11.00 - 18.00 Lørdag kl. 10.00 - 13.00

Fly klar til start (næsten)



ANGEL 1600 spv. 1600 mm. 545,00
ANGEL 2000 spv. 2000 mm. 675,00
ANGEL 2400 spv. 2400 mm. 850,00
ANGEL 2800 spv. 2800 mm. 945,00
LARK MK-II STUNT spv. 1600 mm. 675,00
CONDOR glider spv. 1600 mm. 625,00
TRAINER 40 H
m. krængeror spv. 1500 mm. 798,00
NUTTEN SPECIAL spv. 1800 mm. 1795,00
HURRICANE midt wing spv. 1480 mm. 875,00
JUNO biplan meget flot model
spv. 1280 mm. 875,00
CAP 21 kunstfl. model spv. 1500 mm. 1275,00
SUPER CAP 21 do. spv. 1830 mm. 1795,00
CALYPSO kunstfl. model spv. 1700 mm. 1485,00
LUCKY STRIK 40 trainer spv. 1320 mm. 800,00
THUNDER BIRD 20 spv. 1220 mm. 775,00
PIPER CHEROKEE 20 spv. 1260 mm. 765,00
JOSS STIK 60 spv. 1720 mm. 1085,00
SONIC 500 spv. 1300 mm. 645,00
DRAGON LADY 60 spv. 1680 mm. 1485,00
DRAGON LADY 40 spv. 1325 mm. 1085,00
VASP 40 covered 1585,00
SAPHIR II 4T spv. 1885 mm. 2695,00
FLYING FISH spv. 1655 mm. 1795,00
GREAT LAKES bi-plane
spv. 1200+1095 mm. 1145,00
P-51 D MUSTANG glider spv. 1160 mm. 695,00
P-51 D MUSTANG 20 spv. 1275,00 mm. 798,00
P-51 D MUSTANG 60 spv. 1685 mm. 1845,00

WING CUB spv. 2025 mm. 1995,00
CESSNA 182 spv. 1910 mm. 2385,00
SUKHOI-29. 60 spv. 1555 mm. 2075,00
ULTIMATE 10 spv. 2x1430 mm. 2575,00
ULTIMATE 10 do. 30% skala 3675,00
ME-109 glider spv. 1160 mm. 695,00
F-20 TIGER SHARK spv. 1220 mm. 1495,00
SKYMARK covered spv. 1690 mm. 1098,00

I april måned:

MAGNUM 6.5 ABC 498,00
MAGNUM XL 15 cc. 4-takt. 1698,00

MULTIPLEX NYHEDER:



Til start kassen

12 Volt start akku 198,00
Power panel fra 185,00
Starter op til 20 cc. 245,00
Strøm på dase med Lader 175,00
x nogle 48,00
Rossi rør fra 25,00
Metanol og Nitro

Vi forhandler:

robbe Futaba Groupner MULTIPLEX hitec



Fjernstyringsanlæg

Futaba
4038 F 14 1345,00
4040 F 16 1895,00
4050 Skybolt 1095,00
7050 FC-18 V3 3345,00
Prism 7x ppm 1879,00
Prism 7x pcm 2165,00
Flash-5. 4 servo, accuer 2265,00
Focus 4 995,00
Multiplex
Europa Sprint 1280,00
Europa mc. 1020 2225,00
Comander mc. 2010 2625,00

Tilbud

Europa Sprint med lader 1298,00
Standard servo fra 89,00

DJURS HOBBY

v. Valter Hansen
Rådmandsvej 40 · 8500 Grenå
Giro 9 72 92 08 Tlf. 86 32 66 03
Telefontid: 14-17 (lørdag efter aftale)

TILBUD



FLAIR CUP	spv. 185 cm	1085,00
FUTABA FC-16		1895,00
Frekvensflag		24,00
3 Servoer S3003		330,00
Motor OS 46LA		750,00
Solarfilm 3,75 m		114,00
Ialt		4198,00

Vor pris kr. 3880,00

FLAIR byggesæt



1001 PUPPETEER	spv. 152 cm	899,00
1002 MAGNATILLA	spv. 152 cm	682,00
1003 ATTILA	spv. 117 cm	455,00
1004 HANNIBAL	spv. 227 cm	1159,00
1021 BARONETTE	spv. 125 cm	844,00
1022 LEGIONAIRE	spv. 132 cm	815,00
1032 SE 5 A	spv. 130 cm	875,00
1036 SUPER CUB	spv. 185 cm	1085,00
1042 FOKKER D 7	spv. 155 cm	1045,00
1046 HARVARD AT-6	spv. 167 cm	1058,00
1047 TIGER MOTH	spv. 226 cm	2910,00
1052 ASTRO HOG, skumv.	spv. 180 cm	1079,00
1053 ASTRO HOG, ribbev.	spv. 180 cm	975,00

TILBUD:

På lagerværende tegninger fra VTH og NEXUS giver vi 20% rabat ved køb inden 1. juni 99. Se fortegnelse og priser i vor nye prisliste januar 99.

BRIAN TAYLOR skalamodeller



Tegning og tilbehør:		
SPITFIRE IA	spv. 175 cm	223,00
Cowl, spinner, canopy		467,00
Træsæt		745,00
SPITFIRE MK 9	NYHED	245,00
Cowl, spinner, canopy		680,75
Træsæt	ca:	925,00
HAWKER HURRICANE	spv. 178 cm	221,00
Cowl, spinner, canopy		375,00
Træsæt		850,00
DH MOSQUITO PR XVI	spv. 206 cm	276,00
Cowl, spinner, canopy mm.		915,00
Træsæt		1100,00
GLOSTE GLADIATOR	spv. 142 cm	195,50
Cowl, spinner, canopy		372,00
Træsæt		875,00
CORSAIR F4U-1	spv. 157 cm	166,00
Cowl, spinner, canopy		265,00
Træsæt		850,00
CORSAIR F4U-1	spv. 208 cm	240,00
Cowl, spinner, canopy		536,25
Træsæt		1050,00
HARVARD	spv. 208 cm	240,00
Cowl, spinner, canopy		538,00
Træsæt		1050,00
HARVARD AT-6	spv. 174 cm	160,00
Cowl, spinner, canopy		286,75
Træsæt		791,00
P-51D MUSTANG	spv. 175 cm	221,00
Cowl, spinner, canopy, droptanke		660,00
Træsæt		895,00

MESSERSCHMITT 109 E	spv. 173 cm	223,00
Cowl, spinner, canopy		552,00
Træsæt		795,00
GRUM. F6F-5 HELLCAT	spv. 163 cm	160,00
Cowl, spinner, canopy		340,00
Træsæt		798,00
FOCKE WULF Fw 190 A-4	spv. 153 cm	168,50
Cowl, spinner, canopy		456,75
Træsæt		725,00
Andre modeller se Brian Taylors katalog		35,00

RADIO ANLÆG - tilbehør



FC-16 og FC-18 med dansk brugsanvisning

F 4038 F-14, 8 kanaler, 35 MHz	1355,00
F 4040 FC-16, 8 kanaler, 35 MHz	1895,00
F 7050 FC-18 V3.1, 8 kanaler, 35 MHz	3195,00
F 7040 FC-18 V3.1+, 8 kanaler, 35 MHz	3695,00
GRP 4734 FM 414, 8 kanaler, 35 MHz	1635,00
GRP 4736 FM 314, 8 kanaler, 35 MHz	1195,00
GRP 4815 MC-15, 8 kanaler, 35 MHz	2570,00
GRP 4816 MC-14, 8 kanaler, 35 MHz	2260,00
GRP 4838 MC-16/20, 8 kanaler, 35 MHz	3560,00

Prisen på Graupner MC-14, 15, 16/20 er incl. senderaccu. Stort udvalg i tilbehør til Futaba, Graupner og Heitec.

ACCUER



Sender KR-8, 1100 AAU, 1100 mA	315,00
Sender KR-4, 1100 AAU, 1100 mA	189,00
Modtager NiMh, 4.8v, 1500 mA	149,00
Løse NiMh, 1.2v, 1500 mA	34,00
Løse/F NiMh, 1.2v, 1500 mA	37,25

MOTORER tilbehør



OS 10FP m/dæmper, 1,76 ccm.	495,00
OS 15FP m/dæmper, 2,5 ccm.	569,00
OS 20FP m/dæmper, 3,2 ccm.	639,00
OS 25LA m/dæmper, 4,0 ccm.	658,00
OS 35FP m/dæmper, 5,7 ccm.	719,00
OS 40LA m/dæmper, 6,5 ccm.	698,00
OS 46LA m/dæmper, 7,5 ccm.	750,00
OS 26FSD Surpass m/for, 4,41 ccm.	1280,00
OS 40FSD Surpass m/dæmper, 6,49 ccm.	1675,00
OS 52FSD Surpass m/dæmper, 8,56 ccm.	2130,00
OS 70FSD Surpass m/dæmper, 11,5 ccm.	2165,00
OS 90FSD S HIP Surp. m/dæmp., 14,9 ccm.	2590,00
OS 120FSD S III Surp. m/dæmp., 19,9 ccm.	3795,00
OS Superdæmpere 20-25FP	220,00
35-40FP, 40-46LA, 32SX	235,00

TILBUD - Speed motorer



3301 Speed 600, 8.4v	73,00
3321 Speed 400, 6v	55,00
6308 Speed 500 SP, 8.4v	99,00
6309 Speed 600BB SP, 8.4v	142,00
6327 Speed 480BB RACE, 7.2v	203,00
6370 Speed 600 RACE, 7.2v	114,00

De nævnte priser gælder for nuværende lager og indtil 01.06.99.

A.P.J. SKALA MODELFLY

Nordvænget 12, 3520 Farum. tlf./fax 44 99 00 30

Åbningstider: Mandag-Tirsdag-Torsdag - Fredag, 12.30-18.00 Onsdag og lørdag efter aftale.

Levering overalt pr. post. Annoncerede produkter er kun en lille del af vort udvalg. Ring efter vor januar 1999 prisliste og se hele udvalget til fordelagtige priser. Vi tager forbehold for, at der måske kan ske prisændringer uden Make's medlems-ansvar og på gaden. Igennem vi tager forbehold for trykfejl, udvalgte eller udgåede varer.

Spar tid - Spar penge - Gå til specialisten

X-CELL 30 MINIATURE AIRCRAFT USA

BYGGESÆT:	X-CELL 30	3450,00 KR.
MOTOR:	OS46-FXH	995,00 KR.
SERVO:	4 STK. FUTABA 3001	640,00 KR.
HALESERVO:	1 STK. FUTABA 9203	682,00 KR.
GYRO:	1 STK. PG-01 PIEZO GYRO	650,00 KR.
MODTAGER:	FUTABA 138 PPM	675,00 KR.
KRYSTAL:	1 FUTABA KRYSTAL	100,00 KR.
DÆMPER:	V-TECK RESONANS PIPE KOMPLET	525,00 KR.
DIV. TILBEHØR:	FILTER, SLANGE, SKUM, M.M.	200,00 KR.
SAMLET PRIS:	I ALT	7450,00 KR.

FALCON 46 CENTURY HELICOPTER PRODUCTS USA

BYGGESÆT:	FALCON 46	2195,00 KR.
MOTOR:	OS46-FXH	1050,00 KR.
SERVO:	4 STK. FUTABA 3001	640,00 KR.
HALESERVO:	1 STK. FUTABA 9203	682,00 KR.
GYRO:	1 STK. PG-01 PIEZO GYRO	650,00 KR.
MODTAGER:	FUTABA 138 PPM	675,00 KR.
KRYSTAL:	1 FUTABA KRYSTAL	100,00 KR.
DÆMPER:	VISPER PRO TUNE PIPE + HOLDER	625,00 KR.
DIV. TILBEHØR:	FILTER, SLANGE, SKUM, M.M.	200,00 KR.
SAMLET PRIS:	I ALT	6295,00 KR.

ROTORDISC'EN
AMLUNDVEJ 4, LINDEBALLE SKOV
DK-7321 GADBJERG TLF.7588 5454
BIL 2084 5454 FAX.7588 5495
WWW.rotordisc-rc-helicopter.dk
E-MAIL:rotordisc@teknik.dk

Der tages forbehold for trykfejl og prisændringer

KALT BARON 30 »S« SANWA KALT JAPAN

BYGGESÆT:	KALT 30 »S«	2500,00 KR.
MOTOR:	OS32-SXH	995,00 KR.
SERVO:	4 STK. FUTABA 3001	640,00 KR.
HALESERVO:	1 STK. FUTABA 9203	682,00 KR.
GYRO:	1 STK. PG-01 PIEZO GYRO	650,00 KR.
MODTAGER:	FUTABA 138 PPM	675,00 KR.
KRYSTAL:	1 FUTABA KRYSTAL	100,00 KR.
DÆMPER:	EDELSTAL KOMPAKT DÆMPER	525,00 KR.
DIV. TILBEHØR:	FILTER, SLANGE, SKUM, M.M.	200,00 KR.
SAMLET PRIS:	I ALT	6695,00 KR.

SERVOER

F1257	FUTABA 9202 HELIKOPTER SERVO, PROF.	475,00 KR.
F1264	FUTABA 9203 HURTIG SERVO TIL PIEZO GYRO	682,00 KR.
F1267	FUTABA 9204 NY HELI SERVO TRÆKKER 9,5 KG	682,00 KR.
F1272	FUTABA 9205 NY PIEZO GYRO SERVO	682,00 KR.
F1253	FUTABA 9402 HURTIG SERVO TIL PIEZO GYRO	682,00 KR.
F1112	FUTABA 9602 MOTOR SERVO/SVÆVE SERVO	495,00 KR.
F1117	FUTABA 3001 STANDARD HELIKOPTER SERVO	160,00 KR.
F1245	FUTABA 3002 MINI SERVO	475,00 KR.
F1265	FUTABA 9001 HELIKOPTER SERVO, TRÆKKER 4 KG	475,00 KR.
CN2024	HIGH TORQUE SERVO DOBB. KUGLELEJE	295,00 KR.
JR4000	JR 4000 SUPER SERVO	975,00 KR.
JR5127	JR MEGA SPEED TIL PIEZO GYRO	682,00 KR.
JR5132	JR HIGH SPEED TIL PIEZO GYRO	795,00 KR.
JR3892	JR HELIKOPTER PROF SERVO	625,00 KR.
JR5130	JR 2700 SUPER SERVO TIL PIEZO 3000 GYRO	682,00 KR.
CN101	ALU SERVO ARM TIL FUTABA SERVO, FRA	56,25 KR.
CN102	ALU SERVO ARME, SÆT TIL NÆSTEN ALLE HELI'ER	277,25 KR.



Graupner

- ★ 38 sider modelfly, helikoptere
- ★ 12 sider modelskibe
- ★ 18 sider modelbiler
- ★ 20 sider RC- og ladeteknik
- ★ 16 sider el- og brændstofmotorer
- ★ 7 sider tilbehør

BÜCKER JUNGSMANN
Spændvidde 1675 mm
Næsten færdigmodel
i træ

TRINITY-
meget ydedygtige
motorer
Motorer i topklasse for
RC-Car eksperter

mc-10
14-kanals microcomputer radio
system – en billig microcomputer
radio for begynderen

NEUHEITEN 99

Flugmodelle
Schiffsmodelle
Automodelle
RC-Anlagen
Motoren
Zubehör

B-24
Længde 740 mm
Model af en svensk racer
båd for drev med 2
el-motorer eller Z-drev

MERCEDES
M-Klasse
scale Line
firehjulstrøkket
RC-On-Road-Car
med indkapslet
tandrem
Målestok 1:10

Graupner

På 116 sider!

Udførlig beskrivelse i nyhedskatalog N 99

GRAUPNER GmbH & Co. KG
Postfach 1242 * D-73220 Kirchheim/Teck
<http://www.graupner.de> * www.graupner.com

Fås hos Deres
forhandler!

Futaba sendere med DANSK vejledning:



- F7050 - Futaba FC-18 V3.1,
med 8 kanal FM modtager, 1 servo og afbryder **Kr. 3100,00**
- F7040 - Futaba FC-18 V3.1 PLUS,
med 8 kanal FM modtager, 3 servoer m.m. **Kr. 3590,00**
- F4040 - Futaba FC-16,
med 8 kanal FM modtager, 1 servo og afbryder **Kr. 1920,00**



JOSTI-DATA JOSTI - HOBBY

Postbox 42 - Blommevang 2 - 3550 Slangerup
Tlf. 47 38 15 69 - Fax 47 33 59 51
Åben: mandag - fredag: kl. 10-17 eller efter aftale, lørdag lukket.
E-mail: hobby@josti.dk Internet: www.josti.dk

Vi har direkte import fra:
GRAUPNER - ROBBE - VARIO
Se komplette prislister og tilbud
på vores hjemmeside www.josti.dk

Leif O. Mortensen Hobby



MULTIPLEX

PICO
line



Vi fører det komplette PICO-line program der består af
RC-anlæg - Modtagere - Fartregulatorer - Lader - Akkusæt og Modeller.
Ring og hør vores priser eller få tilsendt prislister.



TRAINER 2000
Spv. 1550 mm leveres med den nye lydsvage
Thunder Tiger GP 42 motor **KUN 1595,-**
Med motor og RC-anlæg - 4 servo **2795,-**



BANDIT
2-WD off-road pick-up med 2,5 ccm motor
med trækstart..... **1895,-**



JUST 4 YOU
Spv. 1580 mm med Topaz 4,6 ccm motor **1295,-**
Med motor og RC-anlæg m. 3 servoer kun **2395,-**
Til elmotor **695,-**



TRAINER 40
Spv. 1550 mm **995,-**
M. motor **1495,-**
M. motor og RC-anlæg og 4 servoer **2695,-**

➡ BADGER

En sprøjtepistol
er en langtidsinvestering, så det er altid en god ide, at købe det bedste med det samme; den holder i mange år. BADGER er det optimale i sprøjtepistoler, og uanset hvad du skal bruge den til, så findes der altid en model der passer.



1757 Badger 175-7 Crescendo
Sprøjtepistolsættet, som dækker alle hobbymandens behov. Leveres med kompressorslange og F+M+L dyse.

TILBUD 1095,-

Alle priser er incl. 25% moms. Der tages forbehold for trykfejl, udsolgte varer, valutakurser, afgifter og andre forhold der kan indvirke på prisdannelsen.

ÅBNINGSTIDER: MANDAG - FREDAG KL. 13.00 - 18.00 · LØRDAG EFTER AFTALE

Her kan du købe dit modelflyveudstyr:

Nedenfor bringes en liste over hobbyforhandlere, der har et særligt udvalg af modelflyveudstyr. Såfremt du ikke finder din forhandler på listen, eller hvis du i øvrigt finder fejl i denne; så skriv til Modelflyve Nyt, Nørrevænget 3, 5762 V. Skerninge, eller ring på tlf. 62 24 12 55 i dagtimerne.

1948  1998

Byggesæt til svæve- og gummimotorfly. Tegninger og materialer til veteran- og skalamodeller. - Træ - lister - balsa - rør profiler - beklædning m.m.m. *Pa gensyn i*

MODEL & HOBBY

Frederiksborggade 23 - 1360 København K
telf. 33 14 30 10 - kl. 11-17. lø. 10-13 . onsdag LUKKET

Storkøbenhavn:

I. C. Communications	36 17 03 33
Folehaven 12, 2500 Valby	
Mini Hobby	36 41 50 46
Tårnvej 303, 2610 Rodovre	
Rodovre Hobby	36 70 19 04
Roskildevej 258, 2610 Rodovre	
Take-Off	32 53 88 05
Ulsøvej 1, 2791 Dragør	
Lyngby Hobby Nyt	45 87 02 10
Torvet 9, 2800 Lyngby	
Dansk Hobby, JS Teknik	45 88 89 87
Jernbanevej 3A, 2800 Lyngby	
Holte Modelhobby	42 42 01 13
Øverødvej 11, 2840 Holte	
A.P.J. Skala Modelfly	44 99 00 30
Nordvænget 12, 3520 Farum	
SPECIALE: BALSÅ, TEQNINGER	

JOSTI-HOBBY 47 38 15 69
Den største specialforretning for modelfly og modelhelikopter i Danmark.
Blommevang 2, 3550 Slangerup.
Fax: 47 33 59 51
E-mail: hobby@josti.dk
Internet: www.josti.dk

Øvrige Sjælland:

Hobby og Fritid	49 21 45 42
Rosenkildevej 2, 3000 Helsingør	
ECA	42 48 37 38
Nørrevænget 106, 3500 Værløse	
R/C Modelcenter ApS	42 28 66 00
Thorsholms Alle 6, Tulstrup, 3400 Hillerød	
Roskilde Modelhobby	42 37 06 22
Clermontsgade 10, 4000 Roskilde	
Witzel Hobby	57 67 30 92
Sagade 26, 4100 Ringsted	
Kalundborg Modelhobby	53 50 30 07
Højskolevej 3, 4400 Kalundborg	
Flywood Model-hobby	55 73 66 22
Ramsherred 27, 4700 Næstved	
Jupiter Hobby	53 41 21 22
Jupitervej 9, 4500 Nykøbing Sjælland	
J/L Hobby	53 46 37 20
Byvej 27, 4532 Gislinge	

Lolland-Falster

Teknikken	53 94 15 40
Hovedgaden 8, 4920 Solledst	

Fyn:

Odense Hobby	66 12 21 04
Søndergade 26, 5000 Odense	
Farve- og Hobby Hjørnet	62 21 31 31
Klosterplads 4, 5700 Svendborg	
Nyborg Modelhobby	65 31 60 56
Christianslundsvej 47, 5800 Nyborg	

Jylland:

Auto- og Surf	75 28 04 55
Bork Havn, 6893 Hemmet	
Jysk Hobbycenter	75 91 45 40
Fælledvej 26, 7000 Fredericia	
Hobby Shoppen	75 83 04 94
Sønderbrogade 10, 7100 Vejle	
Hobby World	75 72 22 95
Elvirasvej 1, 7100 Vejle	
MID HOBBY	86 12 36 15
Tietgens Plads 1, 8000 Århus C	

Avionic	86 94 60 88
Frichsvej 25, 8464 Galten	

Helikopter spec. Rotordiscen 75 88 54 54
Amlundvej 4, Linde Skov, 7321 Gadbjerg
Fax 75 88 54 95; e-mail: rotordisc@teknik.dk
www.rotordisc-rc-helicopter.dk

Djurs Hobby	86 32 66 03
Rådmandsvej 40, 8500 Grenå	
Legeland	75 61 60 11
Hospitalsgade 15, 8700 Horsens	

Overfly Models 75 65 17 71
Neptunvej 38, 8732 Løsning
e-mail: overfly.model@get2net.dk
http://hjem.get2net.dk/overfly/

Pitch Skala Hobby	86 67 64 64
Rævehøj 5, 8800 Viborg	
MID HOBBY	86 43 39 23
Vestergade 38, 8900 Randers	
Aalborg Hobby Service	98 12 13 15
Nørregade 18, 9000 Aalborg	
Aalborg hobby Shop	98 13 62 63
Vesterbro 115, 9000 Aalborg	
Leif O. Mortensens Hobby	98 31 94 22
Nørremarksvej 61, 9270 Klarup	
Silver Star Models	98 52 02 55
Ølsvej 35, 9500 Hobro	
Winkelmann Legetøj I/S	98 92 06 65
Strømgade 3, 9800 Hjørring	

Electric Flight Equipment 98 43 48 72
Sdr. Jyllands Allé 12, 9900 Frederikshavn
Alt i elektromodeller og tilbehør.

Bornholm:

Dorthes Hobbystue	56 95 94 49
Midgårdsvej 2, 3700 Rønne	

Til forhandlere af modelflyveudstyr:

På denne side kan du få en »fagtelefonbogsannonce«:

Ring på telefon 62 24 12 55
for yderligere oplysninger

1992



1993



1994



1995



1996



1997



05793 ARC
JØRGEN NIELSEN
YDBYVEJ 17
7770 VESTERUG

1447

001

7770 0 4/17 1

SÅ RYDDER VI OP I DE GAMLE NUMRE AF

Modelflyve Nyt

Tilbud 1: Op til 30 numre (minimum 24)
af årgang 1988-92

Kr. 148,-

Tilbud 2: Op til 30 numre (minimum 24)
af årgang 1993-97

Kr. 248,-

Tilbuddene bliver bedre, jo hurtigere du bestiller, da nogle numre er tæt på udsolgt, og bestillingerne ekspederes i den rækkefølge, de ankommer. Enkelte numre kan være lidt krøllede.

Enkeltnumre kan bestilles på kupon side 57. Pris pr. eksemplar kr. 12,50

Tilbud gælder til 15. maj 1999

Af indholdet kan nævnes:

1988 - 92

Flere 1:1 byggetegninger med vejledning både til radio-styrede, linestyrede og fritflyvende modeller. RC-skolen med mere end 40 sider om bygning, flyvning og vedligeholdelse. El-flyvning og ducted fan-modeller. Jetmotorer. Støbning i glasfiber og masser af gode tips til bygning og flyvning.

1993

Tegninger og vejledning til bygning af bl.a. Fieseler Storch, deHavilland Mosquito og Hawk Tempest V. Computerflyvning. Sådan flyver man linestyret race. Lav din egen motor.

1994

Fotografering fra modelfly. Historien om »The Forktailed Devil«, P-38 Lightning, med byggeanvisninger. Første danskbyggede model-jetturbine. Hvad er fritflyvning. Test af modeller og byggesæt.

1995

En Spitfire bliver til (detaljeret byggebeskrivelse over flere numre). Folde-ud byggetegninger i 1:1 af Avro Lancaster og Lollipop svævevmodel til termikflyvning. Vintage- og oldtimerflyvning. Med fritflyverne til Holiday-on-ice og med radiostyringsfolkene til ballonflyvning.

1996

Nu også farver inde i bladet. 1:1 byggetegning af linestyrede modeller til kunstflyvning, til el-flyvning og af den spændende Seahawk. Sådan bygger du chuckglidere. Produktinformation i massevis. El-drevet B-36 med seks motorer.

1997

Modelflyvning på Internettet. Små fritflyvende modeller og indendørsflyvning. Nye byggesæt til linestyret. Hvordan starter du dit svævefly. Catalina og Thunderland, Spitfire og Messerschmitt Me 109, Lightning og flere andre spændende modeller. Elektroflyvning, helikopterflyvning, jettflyvning.

Brug kuponen på side 57