

Maty
MODELARZ

ROK V • NUMER 5 • 1962 r. • CENA 4,50 zł



WIELOZADANIOWY SAMOLOT „BRIGADYR”

Skala 1:25

Czechosłowacki przemysł lotniczy znany jest z dostarczania na rynek samolotów, które zdobywają duże uznanie wśród odbiorców. Są to samoloty „Super Aero”, „Moravia”, „Zlin Akrobat” i inne. Do wykonania planów modelu kartonowego wybrany został samolot, który ze względu na swoje nadzwyczajne, odbiegające od normalnych osiągi, wywołał wielkie zainteresowanie w świecie lotniczym. „Brigadyr” jest samolotem, który może być zastosowany do różnych celów... Jego szerokie i doskonale amortyzowane podwozie pozwala na start w każdym prawie terenie. Może on nawet kołować w poprzek zaoranego pola. Po rozbiegu wynoszącym 80 metrów, „Brigadyr” odrywa się od ziemi. Dzięki dużym kłapom szczelinowym (skrzelom) „Brigadyr” zachowuje całkowitą stateczność i sterowność nawet przy prędkości wynoszącej 50 km/h. W kabynie samolotu „Brigadyr” mogą zmieścić się 4 osoby. W związku z tym nadaje się do różnych celów, jako samolot rolniczy z pojemnikiem na nawóz sztuczny lub środki owadobójcze. Samolot sanitarny lub powietrzna taksówka. W naszym przypadku będziemy budować model samolotu „Brigadyr” w wersji sanitarnej, który używany jest w pogotowiu lotniczym.

DANE TECHNICZNE:

Rozpiętość	13,96 m
Długość	8,54 m
Ciężar własny	835 kg.
Nośność	535 kg.
Ciężar w locie	1370 kg.
Prędkość przelotowa	180 km/h
Prędkość maksymalna	195 km/h
Prędkość minimalna	50 km/h
Zasięg	720 km

Silnik sześciocylindrowy, układ „Boxer” — Motor — Praga Doris B.

WSKAZÓWKI OGÓLNE WYKONANIA MODELU

Do wykonania modelu potrzebne są następujące narzędzia: nożyczki, pinceta, nóż z ostrym końcem, linijka, ołówek, czarny tusz, klej rybi „Syndemat” lub „Syndetin” albo „Cristalcement”. Kleju roślinnego i fotograficznego nie należy używać, gdyż kleje te długo schną i słabo spawają karton. Potrzebne nam będą również patyczki do smarowania kleju, karton oraz cztery szpilki krawieckie.

O CZYM NALEŻY PAMIĘTAĆ

1. Przed rozpoczęciem budowy modelu należy dokładnie zapoznać się z rysunkiem zestawieniowym (ostatnia strona okładki).
2. Części należy wycinać dokładnie. Po wycięciu części dobrze jest po stronie nie zadrukowanej oznaczyć ołówkiem jej numer, przez co unikniemy ewentualnego zagubienia.
3. Części, które będą sklejać w kształt walców, stożków lub płaszczyzn wypukłych, należy pociągnąć kilka razy na ostrzu krawędzi stołu lub dużych nożyczek w kierunku sklejenia.
4. Wszystkie wręgi należy usztywnić przez naklejenie ich na tekturę wykorzystując w tym celu pudełka służące do opakowań.

OPIS BUDOWY

Kadłub składa się z siedmiu części — 1, 2, 3, 4, 5, 6, 7.

KADŁUB

Część 1. Po wycięciu naklejamy paski łączące 1b, 1c, następnie sklejaemy w pierścień. Do sklejonego pierścienia wkładamy wręgi 1a i 1c.

Część 2. Po uformowaniu w pierścieniu sklejaemy i odkładamy na chwilę w celu dobrego spojenia kleju. Wycinamy części 2a wzmacniając przez podklejenie kartonu. Występujące nierówności wyrównujemy papierem ściernym. Naklejamy wręgę 1b w miejscu oznaczonym linią przerywaną. Następnie paski łączące 2b i wręgę 2b nakładamy w pierścień. Nasuwamy część 2 na ząbki pasków łączących 1b i na wzmacnienie wręgi 2a.

Część 3. Po zagięciu ząbków łączących, przykleić część 3a stroną zadrukowaną w oznaczonym miejscu na wręgę 2b. Po uformowaniu w pierścieniu skleić i nasadzić wręgę 3b w część 3. Nasunąć na ząbki łączące pasków łączących 2b i wręgi 3a.

Część 4. Po wycięciu należy tak ukształtować, aby część 4a dokładnie pasowała do wręgi 3b. Ząbki części 4a lekko naciąć i wsunąć w górną część sklejkki 4. Pasek łączący części 4b przykleić od tyłu części 4a. Część 4c posmarować po brzegach klejem, a 4b na ząbkach łączących. Połączone części 4, 4a 4b, nakleić na część 4c. Wykonaną w ten sposób maskę silnika nasunąć z częścią 4c na część 3b (patrz rysunki pomocnicze).

Część 5. Po środku lekko zaokrąglić, przykleić pasek łączący 5. Wręgę 5a ustawić w ten sposób, aby obejmowała ona część brzegu części 5. Wręgę 5b, należy uformować w ten sposób, ażeby ząbki oznaczone cyfrą 6 były ustawione do zadrukowanej strony, natomiast ząbki z cyfrą 5 do nie zadrukowanej strony. Po uformowaniu w ten sposób wręgi 5b przyklejamy do części 5 zwracając uwagę, aby ząbki większe wystawały ukośnie do tyłu.

Część 6. Wklejamy w pierścień, paski łączące. Wręgi wkładamy i nasuwamy w ten sposób, ażeby ząbki pasków łączących 5 i 6 wręgi 5b w miejscu sklejenia (szew) były w środkowej linii części 5a.

Część 7. Sklejaemy i wklejamy wręgi 7a oraz ząbki pasków łączących 6.

Część 8. Po wycięciu formujemy i przyklejamy wręgę 8a, zaopatrzyć w pasek łączący 8b i wręgę 8b.

Część 9. Lekko zaokrąglić, na klinowatym odcinku połączyć razem przez podklejenie papierem i nakleić na paski łączące 8b. Część 8 otwartą jeszcze stroną nasunąć na wystające paski łączące 5 przyklejając część 9 do części 6.

SKRZYDŁA

Część 10. Środkowa część płata. Sklejkę lekko naciniemy po stronie nie zadrukowanej w miejscach wskazanych linią przerywaną i przyklejamy do kadłuba w ten sposób, ażeby linia z cyfrą 15 była na przodzie.

Część 11. Prawy płat. Należy najpierw wyciąć część 11 i przykleić do trójkątnej poprzeczki. Część 11b i 11c nasadzić na naznaczone strzałkami miejsca części 11a. Paski 11B, 11C, 11D nacinać lekko na końcach. Zaginamy wpusty i przyklejamy odpowiednie żebra do pasków. Po wyschnięciu kleju przyklejamy paski przez żebra do ich własnych wpustów. Należy przy tym zwrócić uwagę, ażeby żebra dochodziły do końców wpustów przy zewnętrznych paskach. Linia środkowa pasków powinna pokrywać się ze sobą w ten sposób, aby przy naklejeniu części żeber do poprzeczki, dolna strona poprzeczki i dolna strona żebra stanowiły jedną prostą linię. Następnie nacinaemy lekko wpusty w części 11 i zaginamy je oraz zaokrąglamy część na niebieskich paskach w środku. Pokrywamy klejem dolną stronę żeber i przyklejamy do części 11, w ten sposób aby końce żeber dokładnie dochodziły do kątów utworzonych przez wpusty i płat. Potem nakładamy część 11 na żebra i przyklejamy mocno do wpustów (patrz rys. zestawieniowy).

Część 12. Lewy płat. Sklejaemy w podobny sposób jak część 11.

Część 13. Końcówka skrzydła prawego. Po wycięciu skleamy i nasuwamy na część 11b.

Część 14. Sklejamy w podobny sposób jak część 13.

Część 15. Górna część kabiny pilota. Po wycięciu skleamy i naklejamy w miejscu pokazanym na rysunku zestawieniowym.

Część 16. Statecznik pionowy. Po wycięciu odkładamy na chwilę. Następnie wycinamy część 16a oraz 16b i skleamy razem w ten sposób, aby róg części 16a stanowił prawy kąt z częścią 6. Część 16a i 16b wkładamy do części 16.

Do części 16, również z tyłu, naklejamy część 16c. Następnie całość przyklejamy do kadłuba.

Część 17. Po wycięciu smarujemy klejem i przyklejamy do kadłuba i do statecznika (patrz rysunek pomocniczy).

Część 18. Końcowa część kadłuba. Po wycięciu skleamy w formie stożka i przyklejamy przy pomocy ząbków do części 16b.

Część 19. Statecznik poziomy. Obie części skleamy razem i naklejamy na część 18a zaopatrzoną w wycięcia, a drugą część na 19a. Po wyschnięciu kleju naklejamy na część 7 i na część 18.

PODWOZIE

Część 20. Po wycięciu skleamy dwukrotnie paski i przyciskamy razem linijką. Następnie całą część składamy razem i smarujemy klejem. W części 2 kadłuba wycinamy otwory. Część 20 przesuwamy przez kadłub i skleamy (patrz rysunek).

Część 21. Część tę jak również części 22a i 22b skleamy w podobny sposób jak części 20.

Część 21a. Okleja się naokoło części 21, przez co otrzymamy obudowę teleskopu amortyzatora. Części 21 przyklejamy przy pomocy kilku kropel kleju na górze kadłuba poniżej płatów i na części 20.

Część 22a i 22b. Główne zastrzały. Najpierw przykleja się części 22a do płata i do amortyzatora, następnie wsuwa się część 22b od tyłu przez 22a i umocowuje się ją również na płacie. Łączenia powstałe w miejscu zetknięcia się amortyzatora z zastrzałem obejmuje się przy pomocy części 23.

Część 23. Po sklejeniu nasunąć od przodu na zastrzały, tak aby końce chwyciły zastrzały. Końce te przyciska się do zastrzałów i przykleja się wszystkie z tyłu do jednego zakończenia.

Część 24. Zastrzał środkowy. Sklejamy je parami. Łączą one dolne końce goleni z dolną częścią kadłuba.

Część 25. Bieżniki kół. Po wycięciu całej sklejki rozcinamy pasek na dwie części. Następnie zwijamy je w ten sposób, ażeby część zadrukowana imitowała bieżniki kół. Przy zwijaniu należy zwrócić uwagę na to, aby biała część pasków dokładnie kończyła się w tym miejscu, gdzie zaczyna się część zadrukowana. Części 25a przyklejamy po obu stronach otrzymanych okrągłych opon. Przy pomocy szpilek, które należy zagiąć ukośnie, otrzymane koła umieszczamy w goleniach.

ŚMIGŁO

Część 26. Po wycięciu skleamy razem obie części. Następnie wycinamy części 26a, które smarujemy klejem i zwijamy ciasno otrzymując walec. Walec przyklejamy od tylnej strony śmigła. Część 26b stanowi tylne zakończenie. Przy pomocy szpilki, którą wkładamy w środek śmigła, przymocowujemy je do przedniej części kadłuba.

Część 27. Kołpak śmigła. Sklejamy w formie ściętego stożka części 27 i 27a i przyklejamy do śmigła.

Części 28. Po wycięciu złożone na pół naklejamy w oznaczonych miejscach na płatach.

Część 29. Zastrzały pomocnicze. Po wycięciu należy zgiąć w środku, skleając je i przyklejając do nadbudówki i do części 23 (punkt łączenia zastrzałów).

Części 30. Goleń kółka tylnego którą skleamy usztywniając sklejką 30a.

Część 31. Kółko ogonowe. Składa się ze sklejki 31 i 31a, które po wycięciu skleamy razem. Otrzymane kółko wkładamy do goleni i przyklejamy do kadłuba. W ten sposób mamy gotowy model. W celu zapewnienia lepszej trwałości i wyglądu, można zbudowany model pomalować lakierem bezbarwnym.

Opracował:

RYSZARD MORAWSKI

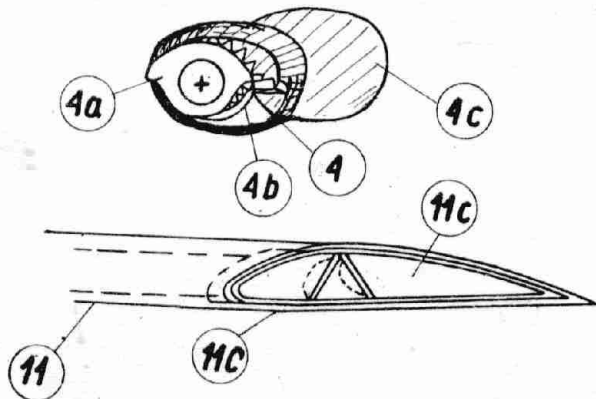
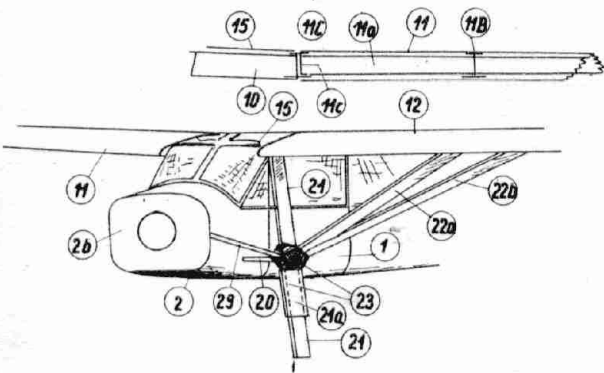

Adres Redakcji: Warszawa, ul. Chocimska 14, pokój 111, tel. 251231, wewnętrzny 30. Zamówienia i przedpłaty na prenumeratę przyjmowane są w terminie do dnia 15-go miesiąca poprzedzającego okres zamawianej prenumeraty — przez: Urzędy Pocztowe, listonoszy oraz oddziały i Delegatury „Ruchu”. Można również zamówić prenumeratę dokonując wpłaty na konto PKO Nr 1-6-100020 — Centrala Kolportażu Prasy i Wydawnictw „Ruch” — Warszawa, ul. Srebrna 12. Cena prenumeraty kwartalnej zł 13,50, półrocznej zł 27,00, rocznej zł 54.

Cena prenumeraty za granicę jest o 40% droższa od ceny podanej wyżej. Przedpłaty na tę prenumeratę przyjmuje na okresy kwartalne, półroczne i roczne Przedsiębiorstwo Kolportażu Wydawnictw Zagranicznych „Ruch” w Warszawie, ul. Wilcza 16, za pośrednictwem PKO Warszawa, konto Nr 1-6-100024.

Egzemplarze zdezaktualizowane można nabywać w sklepie przy ul. Wiejskiej 14 w Warszawie. Zamówienia spoza Warszawy należy kierować do Centrali Kolportażu Prasy i Wydawnictw „Ruch”, Warszawa, ul. Srebrna 12. Druk. Wojsk. Zakł. Graf. W-wa. Zam. nr 689. Nakład 30 100 egz. H-29.

WYDAJE:
Zarząd Główny

Ligi Przyjaciół
Żołnierza

Okładkę projektował:
R. Morawski

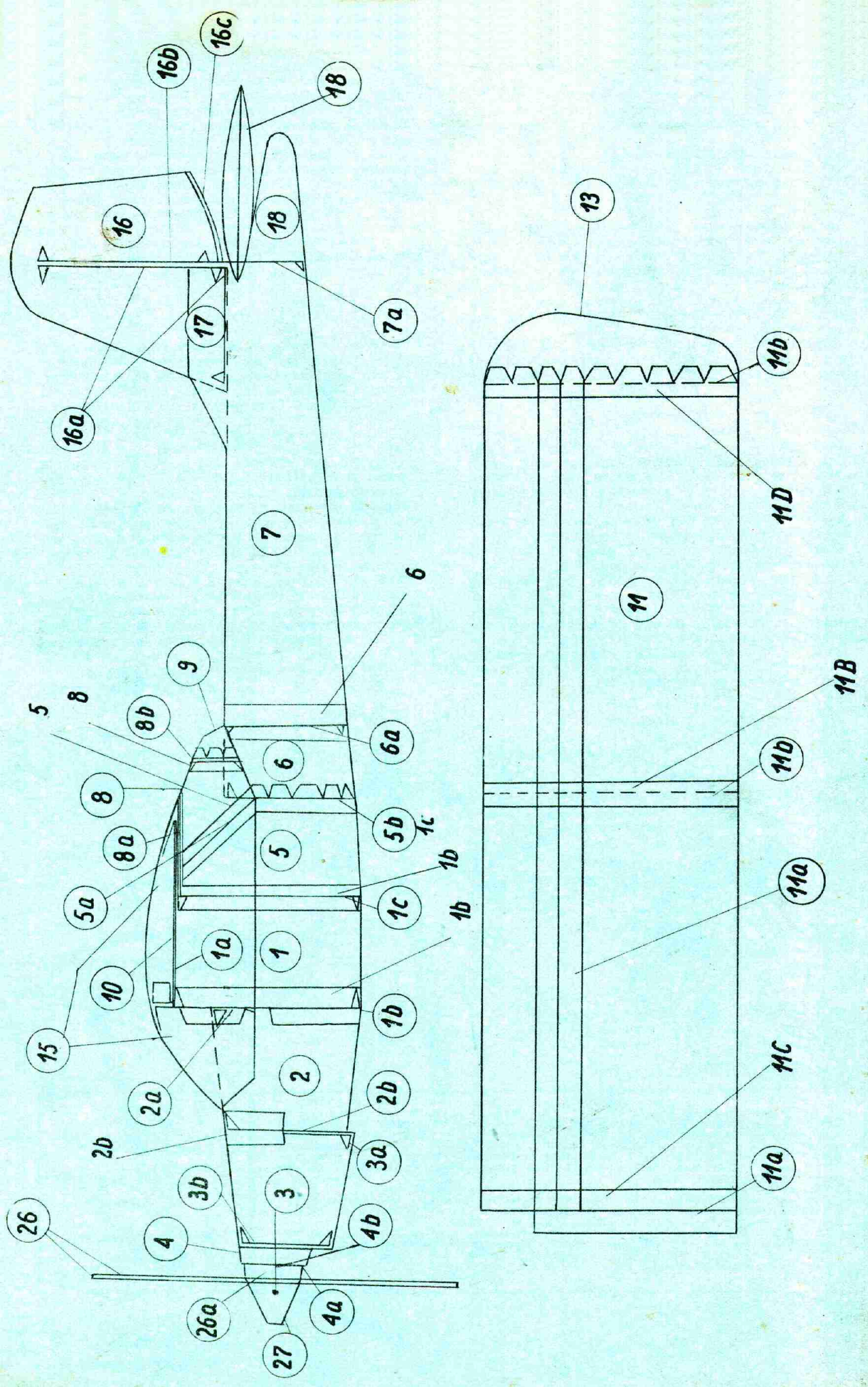

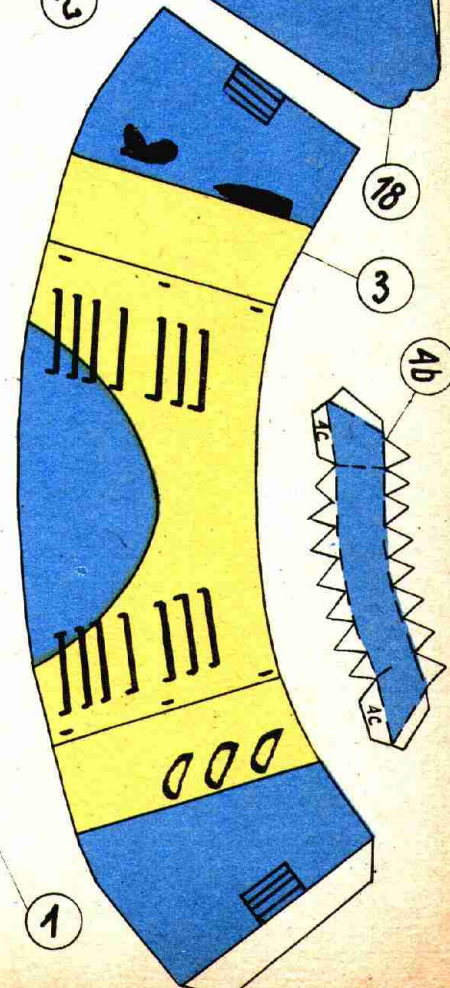
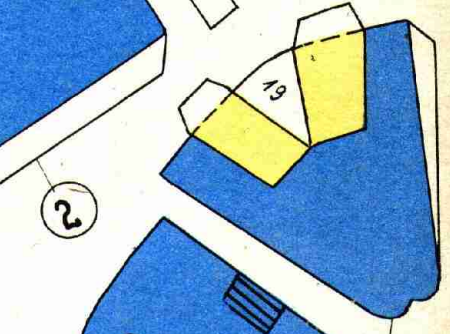
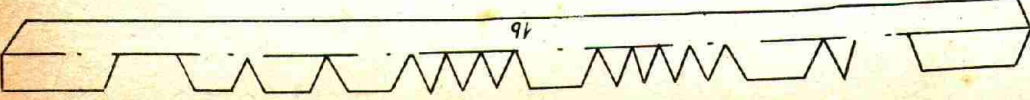
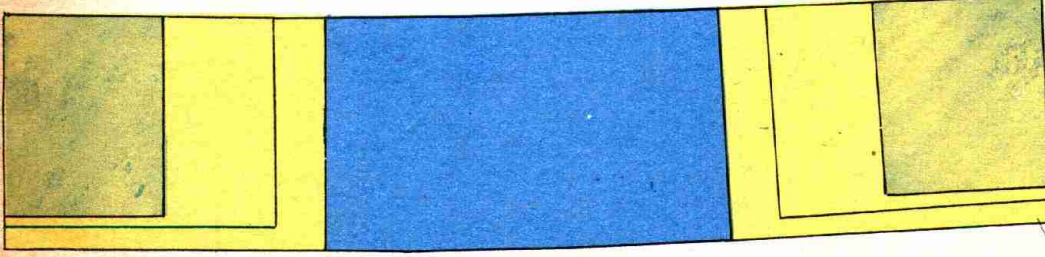
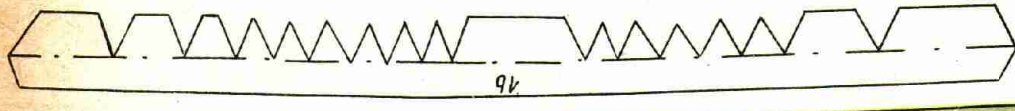
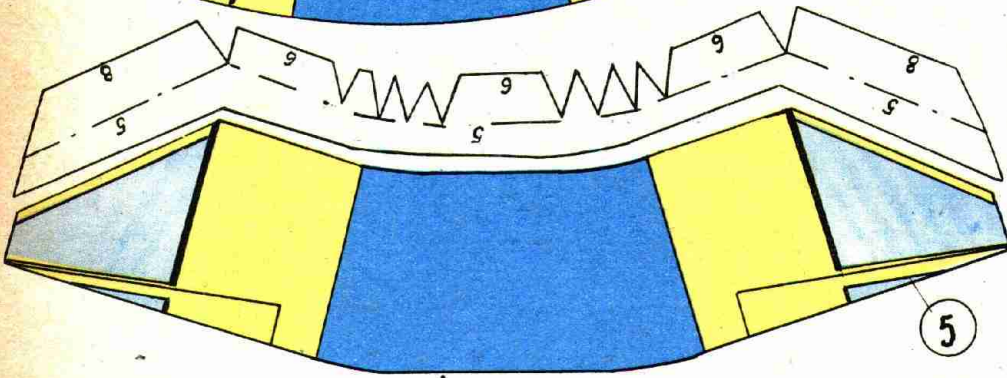
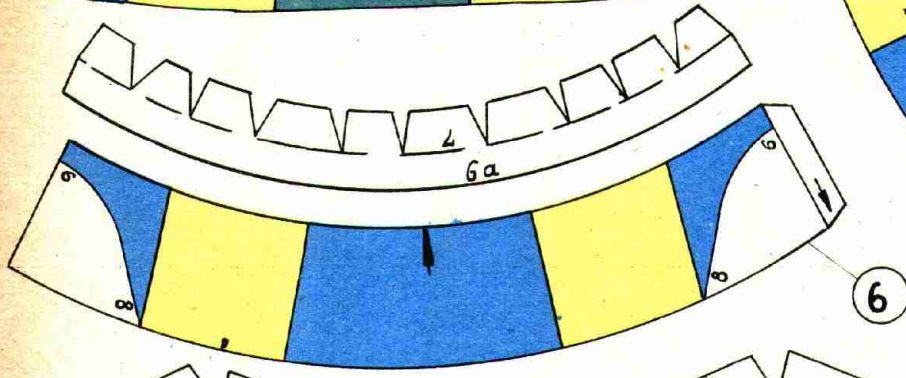
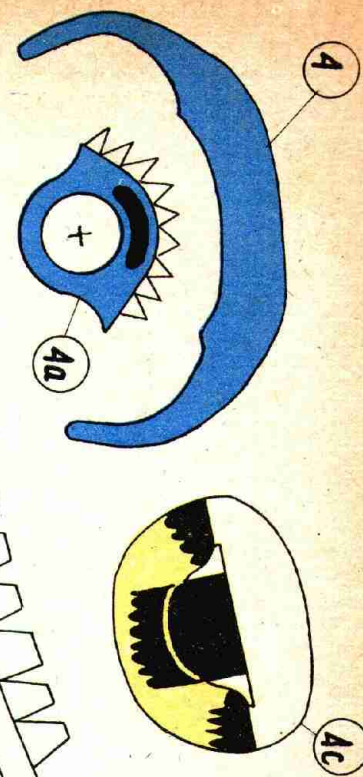
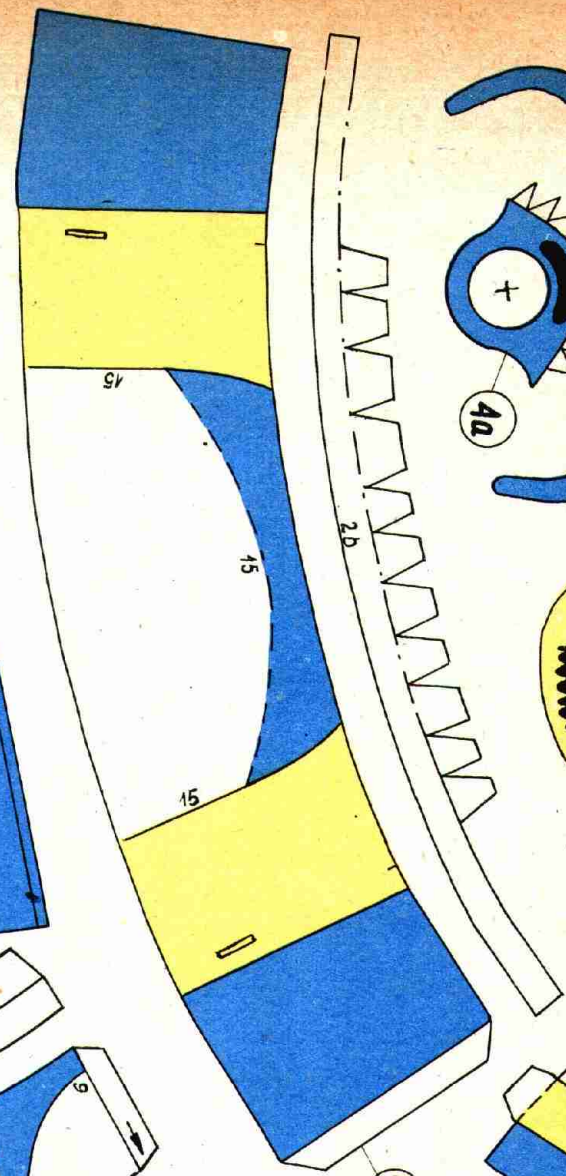
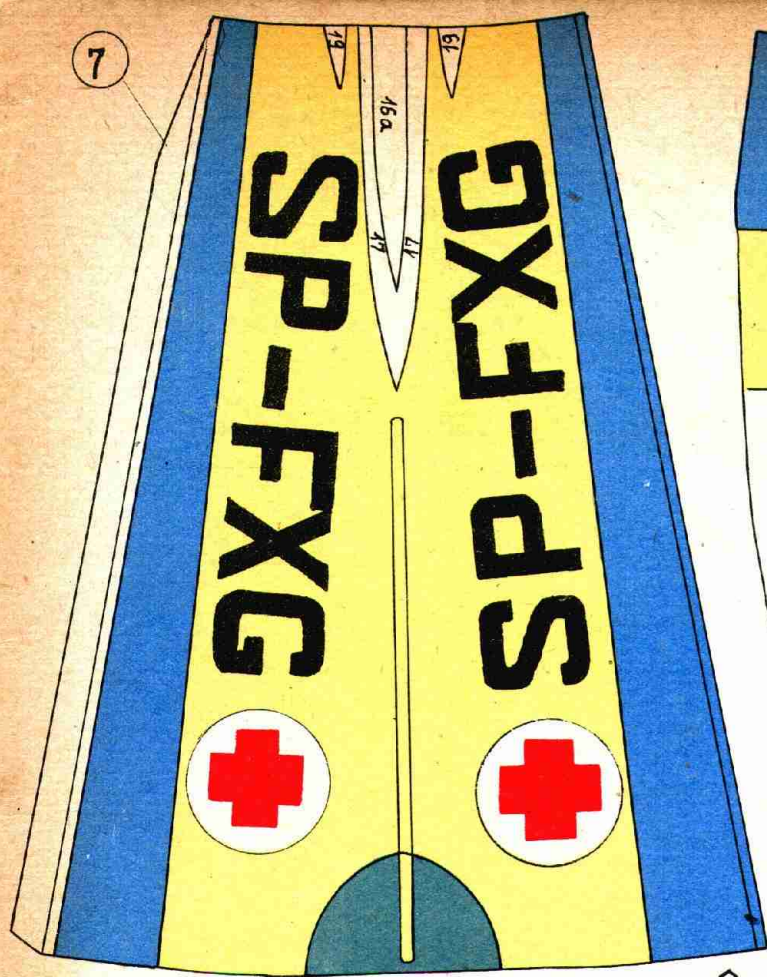

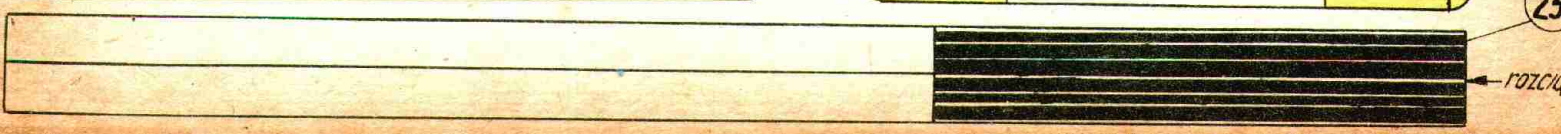
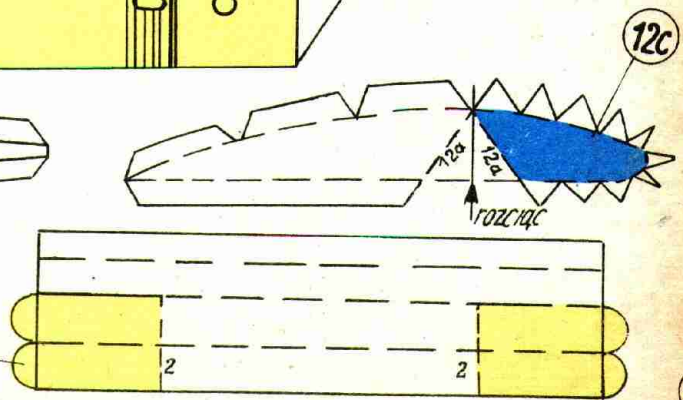
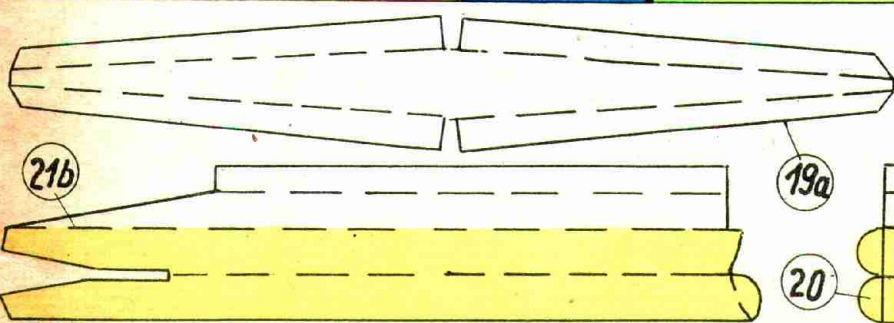
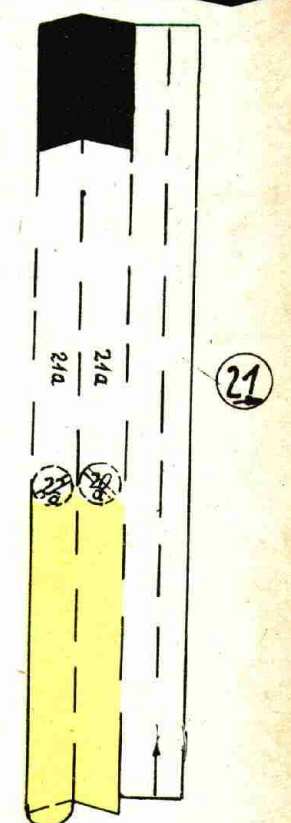
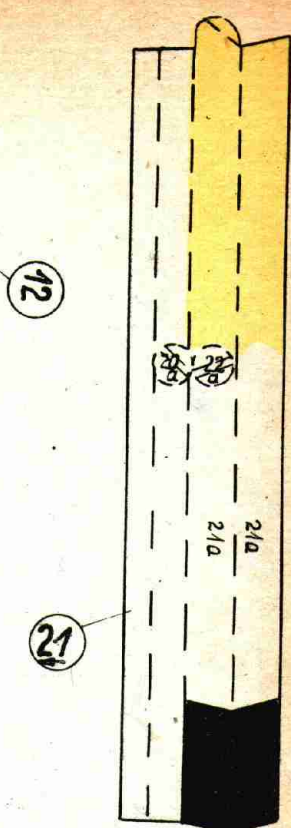
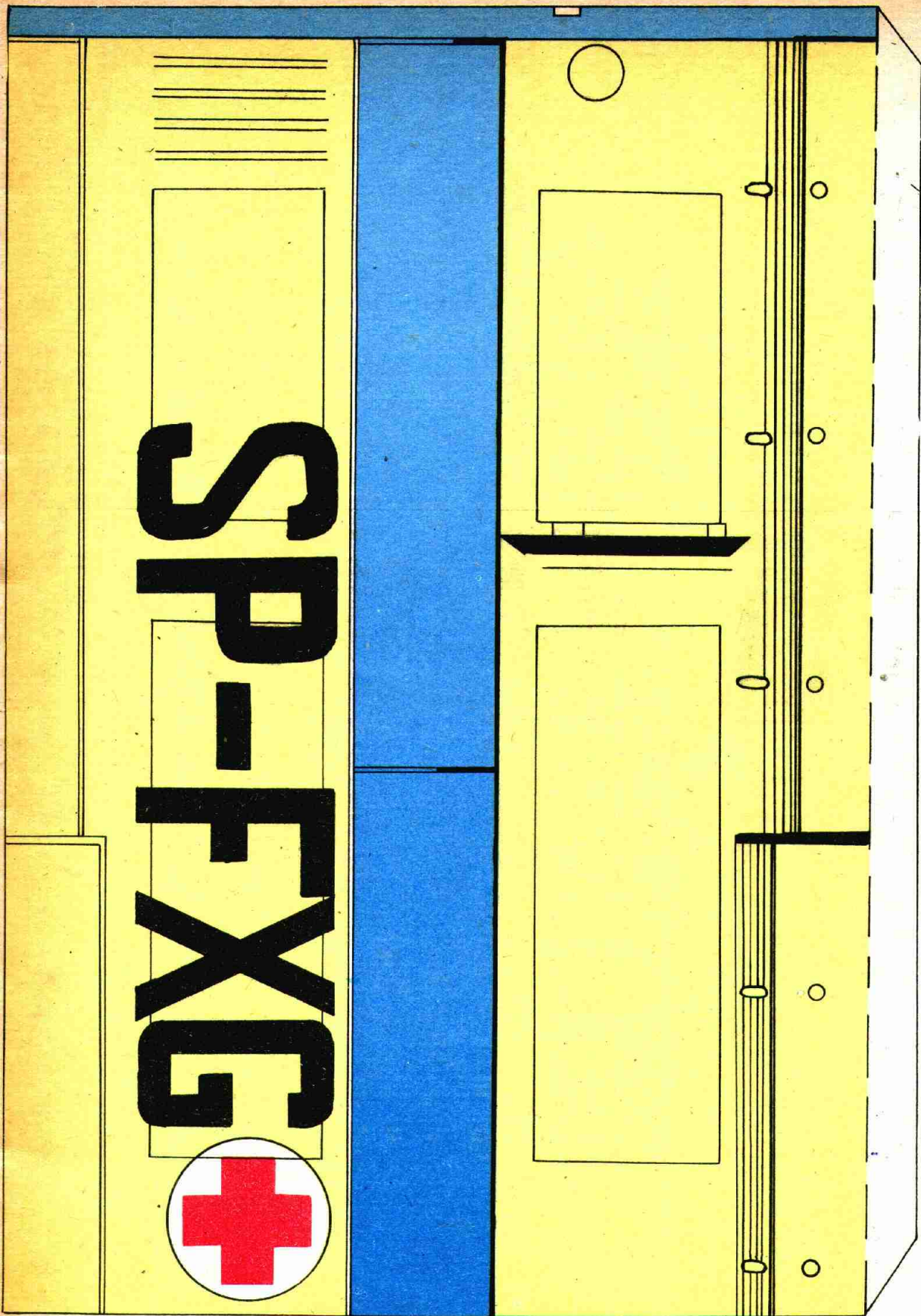

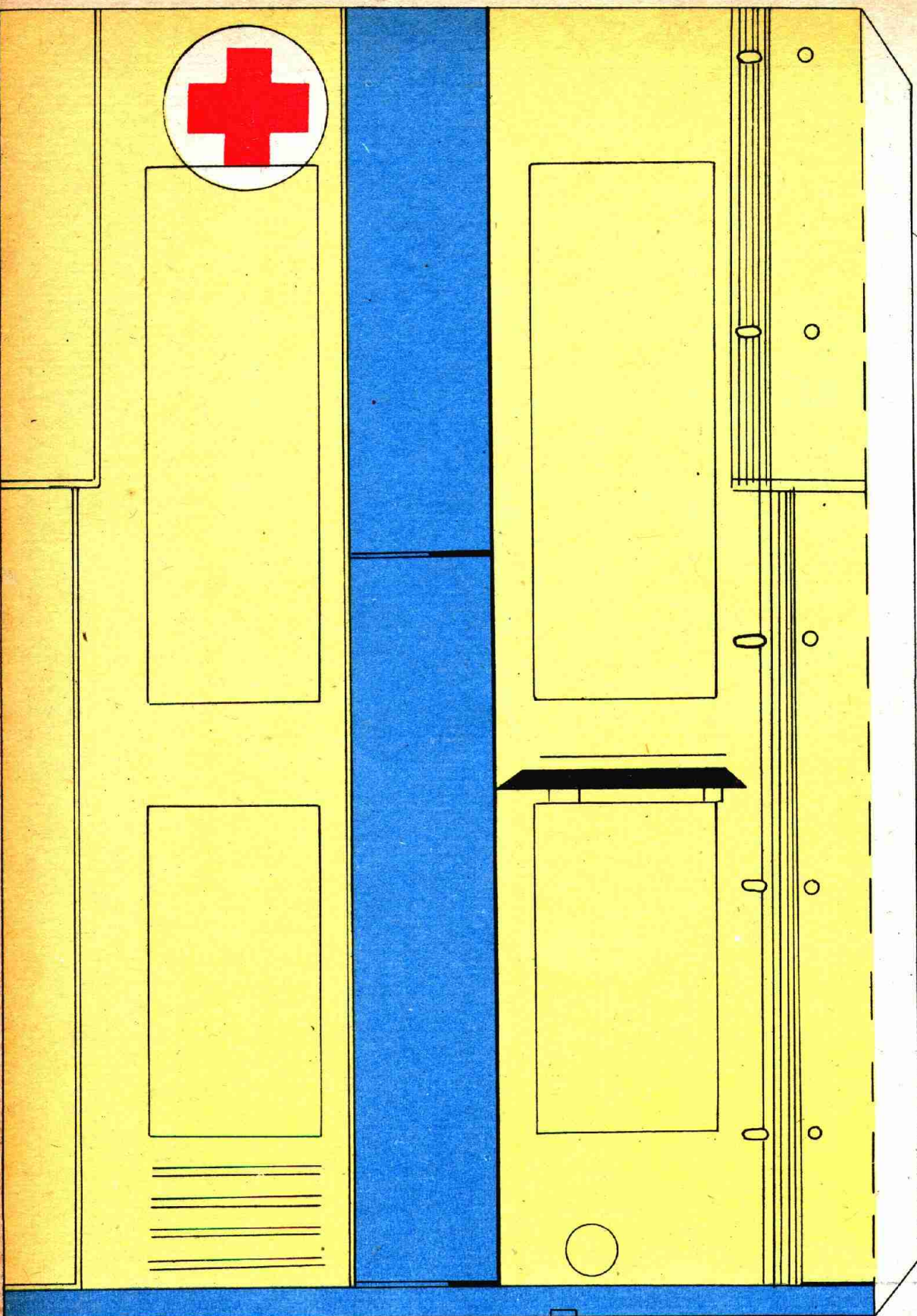

12

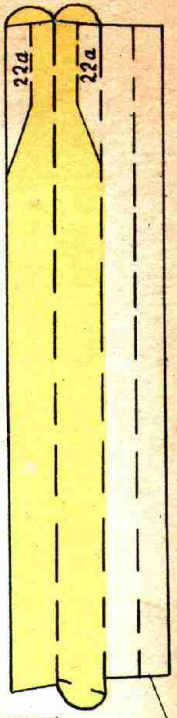

21a

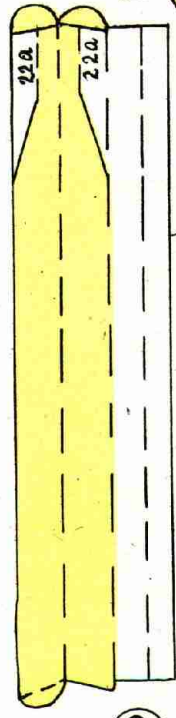

22a

11c



11b

11a

11c

11d

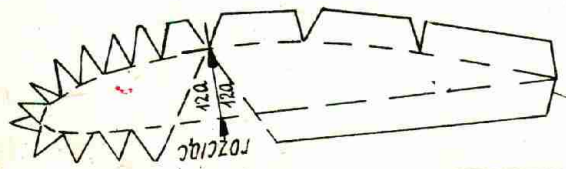

12b

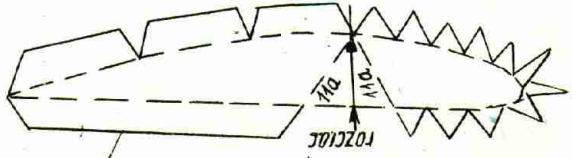

11b

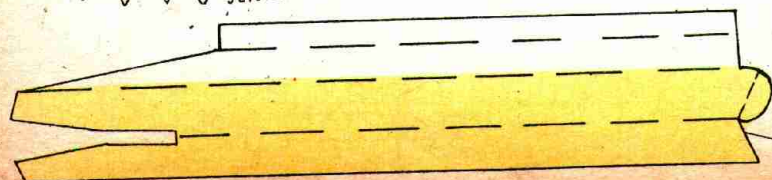

22b

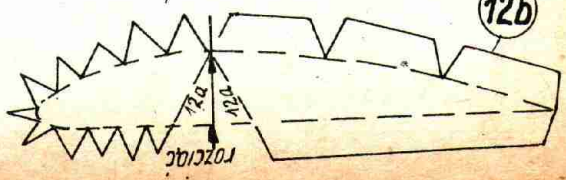

12b

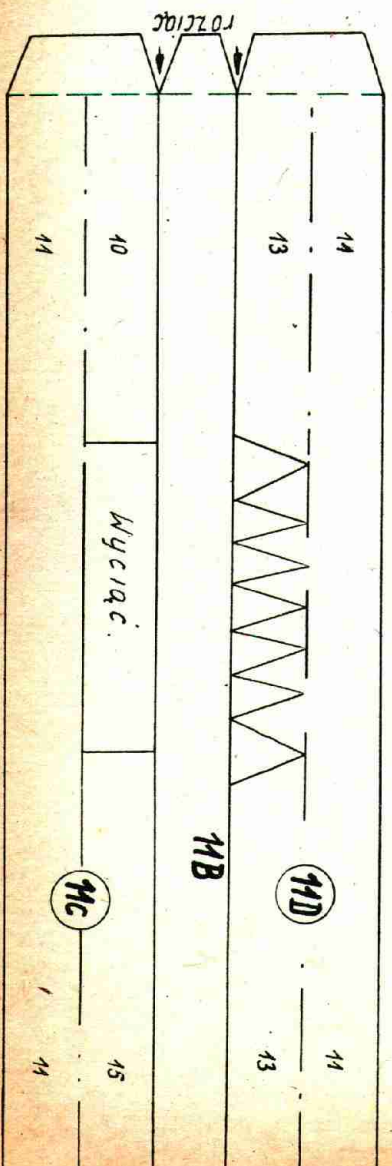
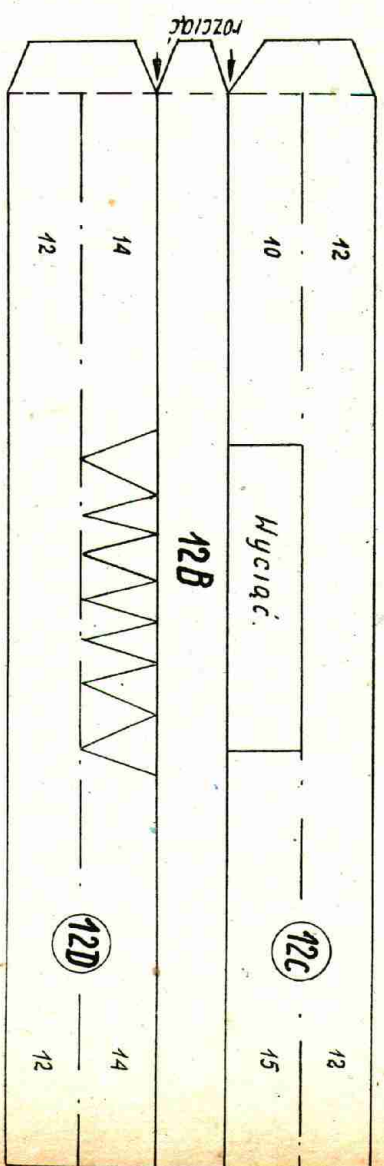
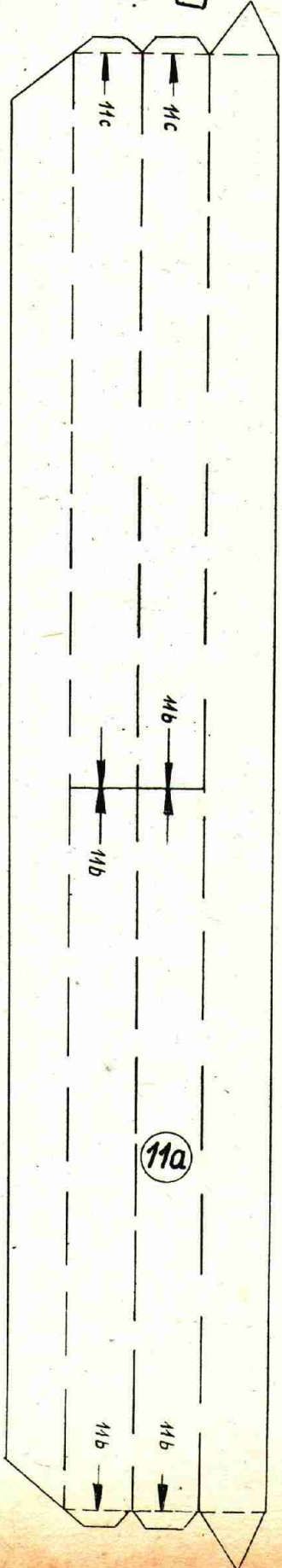
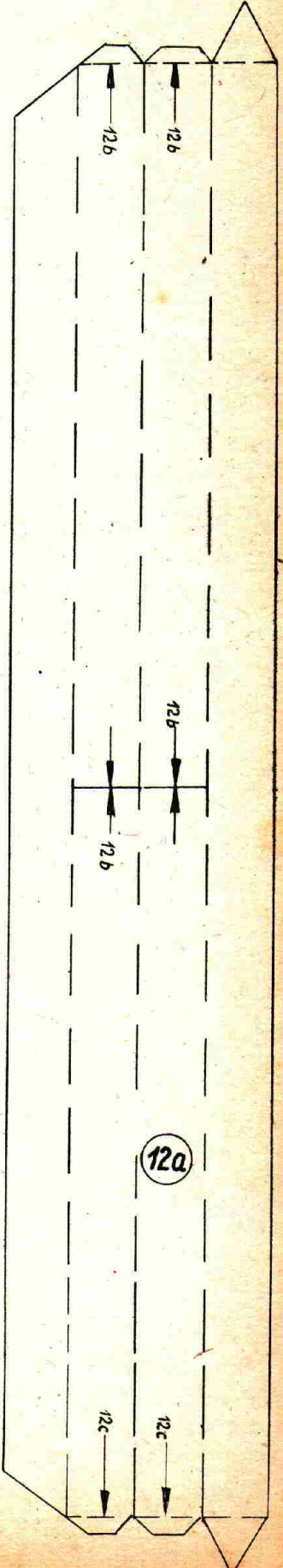
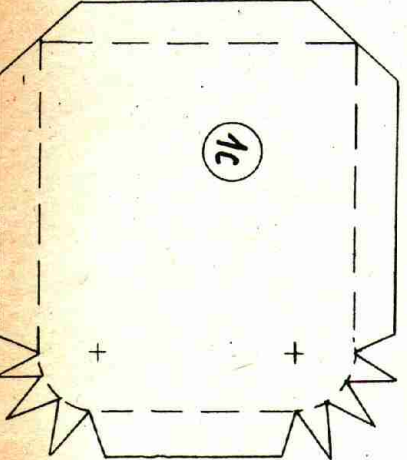
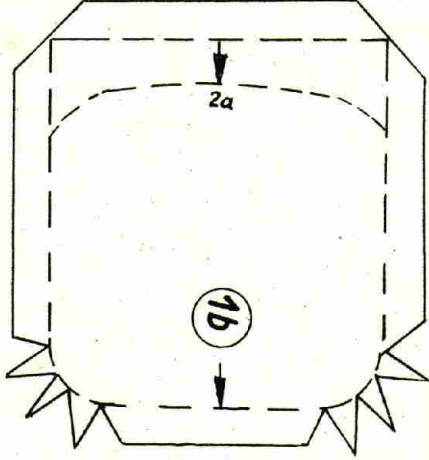
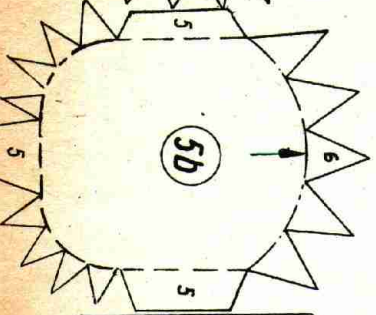
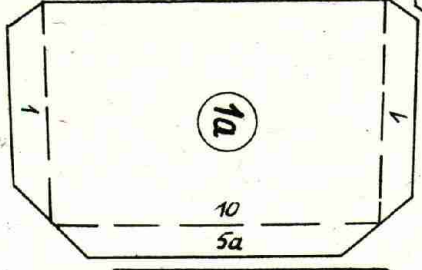
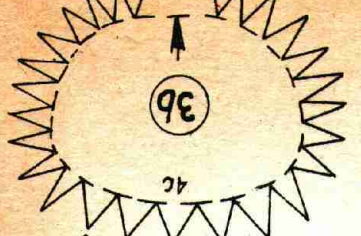
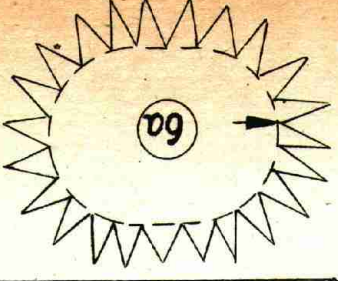
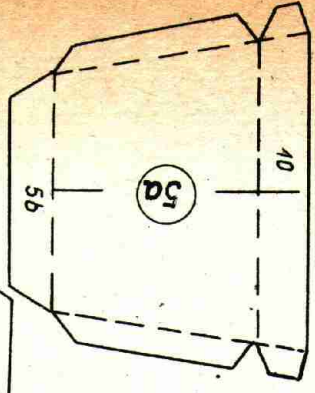
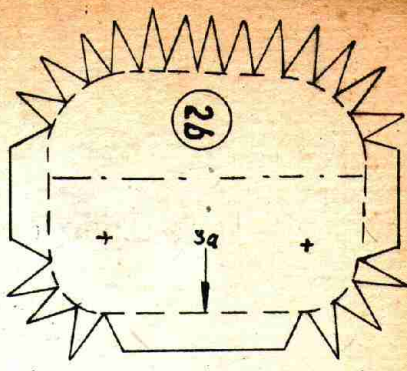

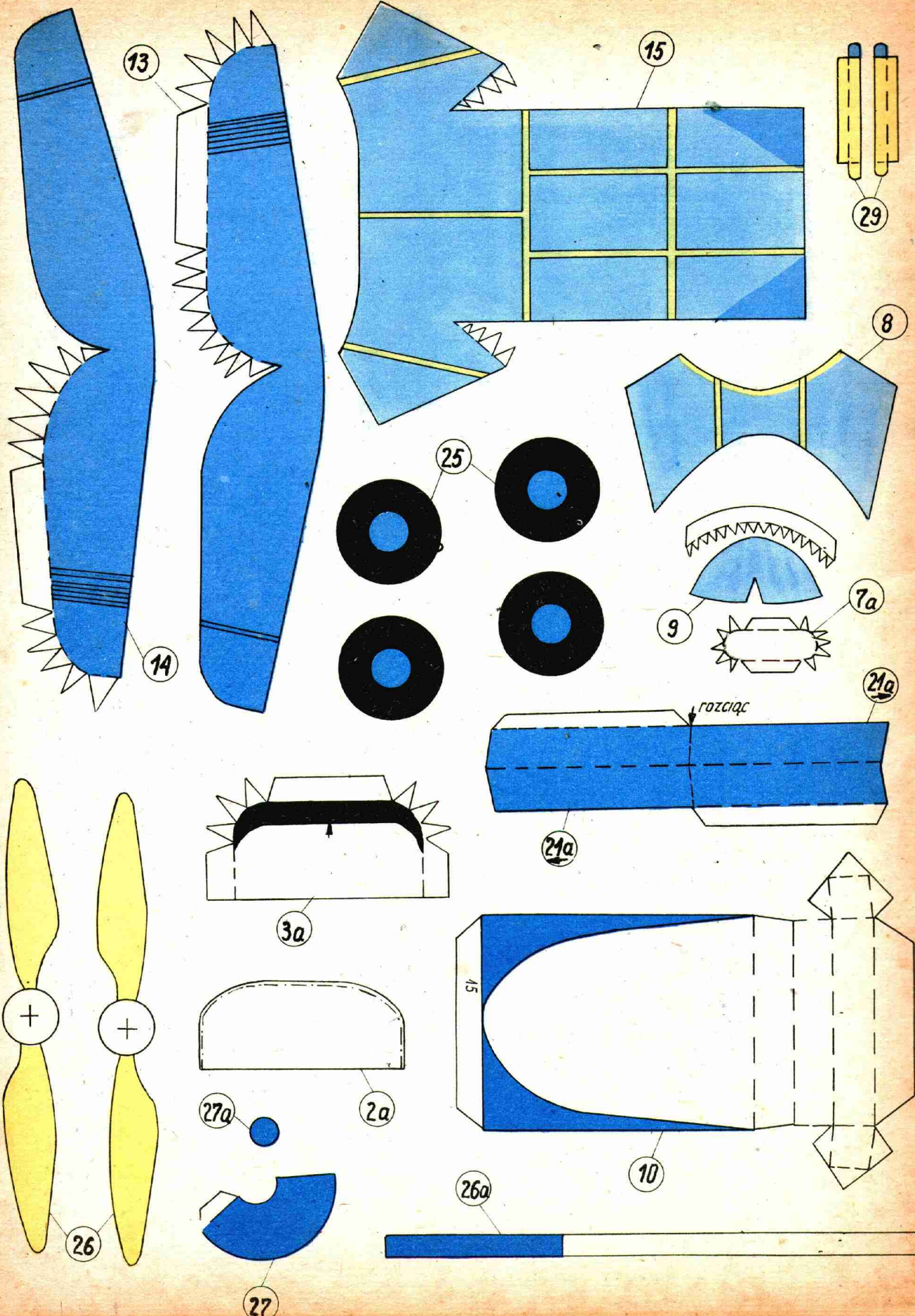

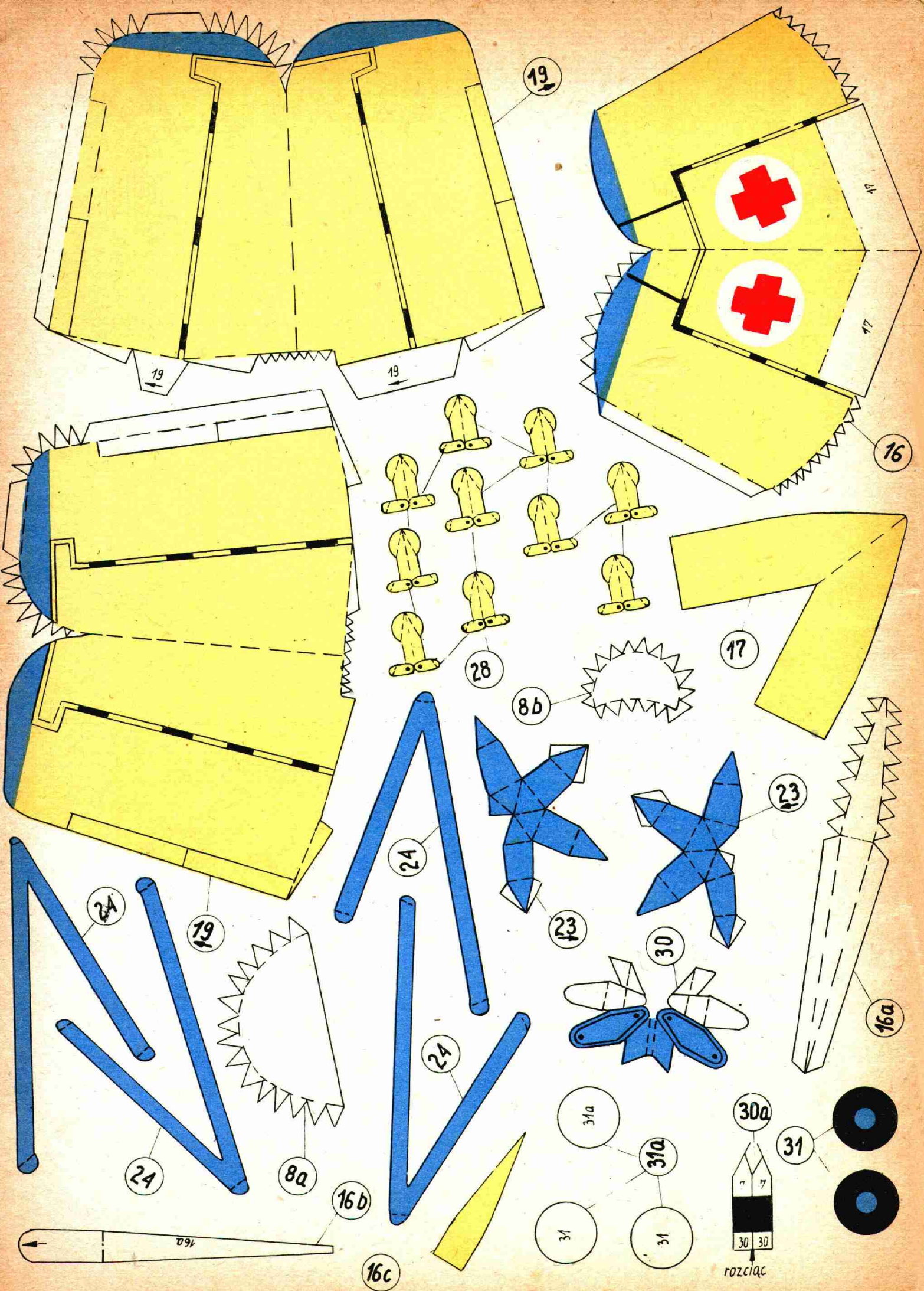

19

16

28

17

8b

23

24

23

24

19

30

16a

24

8a

16b

24

31a

31a

30a

31

31

31

30

rozcinać

16c

16c